



Notice d'installation **FR**

Installation instructions **GB**

Installationsanleitung **DE**

Installatiehandleiding **NL**

Istruzioni per l'installazione **IT**

Инструкция по установке **RU**

Dee Fly Cube 550+



www.aldes.com





TABLE DES MATIÈRES • CONTENTS • INHALTSVERZEICHNIS • INHOUDSTABEL • SOMMARIO • СОДЕРЖАНИЕ

Dee Fly Cube 550+	1
1. GÉNÉRALITÉS • GENERAL INFORMATION • ALLGEMEINES • ALGEMEEN • GENERALITÀ	
• ОБЩИЕ СВЕДЕНИЯ	6
1.1. Introduction • Introduction • Einführung • Inleiding • Introduzione • Введение	6
1.2. Consignes de sécurité • Safety instructions • Sicherheitsvorschriften • Veiligheidsrichtlijnen • Istruzioni di sicurezza • Правила техники безопасности	6
1.3. Transport et stockage • Transport and storage • Transport und Lagerung • Transport en opslag • Trasporto e immagazzinamento • Перевозка и хранение	11
2. PRINCIPE DE FONCTIONNEMENT • PRINCIPLE OF OPERATION • FUNKTIONSPRINZIP	
• WERKINGSPRINCIPE • PRINCIPIO DI FUNZIONAMENTO • ПРИНЦИП РАБОТЫ	13
2.1. Système VMC (Ventilation Mécanique Contrôlée) double flux • Heat recovery ventilation (HRV) system • Doppelstrom-Lüftungssystem • Balansventilatie systeem met warmteterugwinning • Sistema di ventilazione doppio flusso • Двухпоточная система	13
2.2. Mise en situation • Mise en situation • Praktisches Beispiel • Praktijkvoorbeeld • Schema di funzionamento • Наглядный пример	14
3. DESCRIPTION • DESCRIPTION • BESCHREIBUNG • OMSCHRIJVING • DESCRIZIONE • ОПИСАНИЕ	16
3.1. Détails techniques • Technical details • Technische Daten • Technische kenmerken • Dettagli tecnici • Технические детали	16
3.2. Consommation électrique • Power consumption • Stromverbrauch • Elektriciteitsverbruik • Consumo elettrico • Потребление электроэнергии	19
3.3. Encombrement • Dimensions • Abmessungen • Afmetingen • Ingombri • Габариты	19
4. INSTALLATION • INSTALLATION • INSTALLATION • INSTALLATIE • INSTALLAZIONE • УСТАНОВКА	20
4.1. Lieu d'installation • Installation location • Installationsort • Plaats van installatie • Locale di installazione • Место установки	20
4.2. Configurations • Configurations • Konfigurationen • Configuraties • Configurazioni • Конфигурации	21
4.3. Raccordement électrique • Electric connections • Elektrischer Anschluss • Elektrische aansluitingen • Raccordo elettrico • Электрические соединения	23
4.4. Raccordement aéraulique • Aeraulic connection • Lufttechnische Anschlüsse • Aansluiting op het luchtkanaal • Raccordo aeraulico • Соединения воздушной системы	25
4.5. Évacuation des condensats • Condensate discharge • Kondensatableitung • Afvoeren van condensatie • Scarico della condensa • Отвод конденсата	27
4.6. Raccordement de la batterie de préchauffage • Connection to pre-heating coil • Anschluss der Vorheizbatterie • Aansluiten van de voorverwarmingsaccu • Raccordo della batteria di preriscaldamento • Соединения змеевика предварительного нагрева	28
4.7. Raccordement kit de débit constant/pression constante • Constant airflow/constant pressure connection kit • Anschluss des Bausatzes konstanter Förderstrom/konstanter Druck • Aansluitkit voor constant debiet/constante druk • Raccordo kit di portata costante/pressione costante • Подключение комплекта постоянного расхода/постоянного давления	30
4.8. Raccordement sonde CO ₂ • CO ₂ sensor connection • Anschluss der CO ₂ Sonde • CO ₂ -sensor aansluiten • Raccordo sonda CO ₂ • Подключение датчика CO ₂	32
5. MISE EN SERVICE • ACTIVATION • INBETRIEBNAHME • INGEBRUIKNAME • MESSA IN SERVIZIO	
• ЗАПУСК	33

6. ENTRETIEN • SERVICING • INSTANDHALTUNG • ONDERHOUD • MANUTENZIONE	
• ТЕХОБСЛУЖИВАНИЕ.....	34
6.1. Remplacement des filtres • Replacement of filters • Auswechseln der Filter • Vervangen van de filters • Sostituzione dei filtri • Замена фильтров.....	35
6.2. Réseau aéraulique, sortie toiture et grille d'air neuf • Air ductwork, roof outlet and fresh air terminal • Lufttechnisches Netz, Dachauslass und Frischluftgitter • Luchtbehandelingsnet, uitgang op het dak en nieuw luchtrooster • Rete aeraulica, uscita a tetto e griglia dell'aria nuova • Воздушная система, выход на крыше и решетка свежего воздуха.....	36
6.3. Démontage du panneau de maintenance • Removing the maintenance panel • Ausbau der Wartungstafel • Demontage van het onderhoudspaneel • Smontaggio del pannello di manutenzione • Снятие панели техобслуживания.....	36
6.4. Nettoyage de l'échangeur • Cleaning the heat exchanger • Reinigung des Wärmetauschers • Reinigen van de warmtewisselaar • Pulizia dello scambiatore • Чистка теплообменника	37
7. GARANTIE • WARRANTY • GARANTIE • GARANTIE • GARANZIA • ГАРАНТИЯ	38

Télécommande à écran tactile • Touch-screen control panel	
• Fernbedienung mit Touchscreen • Afstandsbediening met aanraakscherm • Pannello di controllo touch screen • Пульт дистанционного управления с сенсорным экраном	40

1. FENÊTRE PRINCIPALE • MAIN WINDOW • HAUPTFENSTER • HOOFDSCHERM • VISUALIZZAZIONE	
FINESTRA PRINCIPALE • ГЛАВНОЕ ОКНО.....	41
1.1. Gestion de la vitesse du ventilateur à débit constant ou pression constante • Fan Speed Control at constant flow or pressure • Steuerung der Gebläsedrehzahl mit konstanter Fördermenge oder konstantem Druck • Beheer van de ventilatorsnelheid met constant debiet of constante druk • Gestione della velocità dei ventilatori, portata o pressione costante • Управление скоростью вентилятора с постоянным расходом или постоянным давлением	44
1.2. Fonction Boost • Booster Function • Booster-Funktion • Functie Boost • Funzione booster • Функция Boost.....	48
1.3. Gestion du préchauffage • Pre-heating Control • Steuerung der Vorheizung • Beheer van de voorverwarming • Gestione pre-riscaldamento • Управление процессом предварительного нагрева	50
2. FENÊTRE DE SÉLECTION MENU • MENU SELECTION WINDOW • FENSTER ZUR MENÜAUSWAHL	
• SCHERM VOOR KEUZEMENU • FINESTRA SELEZIONE MENU • ОКНО ВЫБОРА МЕНЮ	52
2.1. Menu ÉTAT: ÉTAT DE FONCTIONNEMENT • STATUS MENU: OPERATING STATUS • Menü STATUS: BETRIEBSZUSTAND • Menu TOESTAND: BEDRIJFSTOESTAND • Menu STATUS/STATO: STATO DI FUNZIONAMENTO • Меню СОСТОЯНИЕ: РАБОЧЕЕ СОСТОЯНИЕ.....	54
2.2. Menu PROGRAMME: Gestion du Programme de la Semaine • PROGRAM Menu: Weekly Program Control • Menü PROGRAMM: Steuerung des Programms der Woche • Menu PROGRAMMA: Beheer van het weekprogramma • PROGRAM/PROGRAMMA: gestione della programmazione settimanale • Меню ПРОГРАММА: Управление недельной программой.....	63
3. MENU HORLOGE: CONFIGURATION DE L'HORLOGE • MENU CLOCK: CLOCK CONFIGURATION	
• MENÜ ZEIT: KONFIGURATION DER UHR • MENU HORLOGE: CONFIGURATIE VAN HET HORLOGE	
• MENU CLOCK/OROLOGIO: CONFIGURAZIONE DELL'OROLOGIO	
• МЕНЮ ЧАСЫ: КОНФИГУРАЦИЯ ЧАСОВ.....	78
3.1. Réglage du Jour • Setting the Day • Einstellung des Tags • Instellen van de dag • Configurazione del giorno • Установка дня	78
3.2. Réglage de l'Heure • Setting the Hour • Einstellung der Stunde • Instellen van het uur • Configurazione dell'ora • Установка часов.....	79
3.3. Réglage des Minutes • Setting the Minutes • Einstellung der Minuten • Instellen van de minuten • Configurazione dei minuti • Установка минут	79



4. MENU ALARMES: AFFICHAGE DE L'ÉTAT DE L'ALARME • ALARMS MENU: DISPLAY OF THE ALARM STATUS • ALARMMENÜ: ANZEIGE DES ALARMZUSTANDS • MENU ALARMEN: WEERGAVE VAN DE ALARMTOESTAND • MENU ALARMS/ALLARMI: VISUALIZZAZIONE STATO ALLARMI	
• МЕНЮ АВАРИЙНЫХ СИГНАЛОВ: ОТОБРАЖЕНИЕ СОСТОЯНИЕ АВАРИЙНОГО СИГНАЛА.....	81
5. MENU PARAMÈTRES: RÉGLAGE DES PARAMÈTRES D'UTILISATION • PARAMETERS MENU: SETTING USER PARAMETERS • PARAMETERMENÜ: EINSTELLUNG DER BETRIEBSPARAMETER	
• MENU PARAMETERS: INSTELLEN VAN DE GEBRUIKSPARAMETERS • MENU PARAM/PARAMETRI: IMPOSTAZIONE PARAMETRI UTENTE • МЕНЮ «ПАРАМЕТРЫ»: НАСТРОЙКА ПОЛЬЗОВАТЕЛЬСКИХ ПАРАМЕТРОВ.....	95
6. MENU INSTALLATION: CONFIGURATION DES PARAMÈTRES DU SYSTÈME • INSTALLER MENU: CONFIGURATION OF SYSTEM PARAMETERS • MENÜ INSTALLATION: KONFIGURATION DER SYSTEMPARAMETER • MENU INSTALLATIE: CONFIGURATIE VAN DE SYSTEEMPARAMETERS	
• MENÜ INSTALLER/INSTALLATORE: CONFIGURAZIONE PARAMETRI D'IMPIANTO	
• МЕНЮ УСТАНОВКА: КОНФИГУРАЦИЯ ПАРАМЕТРОВ СИСТЕМЫ	99
7. INSTALLATION • INSTALLATION • INSTALLATION • INSTALLATIE • INSTALLAZIONE • УСТАНОВКА.....	138
7.1. Câblage de la télécommande à écran tactile • Control panel wiring • Verkabelung der Touchscreen-Fernbedienung	
• Bedrading van de afstandsbediening met aanraakscherm • Cablaggio pannello di controllo	
• Кабельное подключение пульта дистанционного управления с сенсорным экраном.....	138
7.2. Caractéristiques de la télécommande à écran tactile • Control characteristics • Technische Daten der Touchscreen-Fernbedienung • Kenmerken van de afstandsbediening met aanraakscherm • Caratteristiche controllo	
• Характеристики пульта дистанционного управления с сенсорным экраном	140
7.3. Conditions de garantie • Terms of Guarantee • Garantiebedingungen • Garantievoorwaarden	
• Condizioni di garanzia • Условия гарантии	140







1. GÉNÉRALITÉS • GENERAL INFORMATION • ALLGEMEINES • ALGEMEEN • GENERALITÀ • ОБЩИЕ СВЕДЕНИЯ

1.1. Introduction • Introduction • Einführung • Inleiding • Introduzione • Введение

FR Nous vous remercions d'avoir choisi un produit ALDES. Nous vous recommandons de lire attentivement ce document et de suivre les instructions afin de garantir le fonctionnement optimal de votre appareil. Notre responsabilité en qualité de fabricant ne saurait être engagée au titre d'une mauvaise utilisation de l'appareil, d'une absence ou mauvais entretien de celui-ci, ou d'une mauvaise installation de l'appareil. Dans un souci d'amélioration constante de la qualité de ses produits, la société ALDES se réserve le droit de modifier à tout moment les caractéristiques indiquées dans ce document.

GB Thank you for choosing an ALDES product. We recommend that you read this document carefully and follow the instructions provided to ensure optimal operation of your equipment. Our liability as a manufacturer shall not be affected due to incorrect use of the equipment, lack of or unsuitable servicing, or due to incorrect installation. To ensure continuous improvement in the quality of our products, we reserve the right to amend any product details published in this document at any time.

DE Vielen Dank, dass Sie sich für ein ALDES-Produkt entschieden haben. Wir empfehlen Ihnen, dieses Dokument aufmerksam zu lesen und die Anweisungen zu befolgen, damit eine optimale Funktionsweise Ihres Geräts gewährleistet ist. Unsere Herstellergarantie gilt nicht bei falscher Verwendung, mangelnder oder falscher Wartung oder falscher Installation des Geräts. Die Firma ALDES ist um eine stetige Verbesserung der Qualität ihrer Produkte bemüht und behält sich daher vor, die in diesem Dokument angegebenen Produktmerkmale jederzeit zu ändern.

NL We danken u voor uw keuze voor een product van ALDES. We raden u aan om dit document aandachtig te lezen en de instructies op te volgen om de optimale werking van uw apparaat te garanderen. Onze verantwoordelijkheid als fabrikant geldt niet in geval van een slecht gebruik van het apparaat, als er geen of slecht onderhoud werd uitgevoerd, of als het apparaat slecht werd geïnstalleerd. Met het oog op de constante verbetering van de kwaliteit van de producten behoudt de firma ALDES zich het recht voor om de kenmerken vermeld in dit document op elk moment te wijzigen.

IT Vi ringraziamo di avere scelto un prodotto ALDES. Si raccomanda di leggere attentamente il presente documento e seguire le istruzioni per garantire il funzionamento ottimale dell'apparecchio. In qualità di fabbricante la nostra società non sarà responsabile in caso di uso scorretto, di mancata o errata manutenzione, o di errata installazione dell'apparecchio. Nell'intento di migliorare costantemente la qualità dei nostri prodotti, la società ALDES si riserva il diritto di modificare in qualsiasi momento le caratteristiche riportate nel presente documento.

RU Благодарим вас за выбор продукции ALDES. Для обеспечения оптимальной работы вашего прибора рекомендуется внимательно прочитать этот документ. Производитель не несет ответственности за ущерб, возникший в результате неправильной эксплуатации, невыполнения или неправильного выполнения техобслуживания или неправильной установки прибора. Непрестанно заботясь о повышении качества изготавливаемой продукции, компания ALDES оставляет за собой право в любой момент вносить изменения в характеристики, указанные в данном документе.

1.2. Consignes de sécurité • Safety instructions • Sicherheitsvorschriften • Veiligheidsrichtlijnen • Istruzioni di sicurezza • Правила техники безопасности

FR **ATTENTION!** Avant de changer les filtres ou avant d'ouvrir le panneau avant, il faut basculer l'interrupteur en position 0. L'interrupteur sur le panneau avant ne coupe que les ventilateurs mais ne coupe en aucun cas le 230 V.

Risques mécaniques

- La maintenance et la mise en place de l'appareil doivent être adaptées au poids et à l'encombrement de ce dernier.
- L'appareil doit être placé à l'abri des intempéries et protégé du gel (montage intérieur).
- L'appareil doit être positionné selon les prescriptions du fabricant.

Mise en service

- Ne pas essayer d'installer soi-même cet appareil. Ce produit nécessite pour son installation l'intervention de personnel qualifié.
- Ne pas modifier l'alimentation électrique.
- Les appareils ne sont pas antidéflagrants et ne doivent donc pas être installés en atmosphère explosive (ATEX).
- Le produit doit être entièrement raccordé avant mise en route (aéraulique, électrique, évacuation condensats). Ces raccordements effectués, le produit doit être mis en route rapidement pour éviter tout phénomène de condensation.

Utilisation

- En cas d'anomalie de fonctionnement, faire appel à un professionnel.
- Ne pas introduire de corps étrangers dans les bouches d'entrée et sortie d'air.
- Aucun obstacle ne doit entraver la circulation de l'air.
- Ne pas monter sur le châssis du système.
- Votre local répondant à des normes de sécurité, ne pas y apporter de modifications (ventilation, conduit de fumées, ouverture, etc.) sans l'avis de votre installateur.

Entretien

- Ne pas essayer de réparer votre appareil vous-même.
- Cet appareil ne contient aucune pièce susceptible d'être réparée par l'utilisateur lui-même.
- Démonter un des capots peut vous exposer à des tensions électriques dangereuses.
- Couper l'alimentation électrique n'est en aucun cas suffisant pour vous protéger d'éventuels chocs électriques (condensateurs).
- Couper l'alimentation électrique si des bruits anormaux, des odeurs ou de la fumée proviennent de l'appareil et contacter votre installateur.
- Avant tout nettoyage éventuel, couper l'alimentation électrique sur l'appareil.
- Ne pas utiliser de liquide de nettoyage agressif ou de solvants pour nettoyer l'appareil.
- Ne pas utiliser de nettoyeur sous pression pour nettoyer les bouches d'air. Vous risquez de détériorer l'échangeur à air et de faire pénétrer de l'eau dans les circuits électriques.

Transformation

- Toute modification de l'appareil est interdite. Tout remplacement de composants doit être effectué par un professionnel avec des pièces adaptées d'origine du constructeur.

Fin de vie

- Avant démontage de l'appareil mettre celui-ci hors tension.
- La combustion de certains composants peut dégager des gaz toxiques, ne pas incinérer l'appareil.

CAUTION ! Before changing the filters or before opening the front panel, you have to turn the switch in position 0. The switch on the front panel stops only the fans but by no means the 230 V.

GB

Mechanical risk

- Equipment handling and installation must be appropriate to the weight and dimensions of the equipment.
- The equipment should be stored away from inclement weather and frost-protected (indoor installation).
- The equipment should be placed in its installation location according to the manufacturer's recommendations.

Installation

- Do not attempt to install this equipment yourself. This product must be installed by qualified personnel.
- Do not modify the power supply.
- The equipment is not explosion-proof and therefore must not be installed in an explosive atmosphere (ATEX).
- The device should be fully connected to all circuits (air, electricity, condensate drainage) prior to activation. Once these connections are made, the equipment should be activated rapidly to prevent the formation of condensation.

Use

- In the event of malfunctions, call a professional.
- Never insert foreign bodies in the air inlets or outlets.
- No obstacles should block air circulation.
- Do not stand on the system frame.
- If your installation location meets safety standards, do not make further modifications (ventilation, smoke ducts, openings, etc.) without the approval of your installer.

Servicing

- Do not attempt to repair the equipment yourself.
- This equipment does not contain any components that can be repaired by the user.
- Removing panels or covers could expose you to dangerous electric shocks.
- In no event is cutting off the mains power supply sufficient to protect you against electrical shocks (due to the presence of capacitors).
- Cut the power supply if the equipment emits abnormal noises, odours or smoke and contact your installer immediately.
- Cut the power supply to the equipment before performing any cleaning.
- Do not use aggressive cleaning fluids or solvents to clean the equipment.
- Do not use pressure sprays to clean the air inlets or outlets. You risk damaging the air exchanger and introducing water into the electrical circuits.

Transformation

- Any modification of the equipment is prohibited. Components must only be replaced by professional tradesmen with suitable original parts supplied by the manufacturer.

End of product life

- Cut the power supply prior to dismantling the equipment.
- As the combustion of certain components may generate toxic gases, do not incinerate the device.

DE

ACHTUNG! Vor dem Austausch der Filter oder vor dem Öffnen der Frontplatte ist der Schalter in die 0-Stellung zu bringen. Der Schalter auf der Frontplatte schaltet nur die Gebläse ab, keinesfalls jedoch die 230 V Versorgung.

Mechanische Gefahren

- Handhabung und Aufstellung des Geräts müssen seinem Gewicht und seinen Abmessungen angemessen sein.
- Das Gerät ist geschützt gegen Witterungseinflüsse und Frost aufzustellen (Montage in Innenräumen).
- Die Lage des Geräts muss den Vorschriften des Herstellers entsprechen.

Inbetriebnahme

Nicht versuchen, das Gerät selbst zu installieren. Dieses Produkt muss von qualifiziertem Personal installiert werden.

- Die Stromversorgung nicht verändern.
- Die Geräte sind nicht explosionsicher und dürfen daher nicht in einer Umgebung mit Explosionsgefahr (ATEX) installiert werden.
- Vor der Inbetriebnahme muss das Produkt komplett angeschlossen worden sein (Luftkreislauf, Stromversorgung, Kondensatableitung). Nach Herstellung dieser Anschlüsse ist das Produkt rasch in Betrieb zu nehmen, um Kondensationsprobleme zu verhindern.

Verwendung

- Bei anormalem Betrieb einen Fachmann hinzuziehen.
- In die Luftein- und -auslassdüsen keine Fremdkörper einführen.
- Die Luftumwälzung darf nicht auf Hindernisse treffen.
- Nicht auf das Gehäuse des Systems steigen.
- Wegen der für den Aufstellungsort geltenden Sicherheitsnormen ohne Stellungnahme Ihres Installateurs keine Änderungen vornehmen (Belüftung, Rauchabzug, Öffnungen usw.).

Instandhaltung

- Nicht versuchen, Ihr Gerät selbst zu reparieren.
- Dieses Gerät enthält keine Teile, die geeignet wären, vom Benutzer selbst repariert zu werden.
- Die Entfernung von Abdeckungen kann Sie gefährlichen elektrischen Spannungen aussetzen.
- Die Unterbrechung der Stromversorgung reicht keinesfalls aus, um Sie gegen elektrische Schläge zu schützen (Kondensatoren).
- Die Stromversorgung unterbrechen, wenn anormale Geräusche, Gerüche oder Rauch aus dem Gerät austreten, und Ihren Installateur kontaktieren.
- Vor Reinigungsarbeiten stets die Stromversorgung des Geräts unterbrechen.
- Zum Reinigen des Geräts keine aggressiven Reinigungsflüssigkeiten oder Lösungsmittel verwenden.
- Zur Reinigung der Luftdüsen kein Druckreinigungsgerät verwenden. Dies könnte den Lufttauscher beschädigen und zum Eindringen von Wasser in die Elektrik führen.

Veränderungen

- Veränderungen am Gerät sind untersagt. Komponenten dürfen nur von Fachleuten gegen geeignete Originalteile des Herstellers ausgetauscht werden.

Ende der Lebensdauer

- Stromversorgung des Geräts vor dem Abbau unterbrechen.
- Das Gerät nicht verbrennen, da aus manchen Komponenten dabei giftige Gase austreten könnten.

LET OP! Voor het vervangen van de filters of het openen van het voorpaneel moet eerst de schakelaar in de 0-stand worden gezet. De schakelaar op het voorpaneel onderbreekt alleen de voeding van de ventilatoren, maar sluit in geen geval de 230 V-stroomtoevoer af.

NL

Mechanische risico's

- De behandeling en de plaatsing van het apparaat moeten aangepast zijn aan het gewicht en de afmetingen ervan.
- Het apparaat moet buiten bereik van slecht weer worden geplaatst en moet worden beschermd tegen vriezen (montage binnenshuis).
- Het apparaat moet worden geplaatst volgens de instructies van de fabrikant.

Ingebruikname

- Probeer dit apparaat niet zelf te installeren. Voor de installatie van dit product is gekwalificeerd personeel nodig.
- De stroomtoevoer niet wijzigen.
- De apparaten zijn niet explosie veilig en mogen dus niet worden geïnstalleerd in een explosieve atmosfeer (ATEX).
- Het product moet volledig worden aangesloten vóór de inwerkingstelling (luchtkanalen, elektriciteit, afvoer van condensatie). Zodra die aansluitingen zijn gelegd, moet het product snel in werking worden gesteld, om elke condensatie te vermijden.

Gebruik

- Doe in geval van een gebrekkige werking een beroep op een vakman.
- Breng geen vreemde lichamen in de inlaat- en afzuigopeningen.
- Er mag geen enkel obstakel de luchtcirculatie hinderen.
- Niet op het chassis van het systeem klimmen.
- Als uw lokaal beantwoordt aan de veiligheidsnormen, breng dan geen wijzigingen aan (ventilatie, rookafvoer, openingen, enz.) zonder het advies van uw installateur.

Onderhoud

- Probeer niet zelf uw apparaat te repareren.
- Dit apparaat bevat geen enkel onderdeel dat door de gebruiker zelf kan worden gerepareerd.
- Als een van de kappen wordt gedemonteerd, kunt u worden blootgesteld aan gevaarlijke elektrische spanningen.
- Onderbreek de stroomtoevoer is in geen enkel geval voldoende om u te beschermen tegen eventuele elektrische schokken (condensatoren).
- Onderbreek de stroomtoevoer als er abnormale geluiden, geuren of rook uit het apparaat komen, en neem contact op met uw installateur.
- Onderbreek voor elke reiniging de stroomtoevoer naar het apparaat.
- Gebruik geen agressieve reinigingsvloeistoffen of oplosmiddelen om het apparaat te reinigen.
- Gebruik geen drukreiniger om de luchtopeningen te reinigen. U kunt daarmee de luchtkoeler beschadigen en er kan water in de elektrische circuits binnendringen.

Ombouw

- Elke ombouw van het apparaat is verboden. Elke vervanging van onderdelen moet worden uitgevoerd door een vakman met de geschikte originele onderdelen van de fabrikant.

Einde levensduur

- Zet het apparaat spanningsloos vóór de demontage ervan.
- Bij de verbranding van sommige onderdelen kunnen toxische gassen vrijkomen, verbrand het apparaat niet.

ATTENZIONE! Prima di sostituire i filtri o di aprire il pannello anteriore si deve portare l'interruttore in posizione 0. L'interruttore sul pannello anteriore esclude solo i ventilatori e non interrompe in nessun caso la tensione a 230 V.

IT

Rischi meccanici

- La movimentazione e l'installazione dell'apparecchio devono essere adeguate al suo peso ed ingombro.
- L'apparecchio deve essere installato al riparo dalle intemperie e protetto dal gelo (montaggio all'interno).
- L'apparecchio deve essere posizionato conformemente alle prescrizioni del fabbricante.

Messa in servizio

- Non installare da soli l'apparecchio. Per l'installazione di questo prodotto è necessario l'intervento di personale qualificato.
- Non modificare l'alimentazione elettrica.
- Gli apparecchi non sono antideflagranti e quindi non devono essere installati in atmosfera esplosiva (ATEX).
- Il prodotto deve essere completamente raccordato prima della messa in servizio (raccordi aeraulici, elettrici, scarico condensa). Dopo avere eseguito i raccordi, il prodotto deve essere rapidamente messo in servizio per evitare fenomeni di condensa.

Uso

- In caso di anomalia di funzionamento, chiamare un tecnico professionista.
- Non introdurre corpi estranei nelle bocchette di ingresso e di uscita dell'aria.
- La circolazione dell'aria non deve essere ostacolata in alcun modo.
- Installare il telaio del sistema a debita distanza dal suolo.
- Il vostro locale deve essere conforme alle norme di sicurezza, pertanto non effettuare modifiche (ventilazione, condotto dei fumi, apertura, ecc.) senza il parere del proprio installatore.

Manutenzione

- Non riparare da soli l'apparecchio.
- L'apparecchio non contiene nessun pezzo che possa essere riparato dall'utilizzatore.
- Smontare uno dei carter comporta il rischio di trovarsi a contatto con tensioni elettriche pericolose.
- Staccare l'alimentazione elettrica non è in nessun caso sufficiente per proteggere le persone da eventuali scariche elettriche (condensatori).
- In presenza di rumori anomali, odori o fumo in provenienza dall'apparecchio, staccare l'alimentazione elettrica e contattare il proprio installatore.
- Prima di un'eventuale pulizia, escludere l'alimentazione elettrica dell'apparecchio.
- Per pulire l'apparecchio non utilizzare liquidi detergenti aggressivi o solventi.
- Per pulire le bocchette d'aria non utilizzare pulitori a pressione. Rischio di danneggiare lo scambiatore d'aria e di far entrare acqua nei circuiti elettrici.

Modifica

- È vietata qualsiasi modifica dell'apparecchio. L'eventuale sostituzione di componenti deve essere effettuata da un professionista utilizzando pezzi originali appropriati.

Fine vita

- Prima di smontare l'apparecchio escludere l'alimentazione elettrica.
- La combustione di alcuni componenti può comportare l'emissione di gas tossici; non incenerire l'apparecchio.

RU

Внимание! Перед заменой фильтров или снятием передней панели поставить переключатель в положение 0. Переключатель на передней панели отключает только вентиляторы, но не напряжение 230 в.

Механические риски

- При перемещении и установке прибора необходимо учитывать его вес и габариты.
- Прибор должен находиться в месте, защищенном от непогоды и замерзания (монтаж в помещении).
- Устанавливать прибор следует в соответствии с требованиями изготовителя.

Запуск

- Не пытайтесь установить прибор самостоятельно. При установке подобного оборудования требуется участие квалифицированного персонала.
- Не вносите изменений в контур электрического питания.
- Поскольку изделие не является взрывозащищенным, оно не должно устанавливаться во взрывоопасной среде (ATEX).
- Перед запуском необходимо выполнить все соединения (воздушная и электрическая системы, отвод конденсата). Во избежание образования конденсата прибор необходимо запустить сразу после выполнения соединений.

Эксплуатация

- В случае сбоя в работе вызовите профессионального ремонтника.
- Не вводите посторонние предметы во впускные и выпускные воздушные отверстия.
- Ничто не должно мешать циркуляции воздуха.
- Не взбирайтесь на опорную раму системы.
- Если помещение отвечает нормам безопасности, не предпринимайте никаких изменений (вентиляция, дымоходы, отверстия и т.д.) без одобрения специалиста по монтажу.

Техобслуживание

- Не пытайтесь ремонтировать прибор самостоятельно.
- Этот прибор не имеет в своем составе деталей, которые могут быть отремонтированы самим пользователем.
- При снятии одного из кожухов появляется риск поражения опасным электрическим напряжением.
- Прекращение подачи электрического тока ни в коем случае не является достаточной мерой для вашей защиты от поражения электрическим током (изделие содержит конденсаторы).
- При появлении аномального шума, запаха или дыма, исходящих от прибора, отключите питание и свяжитесь со специалистом по монтажу.
- Перед каждой чисткой оборудования отключайте электрическое питание.
- Не используйте для чистки прибора агрессивные чистящие средства или растворители.
- Не используйте жидкость под давлением для очистки вентиляционных отверстий, чтобы не повредить воздушный теплообменник и не допустить попадания воды в электрический контур.

Изменения конструкции

- Запрещено вносить изменения в конструкцию прибора. Замену комплектующих должен выполнять профессионал, используя для этого соответствующие запчасти от производителя.

Окончание срока службы

- Перед демонтажем прибора отключите его источника электропитания.
- Запрещается сжигать прибор, так как некоторые его внутренние элементы при сгорании могут выделять токсичные газы.

1.3. Transport et stockage • Transport and storage • Transport und Lagerung • Transport en opslag • Trasporto e immagazzinamento • Перевозка и хранение

À la réception, vérifier l'état du produit et inscrire les réserves nécessaires auprès du transporteur sur le bordereau de livraison. Les produits sont emballés sur des palettes et fixés sur celles-ci par des brides de fixation et un film protecteur, ou dans des boîtes de carton autoportantes fixées à la palette.

Pour le levage, se servir d'un chariot élévateur qui soulèvera la palette.

Avant de démarrer, il est conseillé d'effectuer quelques vérifications:

- Assurez-vous qu'à l'intérieur du produit il n'y a aucun corps étranger et que tous les composants sont fixes dans leurs logements;
- Vérifier que le port d'inspection est bien fermé.

On reception of the product, verify its condition and record any remarks for the attention of the delivery company on the delivery slip. Our products are packaged on pallets and fastened to them using flanges and protective film, or in self-supporting cardboard boxes attached to the pallet.

Use a pallet truck to move pallets.

Prior to starting up the equipment, we recommend that you perform several verifications:

- Ensure that there are no foreign bodies inside the product and that all components are fixed firmly in their housings;
- Check that the inspection port is securely closed.

Bei der Abnahme den Zustand des Produkts überprüfen und die erforderlichen Vorbehalte beim Spediteur auf dem Lieferschein vermerken. Die Produkte sind auf Paletten verpackt und darauf mit Flanschen und einer Schutzfolie befestigt oder befinden sich in Transportkartons, die wiederum auf der Palette befestigt sind.

Zum Anheben der Palette einen Gabelstapler verwenden.

Vor Arbeitsbeginn wird die Durchführung einiger Kontrollen empfohlen:

- Sicherstellen, dass sich im Inneren des Produkts keine Fremdkörper befinden, und dass alle Komponenten fest in ihren Fassungen sitzen.
- Sicherstellen, dass die Inspektionsöffnung richtig verschlossen ist.

FR

GB

DE

.....

NL Controleer bij de ontvangst van het product de staat ervan, en vermeld bij de vervoerder de noodzakelijke opmerkingen op de vrachtbrief. De producten zijn verpakt op palletten en daarop bevestigd met klemmen en een beschermingsfolie, of in zelfdragende kartonnen dozen bevestigd op het pallet.
Gebruik voor het hijsen een heftruck die het pallet optilt.
Het is aanbevolen om vóór u begint enkele controles uit te voeren:

- Zorg dat er in het product geen vreemde lichamen aanwezig zijn en dat alle onderdelen in hun houders zijn bevestigd.
- Controleer of het inspectieluik goed is gesloten.

.....

IT Al ricevimento verificare le condizioni del prodotto ed effettuare le eventuali riserve al trasportatore sulla bolla di consegna. I prodotti sono imballati e fissati su pallet con staffe e pellicola protettiva, oppure imballati in scatole di cartone autoportanti fissate sul pallet. Per sollevare il pallet utilizzare un carrello elevatore.
Prima di iniziare si consiglia di effettuare alcune verifiche:

- All'interno del prodotto non devono essere presenti corpi estranei e tutti i componenti devono essere fissati nel rispettivo alloggiamento.
- La botola di ispezione deve essere chiusa.

.....

RU При получении проверьте состояние прибора и сделайте необходимые отметки в транспортной накладной перевозчика. Изделия поставляются на паллетах и упакованы либо в защитную пленку, поверх которой они зафиксированы крепежными хомутами, либо в картонные коробки, закрепленные на паллете.
Для подъема и перемещения используйте автопогрузчик, который может захватить и поднять паллету.
Перед запуском рекомендуется провести ряд проверок:

- Убедитесь в отсутствии посторонних предметов внутри прибора. Убедитесь, что все комплектующие находятся на местах и надежно закреплены.
- Проверьте, чтобы смотровое отверстие надежно закрыто.



2. PRINCIPE DE FONCTIONNEMENT • PRINCIPLE OF OPERATION • FUNKTIONSPRINZIP • WERKINGSPRINCIPE • PRINCIPIO DI FUNZIONAMENTO • ПРИНЦИП РАБОТЫ

2.1. Système VMC (Ventilation Mécanique Contrôlée) double flux • Heat recovery ventilation (HRV) system • Doppelstrom-Lüftungssystem • Balansventilatie systeem met warmteterugwinning • Sistema di ventilazione doppio flusso • Двухпоточная система

Dans un système de ventilation double flux, le renouvellement d'air est assuré mécaniquement par insufflation dans les pièces de vie et extraction dans les pièces techniques (cuisine, salle de bain, WC, cellier). L'air vicié extrait par les bouches des pièces humides traverse un échangeur de chaleur avant d'être rejeté vers l'extérieur. L'échangeur permet de récupérer les calories de l'air extrait pour préchauffer l'air entrant.

FR

In a heat recovery system, air is renewed mechanically via air supply into living areas and extraction from equipment areas (kitchen, bathroom/shower, WC, cellar). Soiled exhaust air extracted via terminals in humid areas is passed over a heat exchanger before being discharged outside. The heat exchanger serves to recover the heat in the exhaust air to pre-heat the incoming air.

GB

In einem Doppelstrom-Lüftungssystem wird die die Lüfterneuerung mechanisch durch Zuluft in den Wohnräumen und durch Abluft in den technischen Lokalen (Küche, Bad, WC, Keller) durchgeführt. Die über Düsen aus Feuchträumen abgeführte Abluft durchquert einen Wärmetauscher, ehe sie nach außen geleitet wird. Der Wärmetauscher ermöglicht die Rückgewinnung der Kalorien der Abluft, um damit die Zuluft vorzuheizen.

DE

In een balansventilatie systeem met warmteterugwinning wordt de aanvoer van verse lucht mechanisch verzorgd door inblazen in de woonruimten en extractie uit technische ruimten (keuken, badkamer, wc, provisieruimten). De bedorven lucht wordt via mondstukken uit vochtige ruimten afgevoerd, en gaat door een warmtewisselaar vóór hij naar buiten wordt afgevoerd. Met de wisselaar kan warmte uit de lucht worden teruggewonnen voor de voorverwarming van de binnenstromende lucht.

NL

In un sistema di ventilazione a doppio flusso l'aria viene rinnovata automaticamente mediante introduzione d'aria nei vani abitabili ed estrazione dell'aria viziata verso i locali tecnici (cucina, sanitari, cantina). L'aria viziata estratta dalle bocchette nei vani umidi passa attraverso uno scambiatore di calore per poi essere inviata all'esterno. Lo scambiatore permette di recuperare le calorie dell'aria estratta per preriscaldare l'aria in ingresso.

IT

В двухпоточной вентиляционной системе обновление воздуха обеспечивается механически, путем поступления воздуха в жилые помещения и выведения его из технических помещений (кухня, ванная комната, туалет, кладовка). Отработанный воздух, выводимый через вытяжную вентиляцию влажных помещений, поступает на теплообменник и только затем выпускается наружу. Теплообменник позволяет использовать тепло отработанного воздуха для нагрева входящего воздуха.

RU

2.2. Mise en situation • Mise en situation • Praktisches Beispiel • Praktijkvoorbeeld • Schema di funzionamento • Наглядный пример

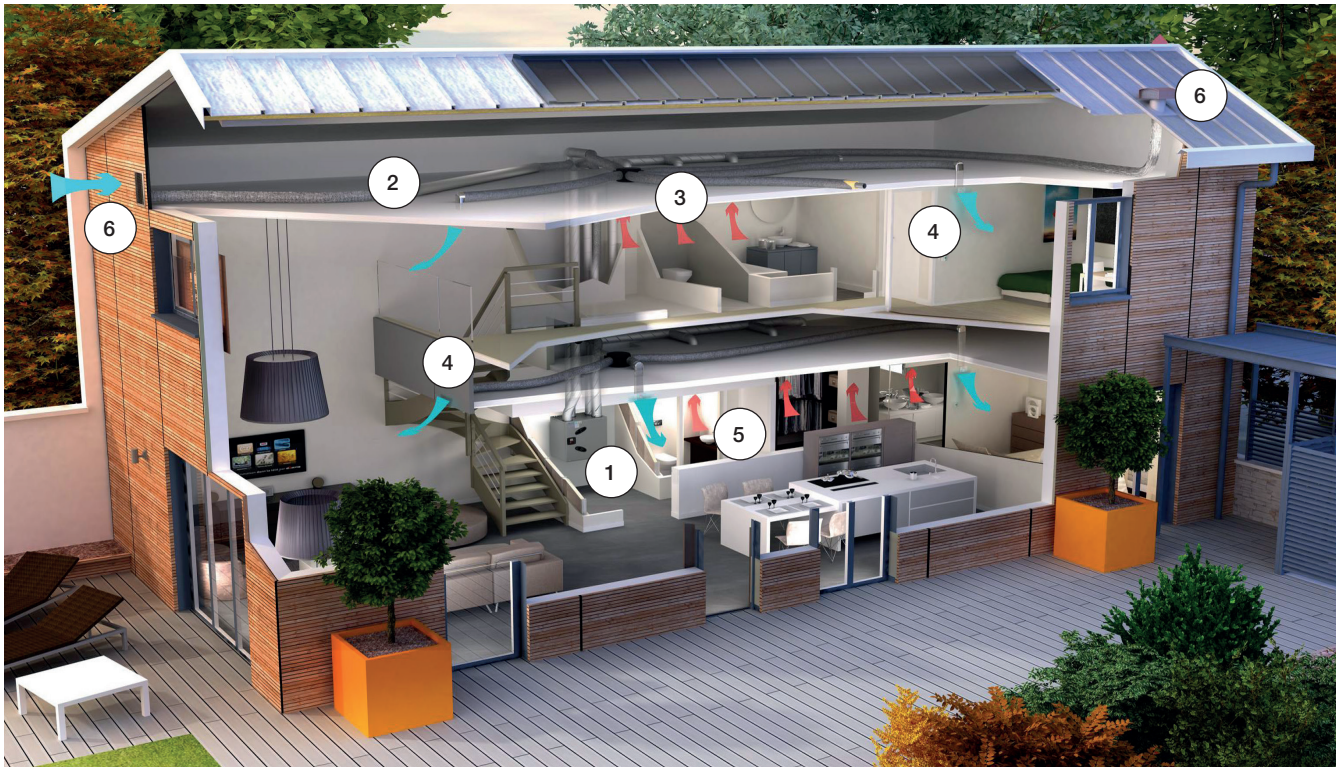

- FR**
- 1 – Groupe Double Flux: assure l’insufflation de l’air neuf et l’extraction de l’air vicié, tout en limitant l’énergie consommée. L’échangeur permet de récupérer les calories de l’air extrait pour préchauffer l’air entrant.
 - 2 – Réseau Optiflex, gaine rigide galvanisée, Mini gaines ou souple: le réseau Minigaine facilite l’intégration du système dans le logement et réduit les pertes de charge. Réseau à calorifuger hors du volume chauffé.
 - 3 – Caisson répartiteur: répartit de façon équivalente le débit dans chaque pièce. Il facilite l’intégration du système dans les faux plafonds.
 - 4 – Bouche d’insufflation: permet d’insuffler l’air dans les chambres et le séjour, il est possible d’installer cette bouche au mur ou au plafond et de choisir l’orientation du jet d’air.
 - 5 – Bouche d’extraction: assure l’extraction de l’air vicié dans les pièces techniques (cuisine, salle de bain, WC, celliers).
 - 6 – Prise d’air neuf et rejet de l’air vicié.

- GB**
- 1 – Heat Recovery unit: provides new air supply and extraction of soiled air while limiting the power consumed. The heat exchanger serves to recover the heat in the exhaust air to pre-heat the incoming air.
 - 2 – Optiflex ductwork, galvanised rigid duct, mini-ducts or flexible: the Minigaine ducting system makes installation easier in the dwelling and reduces pressure losses. Ductwork requires heat insulation outside of heated areas.
 - 3 – Distribution cabinet: distributes the airflow evenly in each room. Facilitates installation in suspended ceilings.
 - 4 – Air supply terminal: introduces new air into bedrooms and living room. It can be installed on the wall or in the ceiling and it is possible to select the orientation of the air jet.
 - 5 – Exhaust terminal: extracts soiled air from equipped areas (kitchen, bathroom/shower, WC, cellar).
 - 6 – Fresh air intake and exhaust air discharge.

- DE**
- 1 – Doppelstrom-Aggregat: zur Zufuhr von Frischluft und zur Abfuhr der Abluft mit reduziertem Energieverbrauch. Der Wärmetauscher ermöglicht die Rückgewinnung der Kalorien der Abluft, um damit die Zuluft vorzuheizen.
 - 2 – Optiflex-, Verzinktes Lüftungsrohr, Minigaine- oder flexible Leitungsnetze: Mit Minigaine-Kanälen wird die Integration des Systems in die Wohnung leichter, und Leistungsverluste werden reduziert. Das Netz benötigt eine Wärmedämmung außerhalb des beheizten Volumens.
 - 3 – Verteilerkasten: zur gleichmäßigen Verteilung des Luftstroms in den einzelnen Räumen. Erleichtert den Einbau des Systems in Zwischendecken.
 - 4 – Zuluftdüse: zum Einführen der Zuluft in Schlaf- und Wohnzimmer. Es ist möglich, diese Düse an der Wand oder an der Decke anzubringen und die Richtung des Luftstrahls zu wählen.
 - 5 – Abluftdüse: zum Abzug der Abluft in den technischen Lokalen (Küche, Bad, WC, Keller).
 - 6 – Frischlufteinlass und Abluftauslass.

-
- 1** – Balansventilatie systeem met warmteterugwinning: verzorgt het inblazen van verse lucht en het afvoeren van bedorven lucht, en beperkt tegelijk het energieverbruik. Met de wisselaar kan warmte uit de lucht worden teruggewonnen voor de voorverwarming van de binnenstromende lucht.
 - 2** – Netwerk Optiflex, Gegalvaniseerde stijve leiding, Minigaines of soepel: met het netwerk Minigaine kan het systeem gemakkelijk in het verblijf worden geïntegreerd en worden de drukverliezen beperkt. Netwerk met warmte-isolatie buiten de verwarmde ruimte.
 - 3** – Verdeler: verdeelt het debiet gelijkmatig in elke ruimte. Hij vergemakkelijkt de integratie van het systeem in loze plafonds.
 - 4** – Inblaasmondstuk: om de lucht in de kamers en woonkamers in te blazen. Dat mondstuk kan aan de muur of het plafond worden geïnstalleerd en de luchtstroom kan worden gericht.
 - 5** – Afvoermondstuk: zorgt voor de afvoer van bedorven lucht in de technische ruimten (keuken, badkamer, wc, provisieruimten).
 - 6** – Toevoer van verse lucht en afvoer van bedorven lucht.
-

NL

-
- 1** – Gruppo doppio flusso: garantisce l'immissione dell'aria nuova e l'estrazione dell'aria viziata, limitando il consumo di energia. Lo scambiatore permette di recuperare le calorie dell'aria estratta per preriscaldare l'aria in ingresso.
 - 2** – Rete Optiflex, condotto rigido galvanizzato, minicondotti o flessibili: la rete di minicondotti facilita l'integrazione del sistema nell'alloggio e riduce le perdite di carico. Rete termoisolante al di fuori del volume riscaldato.
 - 3** – Cassone ripartitore: ripartisce la portata in modo equivalente in ogni stanza e facilita l'integrazione del sistema nei controsoffitti.
 - 4** – Bocchetta di immissione: permette di introdurre l'aria nelle camere e nel soggiorno; la bocchetta può essere installata al muro o al soffitto; possibilità di scegliere l'orientazione del getto d'aria.
 - 5** – Bocchetta di estrazione: estrae l'aria viziata verso i locali tecnici (cucina, sanitari, cantina).
 - 6** – Presa d'aria nuova e scarico dell'aria viziata.
-

IT

-
- 1** – Узел Double Flux («двойной поток»): обеспечивает поступление свежего воздуха и отведение отработанного воздуха при экономии электроэнергии. Теплообменник позволяет использовать тепло отработанного воздуха для нагрева входящего воздуха.
 - 2** – Сеть Optiflex, Жесткий оцинкованный кожух, мини-каналы (Minigaine) или гибкие каналы: сеть Minigaine облегчает интеграцию системы в помещение и снижает энергопотери. Сеть для теплоизоляции за пределами нагреваемого объема.
 - 3** – Распределительная камера: равномерно распределяет поток по комнатам. Она облегчает встраивание системы в подвесные потолки.
 - 4** – Сопло приточного воздуха: обеспечивает поступление воздуха в спальни и гостиную; может устанавливаться в стене или на потолке; позволяет регулировать направление воздушного потока.
 - 5** – Вытяжное отверстие: обеспечивает вытяжку отработанного воздуха в технических помещениях (кухня, ванная комната, туалет, кладовка).
 - 6** – Забор свежего воздуха и отвод отработанного воздуха.
-

RU



3. DESCRIPTION • DESCRIPTION • BESCHREIBUNG • OMSCHRIJVING • DESCRIZIONE • ОПИСАНИЕ

3.1. Détails techniques • Technical details • Technische Daten • Technische kenmerken • Dettagli tecnici • Технические детали

FR

		Cube 550	Cube 550 +
Construction groupe Double Flux	Moteurs	EC	EC
	Filtres	F7 sur air neuf: 440x177x25 G4 sur air vicié: 440x177x25	F7 sur air neuf: 440x177x25 G4 sur air vicié: 440x177x25 F9 en option: 440x177x25
	Bypass	Automatique	Automatique
	Télécommande	Filaire, basique	Filaire avec l'écran tactile couleur
Raccordements aérauliques	6 piquages circulaires	Ø 150 mm (adaptateur Ø 160 mm inclus)	Ø 150 mm (adaptateur Ø 160 mm inclus)
Domaines d'emploi	Configuration Mini	120 m3/h	120 m3/h
	Configuration Maxi	585 m3/h	585 m3/h
Températures limites d'utilisation	Local d'installation	10°C/45°C	10°C/45°C
	Air neuf ou extrait	-5°C/40°C	-5°C/40°C
Électrique	Alimentation	230 V- 50 Hz monophasé	230 V- 50 Hz monophasé
	Protection électrique	2,5 A, disjoncteur différentiel	2,5 A, disjoncteur différentiel
	Classe	IP 54 classe B	IP 54 classe B
	Puissance Maxi	363 W	363 W
	Intensité Maxi	2,5 A	2,5 A
Protection contre le gel	Débit d'air automatique équilibré afin d'empêcher tout risque pour l'échangeur. Option: Batterie de préchauffage pour éviter à l'échangeur de geler et maintenir l'équilibre du débit d'air.		

GB

		Cube 550	Cube 550 +
Construction of HRV unit	Motor	EC	EC
	Filters	F7 filter on incoming air: 440x177x25 G4 filter on soiled air: 440x177x25	F7 filter on incoming air: 440x177x25 G4 filter on soiled air: 440x177x25 Optional F9 filter: 440x177x25
	Bypass	Automatic	Automatic
	Remote control	Basic, wired	Wired with colour touch screen
Air duct connections	6 circular connections	Ø 150 mm (adapter Ø 160 mm included)	Ø 150 mm (adapter Ø 160 mm included)
Fields of use	Minimum configuration	120 m3/h	120 m3/h
	Maximum configuration	585 m3/h	585 m3/h
Limit temperatures	Installation location	10°C/45°C	10°C/45°C
	New air or exhaust air	-5°C/40°C	-5°C/40°C
Electric	Power supply	230V - 50 Hz single-phase	230V - 50 Hz single-phase
	Protection rating	2,5 A, circuit breaker	2,5 A, circuit breaker
	Class	Class B IP 54	Class B IP 54
	Maximum power	363 W	363 W
	Maximum current	2.5 A	2.5 A
Frost protection	Automatic self-balanced airflow to prevent any risk for the heat exchanger. Optional: Pre-heating coil to prevent heat exchanger from freezing and to maintain airflow balance.		

		Cube 550	Cube 550 +
Aufbau des Doppelstrom-Aggregats	Motoren	EC	EC
	Filter	F7 für Frischluft: 440x177x25 G4 für Abluft: 440x177x25	F7 für Frischluft: 440x177x25 G4 für Abluft: 440x177x25 F9 als Option: 440x177x25
	Bypass	Automatisch	Automatisch
	Fernbedienung	Kabel, Grundausstattung	Kabel, mit farbigem Touchscreen
Lufttechnische Anschlüsse	6 kreisförmige Anschlüsse	Ø 150 mm (Adapter Ø 160 mm enthalten)	Ø 150 mm (Adapter Ø 160 mm enthalten)
Einsatzbereich	Mindestkonfiguration	120 m ³ /h	120 m ³ /h
	Maximale Konfiguration	585 m ³ /h	585 m ³ /h
Betriebstemperaturgrenzen	Einbauort	10°C/45°C	10°C/45°C
	Frischluft oder Abluft	-5°C/40°C	-5°C/40°C
Elektrik	Stromversorgung	230 V - 50 Hz Wechselstrom	230 V - 50 Hz Wechselstrom
	Elektrischer Schutz	2,5 A Differenzstromschutzschalter	2,5 A Differenzstromschutzschalter
	Klasse	IP 54 Klasse B	IP 54 Klasse B
	Leistung max.	363 W	363 W
	Stromstärke max.	2,5 A	2,5 A
Frostschutz	Automatischer Ausgleich der Fördermenge zum Ausschluss einer Gefährdung des Wärmetauschers. Option: Vorheizbatterie, um ein Einfrieren des Wärmetauschers zu verhindern und die Fördermenge im Gleichgewicht zu halten.		

		Cube 550	Cube 550 +
Constructie groep Double Flux	Motoren	EC	EC
	Filters	F7 voor verse lucht: 440x177x25 G4 voor bedorven lucht: 440x177x25	F7 voor verse lucht: 440x177x25 G4 voor bedorven lucht: 440x177x25 F9 als optie: 440x177x25
	Bypass	Automatisch	Automatisch
	Afstandsbediening	Met draad, basisuitrusting	Draad met kleurenaanraakscherm
Luchtaansluitingen	6 cirkelvormige aftakkingen	Ø 150 mm (Adapter Ø 160 mm inbegrepen)	Ø 150 mm (Adapter Ø 160 mm inbegrepen)
Toepassingsgebieden	Configuratie Mini	120 m ³ /h	120 m ³ /h
	Configuratie Maxi	585 m ³ /h	585 m ³ /h
Grenswaarden van bedrijfstemperaturen	Plaats van installatie	10°C/45°C	10°C/45°C
	Verse lucht of afgevoerde lucht	-5°C/40°C	-5°C/40°C
Elektriciteit	Voeding	230 V - 50 Hz eenfasig	230 V - 50 Hz eenfasig
	Elektrische bescherming	2,5 A aardlekschakelaar	2,5 A aardlekschakelaar
	Klasse	IP 54 klasse B	IP 54 klasse B
	Max. vermogen	363 W	363 W
	Max. stroomsterkte	2,5 A	2,5 A
Bescherming tegen vorst	Automatisch geregeld luchtdebiet om elk risico voor de warmtewisselaar te vermijden. Optie: Voorverwarmingsaccu om te vermijden dat de warmtewisselaar bevroert en om het luchtdebiet te regelen.		

IT

		Cube 550	Cube 550 +
Costruzione gruppo doppio flusso	Motori	EC	EC
	Filtri	F7 su aria nuova: 440x177x25 G4 su aria viziata: 440x177x25	F7 su aria nuova: 440x177x25 G4 su aria viziata: 440x177x25 F9 opzionale: 440x177x25
	By-pass	Automatico	Automatico
	Telecomando	Filare, di base	Filare con schermo tattile a colori
Raccordi aeraulici	6 prese circolari	Ø 150 mm (Adattatore Ø 160 mm incluso)	Ø 150 mm (Adattatore Ø 160 mm incluso)
Campi di utilizzazione	Configurazione Min	120 m ³ /h	120 m ³ /h
	Configurazione Max	585 m ³ /h	585 m ³ /h
Temperature limite d'uso	Locale di installazione	10°C/45°C	10°C/45°C
	Aria nuova o estratta	-5°C/40°C	-5°C/40°C
Elettricità	Alimentazione	230 V - 50 Hz monofase	230 V - 50 Hz monofase
	Protezione elettrica	2,5 A interruttore differenziale	2,5 A interruttore differenziale
	Classe	IP 54 classe B	IP 54 classe B
	Potenza max	363 W	363 W
	Intensità max	2,5 A	2,5 A
Protezione contro il gelo	Portata d'aria automatica equilibrata per evitare rischi per lo scambiatore. Opzione: Batteria di preriscaldamento per evitare il congelamento dello scambiatore e mantenere l'equilibrio della portata d'aria.		

RU

		Cube 550	Cube 550 +
Конструктивная группа Double Flux	Двигатели	EC	EC
	Фильтры	F7 для свежего воздуха: 440x177x25 G4 для отработанного воздуха: 440x177x25	F7 sur air neuf: 440x177x25 G4 sur air vicié: 440x177x25 F9 en option: 440x177x25
	Байпас	Автоматически	Автоматически
	Дистанционное управление	Проводное, базовое	Проводное, с цветным сенсорным экраном
Соединения воздушной системы	6 круглых отверстий	диам. 150 мм (Адаптер диам. 160 мм в комплекте)	диам. 150 мм (Адаптер диам. 160 мм в комплекте)
Сфера применения	Конфигурация "мини"	120 м ³ /ч	120 м ³ /ч
	Конфигурация "макси"	585 м ³ /ч	585 м ³ /ч
Предельные значения рабочей температуры	Помещение, в котором установлено оборудование	10°C/45°C	10°C/45°C
	Свежий или отработанный воздух	-5°C/40°C	-5°C/40°C
Электрическая система	Питание	230 В/50 Гц, однофазный ток	230 В/50 Гц, однофазный ток
	Степень защиты	2,5 А дифференциальный автомат	2,5 А дифференциальный автомат
	Класс	IP 54, класс В	IP 54, класс В
	Максимальная мощность	363 Вт	363 Вт
	Максимальная сила тока	2,5 А	2,5 А
Защита от замерзания	Для предупреждения риска замерзания теплообменника расход воздуха регулируется автоматически. Опция: змеевик предварительного нагрева предупреждает замерзание теплообменника и обеспечивает регулировку расхода воздуха.		

3.2. Consommation électrique • Power consumption • Stromverbrauch • Elektriciteitsverbruik • Consumo elettrico • Потребление электроэнергии

Dee Fly Cube 550 & Dee Fly Cube 550 + Dee Fly Cube 550 и Dee Fly Cube 550 +		
Débit • Airflow • Fördermenge • Debiet • Portata • Расход	Pression • Pressure • Druck • Druk • Pressione • Давление	Consommation • Power consumption • Verbrauch • Verbruik • Consumo • Потребление
(m ³ /h) • (м ³ /ч)	(Pa) • (Па)	(W) • (Вт)
123	928	355
170	825	358
227	722	362
277	619	363
324	516	360
376	413	348
426	311	333
477	208	328
528	105	325
585	2	320

3.3. Encombrement • Dimensions • Abmessungen • Afmetingen • Ingombri • Габариты

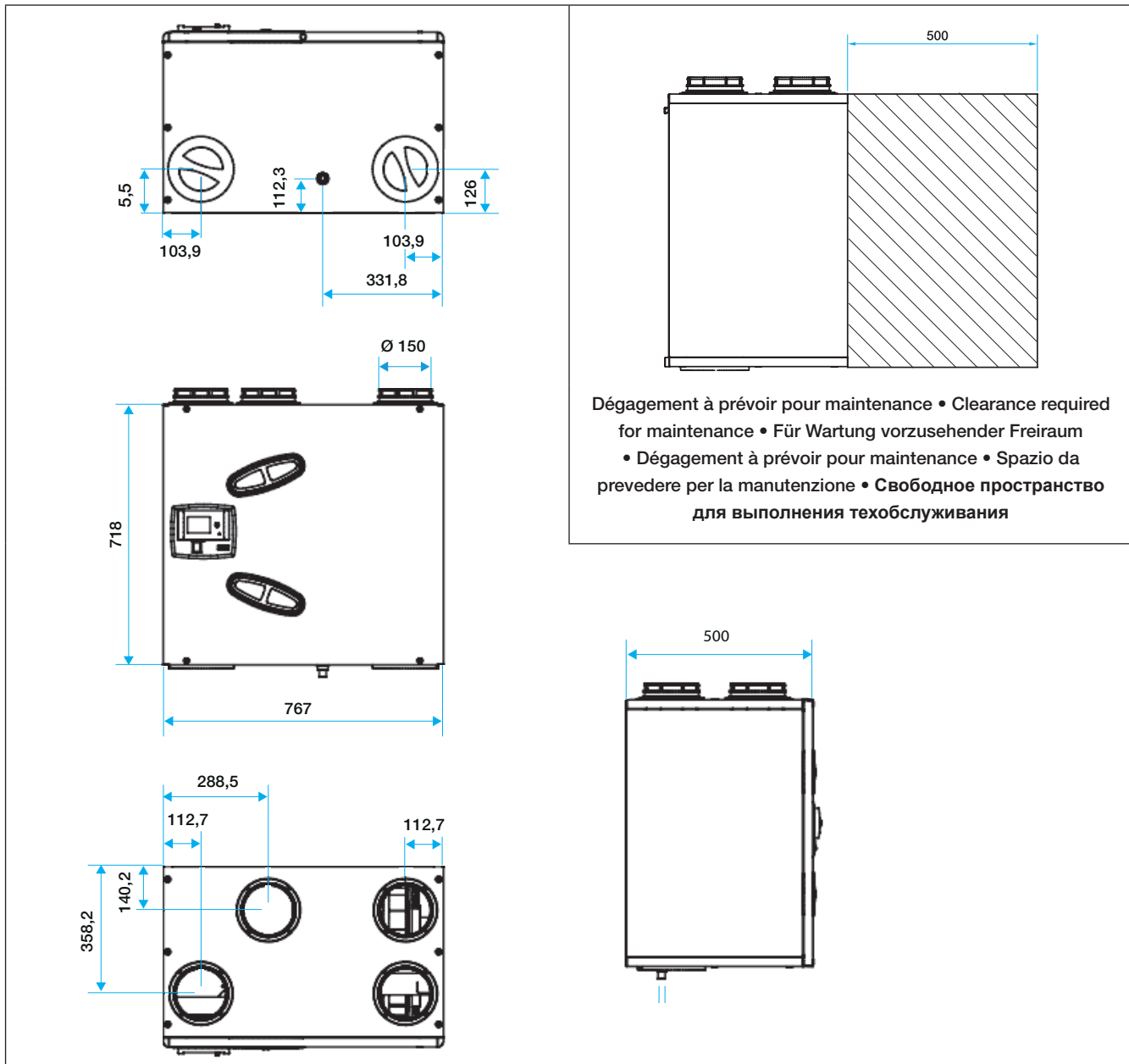



4. INSTALLATION • INSTALLATION • INSTALLATION • INSTALLATIE • INSTALLAZIONE • УСТАНОВКА

4.1. Lieu d'installation • Installation location • Installationsort • Plaats van installatie • Locale di installazione • Место установки

- FR**
- Local impérativement à l'abri du gel et si possible en volume chauffé pour garantir des performances thermiques optimales.
 - Privilégier le volume habitable (cellier) plutôt que les combles.
 - Largeur libre minimale du passage de la porte d'accès au local: 500 mm.
 - Le système ne doit pas être placé dans une pièce comportant un risque d'explosion dû à des gaz, des émanations ou des poussières.
 - Prévoir l'évacuation des condensats (avec siphon fourni).

- GB**
- Must be frost-protected and if possible in a heated area to ensure optimal thermal performance.
 - Preferable to use an occupied area (cellar) rather than attic.
 - Minimum width of entrance door to installation location: 500 mm.
 - The system must not be installed in a room where there is a risk of explosion due to gases, emissions or dust.
 - Condensate drainage is required (with water trap supplied).

- DE**
- Raum obligatorisch frostgeschützt und möglichst geheizt, um optimale Wärmeleistungen zu garantieren.
 - Bewohnbare Volumen (Keller) sind besser geeignet als der Dachstuhl.
 - Freie Mindestbreite der Zugangstür: 500 mm.
 - Das System darf nicht in einem Raum installiert werden, in dem wegen Gasen, Ausdünstungen oder Staub Explosionsgefahr besteht.
 - Kondensatableitung vorsehen (mit Siphon im Lieferumfang).

- NL**
- Lokaal moet buiten bereik van de vrieskou zijn en indien mogelijk een verwarmde ruimte om optimale thermische prestaties te garanderen.
 - Geef voorrang aan woonruimten (provisieruimten) in plaats van onder dak.
 - Minimale vrije doorgang van de toegangsdeur tot het lokaal: 500 mm.
 - Het systeem mag niet in een ruimte worden geplaatst waar een risico op explosie door gas, dampen of stof bestaat.
 - Zorg voor het afvoeren van condensatie (met sifon meegeleverd).

- IT**
- Locale tassativamente al riparo dal gelo e se possibile in ambiente riscaldato per garantire performance termiche ottimali.
 - Sono da preferirsi le zone abitabili (cantina) al sottotetto.
 - Larghezza libera minima del passaggio della porta di accesso al locale: 500 mm.
 - Il sistema non deve essere installato in un locale dove ci sia rischio di esplosioni dovute a gas, di emissioni in generale e presenza di polveri.
 - Prevedere lo scarico della condensa (con un sifone in dotazione).

- RU**
- Помещение обязательно должно быть защищено от замерзания и по возможности иметь достаточный обогреваемый объем для обеспечения оптимальных температурных характеристик.
 - Следует отдавать предпочтение пространству внутри дома (кладовка), а не крыше.
 - Минимальная ширина прохода входной двери помещения: 500 мм.
 - Система не должна располагаться в помещении, в котором существует риск взрыва в связи с наличием или выделением газов или пыли.
 - Предусмотрите систему отвода конденсата (сифон входит в поставку).

4.2. Configurations • Configurations • Konfigurationen • Configuraties • Configurazioni • Конфигурации

FR Différentes configurations sont possibles pour une meilleure adaptation aux bâtiments.

GB Various configurations are possible to ensure the best installation possible for the type of building.

DE Für eine optimale Anpassung an die Baulichkeiten sind verschiedene Konfigurationen möglich.

NL Er zijn verschillende configuraties mogelijk om het systeem beter aan te passen aan de gebouwen.

IT Sono possibili diverse configurazioni per poter avere le migliori condizioni di adattamento ad ogni immobile.

RU Возможны различные конфигурации для оптимальной адаптации к зданию.

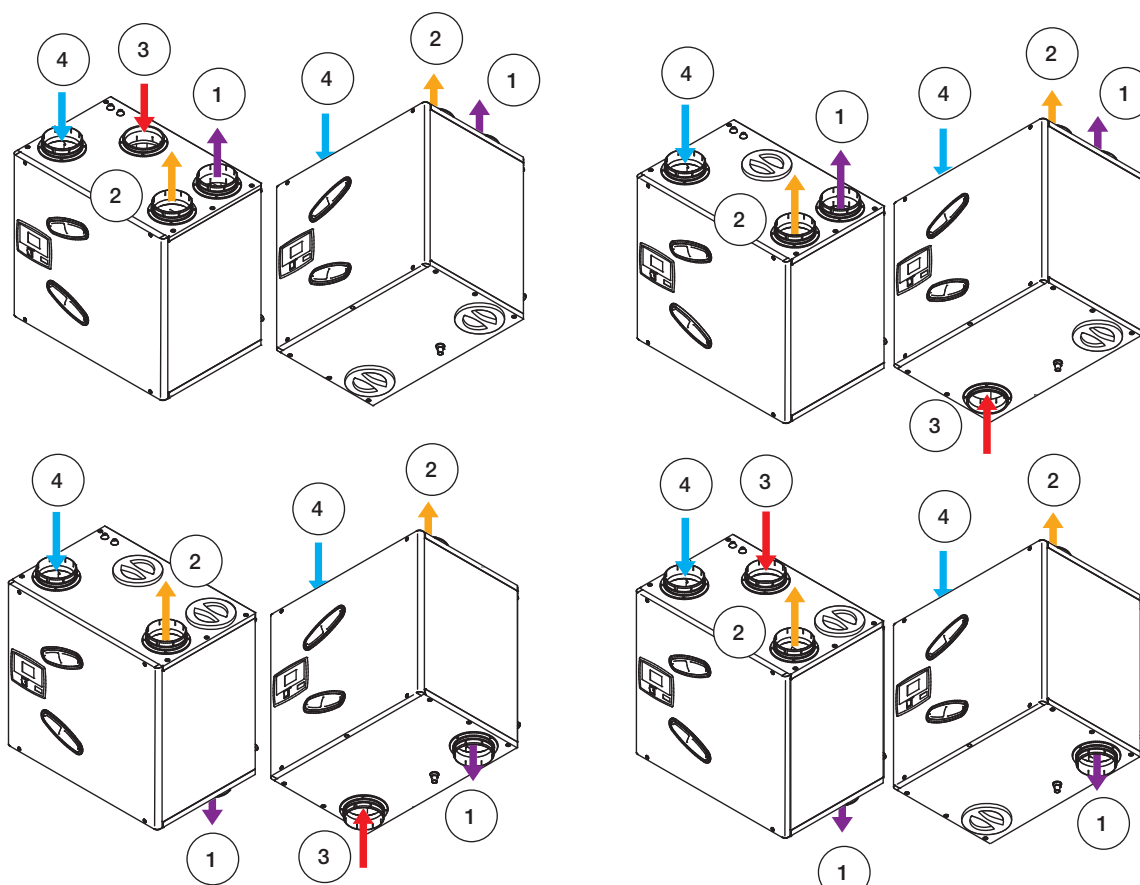

FR

- 1 Air insufflé (intérieur)
- 2 Air rejeté (extérieur)
- 3 Air extrait (intérieur)
- 4 Air neuf (extérieur)

GB

- Supply air (indoor)
- Discharged air (outdoor)
- Exhaust air (indoor)
- Fresh air (outdoor)

DE

- Zuluft (innen)
- Abluft (außen)
- Abzug (innen)
- Frischlufte (außen)

NL

- 1 Toevoerlucht (binnenshuis)
- 2 Afgevoerde air (buitenshuis)
- 3 Afvoerlucht (binnenshuis)
- 4 Verse lucht (buitenshuis)

IT

- Aria immessa (interno)
- Aria scaricata (esterno)
- Aria estratta (interno)
- Aria nuova (esterno)

RU

- Нагнетаемый воздух (внутри)
- Отводимый воздух (снаружи)
- Удаляемый воздух (внутри)
- Свежий воздух (снаружи)

Installation de l'unité • Unit installation • Installation des Geräts • Installatie van de eenheid
• Installazione dell'unità • Установка изделия

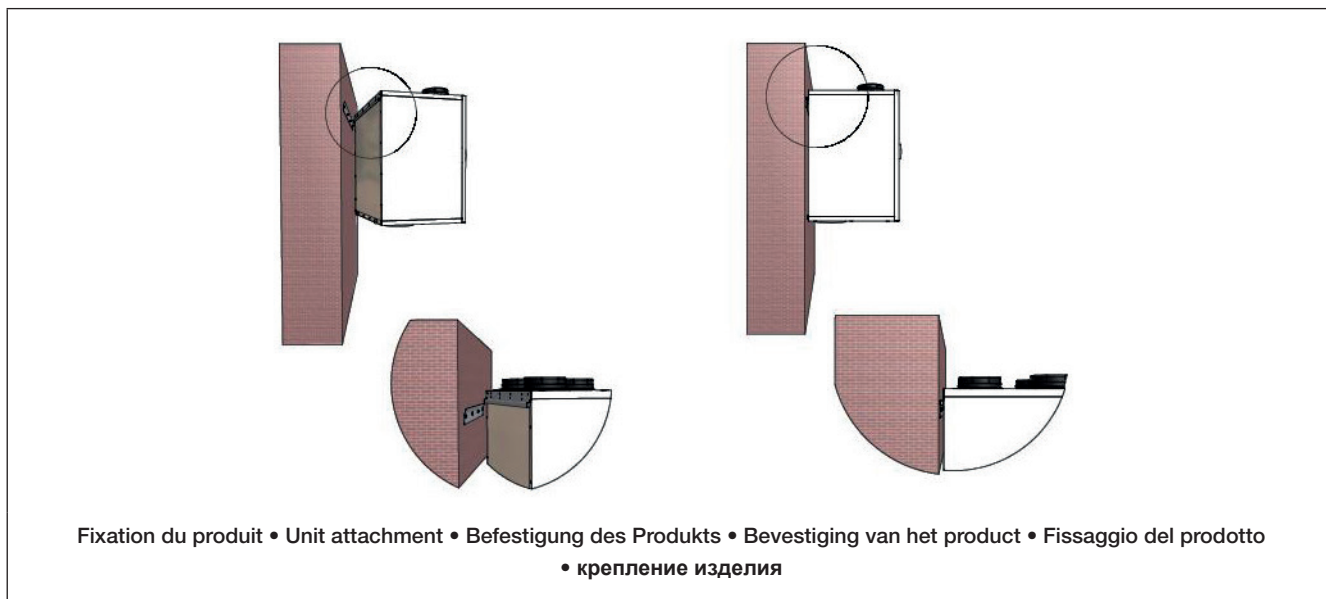

Fixation du produit • Unit attachment • Befestigung des Produkts • Bevestiging van het product • Fissaggio del prodotto
• крепление изделия

FR Le Dee Fly Cube 550 s'installe à la verticale sur le mur. L'unité est dotée de pattes de fixation spéciales à fixer au mur en position horizontale et sur lesquelles il y a lieu d'accrocher l'unité.

GB The Dee Fly Cube 550 is installed vertically on a wall. The unit features special fastening brackets to be fixed horizontally to the wall, to which the unit is then attached.

DE Dee Fly Cube 550 wird vertikal an der Wand angebracht. Das Gerät ist mit Spezialbeschlägen zur horizontalen Befestigung an der Wand ausgestattet, in die das Gerät einzuhängen ist.

NL De Dee Fly Cube 550 wordt verticaal aan de muur geïnstalleerd. De eenheid is uitgerust met speciale bevestigingshaken om horizontaal aan een muur te bevestigen en waaraan de eenheid kan worden vastgehaakt.

IT Il Dee Fly Cube 550 si installa verticalmente sul muro. L'unità è dotata di speciali staffe di ancoraggio da fissare orizzontalmente sul muro, su cui andrà a fissarsi l'apparecchio.

RU Dee Fly Cube 550 устанавливается вертикально на стене. В комплект входят крепежные скобы, прикрепляемые к стене в горизонтальном положении, на которые навешивается изделие.

4.3. Raccordement électrique • Electric connections • Elektrischer Anschluss • Elektrische aansluitingen • Raccordo elettrico • Электрические соединения

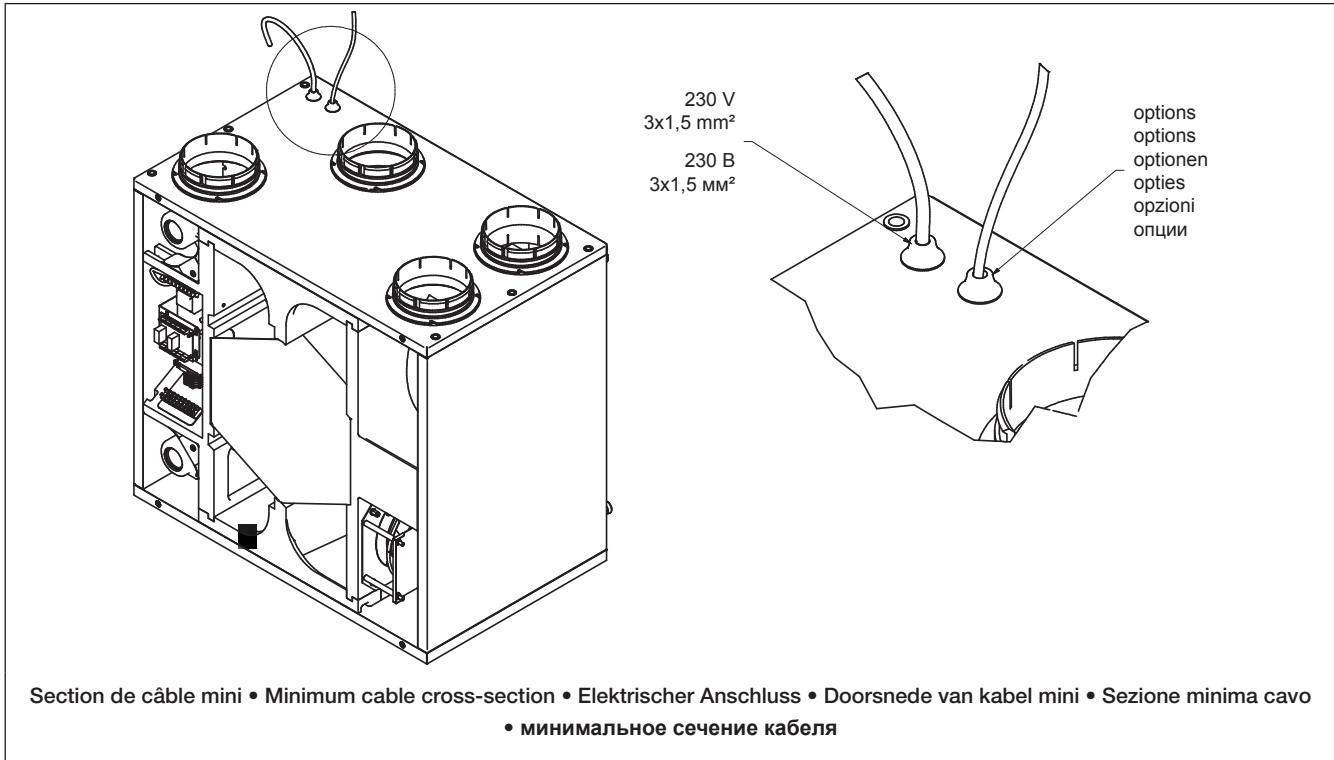

Pour l'installation de Dee Fly Cube 550, fournissez-vous des éléments suivants qui ne sont pas inclus avec la machine:

- La prise de connexion
- Le fil de la télécommande (longueur max 150 m, câble 3 x 0,5 mm²)
- Le fil pour la batterie de préchauffage (5 x 0,5 mm²)

FR

For Dee Fly Cube installation, you should provide the following items that are not included with the product:

- The connection socket
- Remote control wire (length max 150 m, cable 3 x 0,5 mm²)
- Wire for preheating battery (5 x 0,5 mm²)

GB

Zur Installation des Dee Fly Cube 550 sollten Sie die folgenden Elemente besorgen, die nicht im Lieferumfang der Maschine enthalten sind:

- Die Anschlussbuchse
- Das Fernsteuerkabel (max. Länge 150 m, Kabel 3 x 0,5 mm²)
- Das Kabel für die Vorwärmatterie (5 x 0,5 mm²)

DE

Schaf voor de installatie van de Dee Fly Cube 550 de volgende onderdelen aan die niet met de machine worden meegeleverd:

- De aansluitstekker
- De draad van de afstandsbediening (lengte max. 150 m, kabel 3 x 0,5 mm²)
- De draad voor de voorverwarmingsaccu (5 x 0,5 mm²)

NL

Per l'installazione Dee Fly Cube 550 munirsi dei seguenti elementi che non sono inclusi nell'apparecchio:

- Presa di connessione
- Filo del telecomando (lunghezza max 150 m, cavo 3 x 0,5 mm²)
- Filo per la batteria di preriscaldamento (5 x 0,5 mm²)

IT

Для установки Dee Fly Cube 550 вам потребуются следующие элементы, не поставляемые с машиной:

- Сетевая розетка
- Кабель дистанционного управления (макс. длина 150 м, кабель 3 x 0,5 мм²)
- Кабель для аккумулятора подогрева (5 x 0,5 мм²)

RU

FR

- A** – Kit pression/débit constant
- B** – Panneau tactile — Voir manuel.
- C** – Option: capteur CO₂
- D** – Pré-chauffage en option

GB

- A** – Kit pressure/constant airflow
- B** – Touch panel — See manual.
- C** – Optional: CO₂ sensor
- D** – Pre-heat optional

DE

- A** – Kit Konstanter Druck/Förderstrom
- B** – Touch Screen — Siehe Handbuch
- C** – Option: Sensor CO₂
- D** – Vorheizen als Option

NL

- A** – Kit constante druk/constant debiet als optie
- B** – Aanraakscherm — Zie handleiding
- C** – Optie: sensor CO₂
- D** – Voorverwarming als optie

IT

- A** – Pressione/portata costante
- B** – Pannello tattile — Vedi manuale.
- C** – Opzione: Sensore CO₂
- D** – Pre-riscaldamento opzionale

RU

- A** – Комплект соп/сав
- B** – Сенсорный дисплей — см.Руководство.
- C** – Опция: датчик CO₂
- D** – Предварительный нагрев опционно

4.4. Raccordement aéraulique • Aeraulic connection • Lufttechnische Anschlüsse • Aansluiting op het luchtkanaal • Raccordo aeraulico • Соединения воздушной системы

Type de réseaux aéraulique

Le produit peut être utilisé avec plusieurs types de réseaux:

- Gaine souple type Algaine (prévoir une isolation de 50 mm minimum si utilisation en volume non chauffé).
- Gaine rigide type Minigaine (envolume chauffé exclusivement).
- Gaine semi rigide type Optiflex (en volume chauffé exclusivement).
- Gaine rigide galvanisée.

Recommandations au montage des conduits:

- Les conduits souples doivent être suspendus.
- Éviter les coudes inutiles.
- Veiller à ce que les conduits ne soient pas écrasés.
- Type de sortie toiture et grille d'air neuf à utiliser.

Type of air ducts

The product can be used with several types of duct:

- Algaine flexible ducts (requires minimum 50 mm of insulation if used in non-heated area).
- Minigaine rigid ducts (only in heated areas).
- Optiflex semi-rigid ducts (only in heated areas).
- Galvanised rigid duct.

Recommendations for installing ducts:

- Flexible ducts must be suspended.
- Avoid pointless bends.
- Ensure the ducts are not crushed.
- Type of roof outlet and air intake terminal to use.

DE Typ des lufttechnischen Leitungsnetzes

Das Produkt kann mit mehreren Leitungstypen verwendet werden:

- Flexible Leitung Typ Algaine (Isolierung von mindestens 50 mm vorsehen, wenn Betrieb in nicht beheiztem Volumen).
- Starre Leitung Typ Minigaine (nur in beheiztem Volumen).
- Halbstarre Leitung Typ Optiflex (nur in beheiztem Volumen).
- Verzinktes Lüftungsrohr.

Empfehlungen für den Einbau der Leitungskanäle:

- Flexible Kanäle sind aufzuhängen.
- Keine überflüssigen Krümmer einbauen.
- Darauf achten, dass die Kanäle nicht gequetscht sind.
- Zu verwendender Typ von Dachauslass und Frischluftgitter

NL Type luchtkanalen

Het product kan met verschillende typen leidingen worden gebruikt:

- Soepele leiding type Algaine (zorg voor een installatie van minimum 50 mm bij gebruik in een niet verwarmde ruimte).
- Stijve leiding type Minigaine (alleen in verwarmde ruimte).
- Halfstijve leiding type Optiflex (alleen in verwarmde ruimte).
- Gegalvaniseerde stijve leiding.

Aanbevelingen voor montage van de leidingen:

- De soepele leidingen moeten worden opgehangen.
- Vermijd onnodige bochten.
- Controleer of de leidingen niet worden platgedrukt.
- Type te gebruiken uitgang aan het dak en rooster voor verse lucht

IT Tipo di rete aeraulica

Il prodotto può essere utilizzato con diversi tipi di reti:

- Condotta flessibile tipo Algaine (prevedere un isolamento minimo di 50 mm in caso di utilizzo in atmosfera non riscaldata).
- Condotta rigida tipo Minigaine (solo in atmosfera riscaldata).
- Condotta semirigida tipo Optiflex (solo in atmosfera riscaldata).
- Condotta rigida galvanizzato.

Raccomandazioni per il montaggio dei condotti:

- I condotti flessibili devono essere appesi.
- Evitare gomiti inutili.
- Verificare che i condotti non siano schiacciati.
- Tipo di uscita a tetto e griglia d'aria nuova da utilizzare

RU Тип воздушной системы

Изделие может использоваться с различными системами:

- гибкий канал типа Algaine (предусмотрите изоляцию минимум 50 мм при использовании в неотапливаемом помещении);
- жесткий канал типа Minigaine (только в отапливаемом помещении);
- полужесткий канал типа Optiflex (только в отапливаемом помещении).
- Жесткий оцинкованный кожух.

Рекомендации по монтажу труб:

- Гибкие трубы должны быть подвешены.
- Избегайте использования излишних фитингов.
- Следите за целостностью труб.
- Тип выхода на крыше и решетка для свежего воздуха

4.5. Évacuation des condensats • Condensate discharge • Kondensatableitung • Afvoeren van condensatie • Scarico della condensa • Отвод конденсата

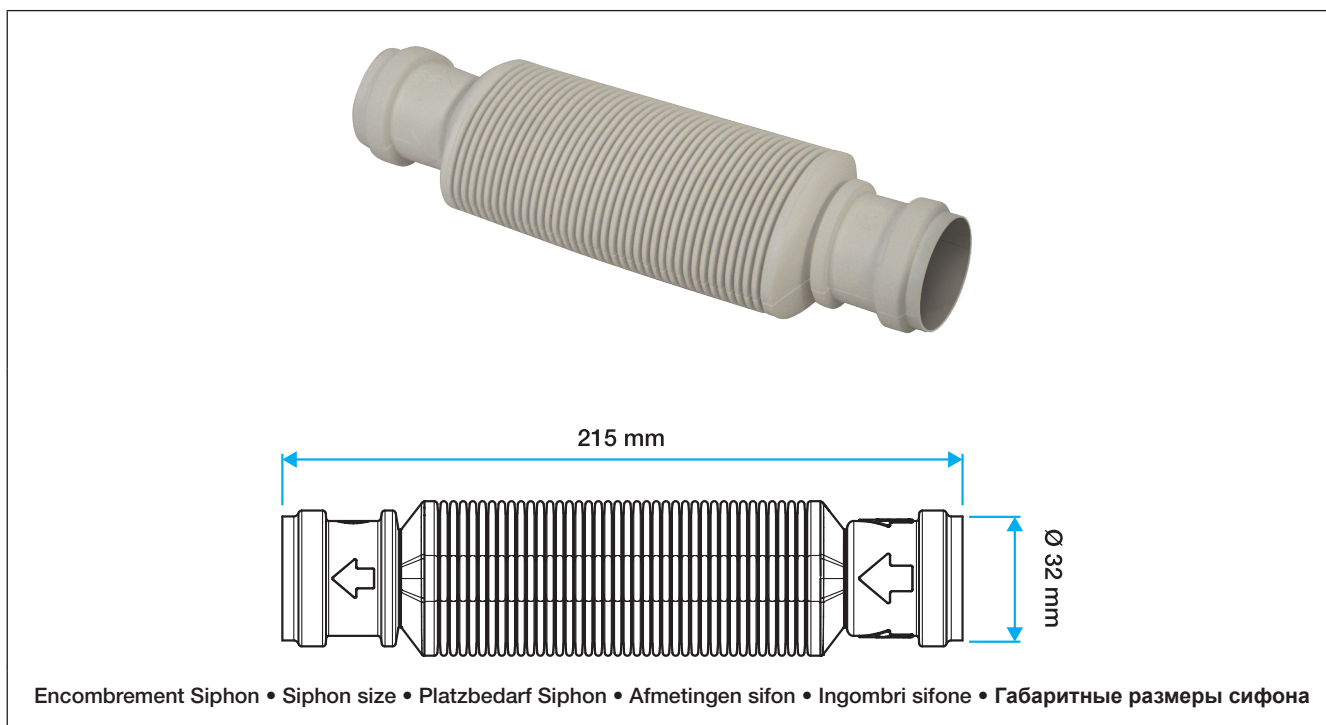

Avant mise en service, le produit doit être raccordé sur un réseau d'eaux usées par l'intermédiaire d'un siphon:

- Le siphon fourni.
- Il ne doit pas exister de passage d'air entre le siphon et la machine.

Prior to activation, the unit must be connected to a waste water network using a water trap:

- Water trap included.
- There should not be an air passage between the trap and the unit.

Vor Inbetriebnahme muss das Produkt über einen Siphon an ein Abwassernetz angeschlossen werden:

- Siphon im Lieferumfang.
- Zwischen dem Siphon und dem Gerät darf keine Luft eindringen.

Vóór de ingebruikname moet het product op een afvalwaterafvoer met een sifon worden aangesloten:

- Sifon meegeleverd.
- Er mag geen luchtdoorlaat tussen de sifon en de machine zijn.

Prima della messa in servizio il prodotto deve essere raccordato alla rete dell'acqua di scarico tramite un sifone:

- Il sifone in dotazione.
- Tra il sifone e l'apparecchio non deve passare aria.

Прежде чем запускать изделие, нужно подсоединить его к системе сточных вод с помощью сифона:

- Сифон входит в поставку.
- На участке между сифоном и устройством не должно быть утечек воздуха.

FR

GB

DE

NL

IT

RU

4.6. Raccordement de la batterie de préchauffage • Connection to pre-heating coil • Anschluss der Vorheizbatterie • Aansluiten van de voorverwarmingsaccu • Raccordo della batteria di preriscaldamento • Соединения змеевика предварительного нагрева

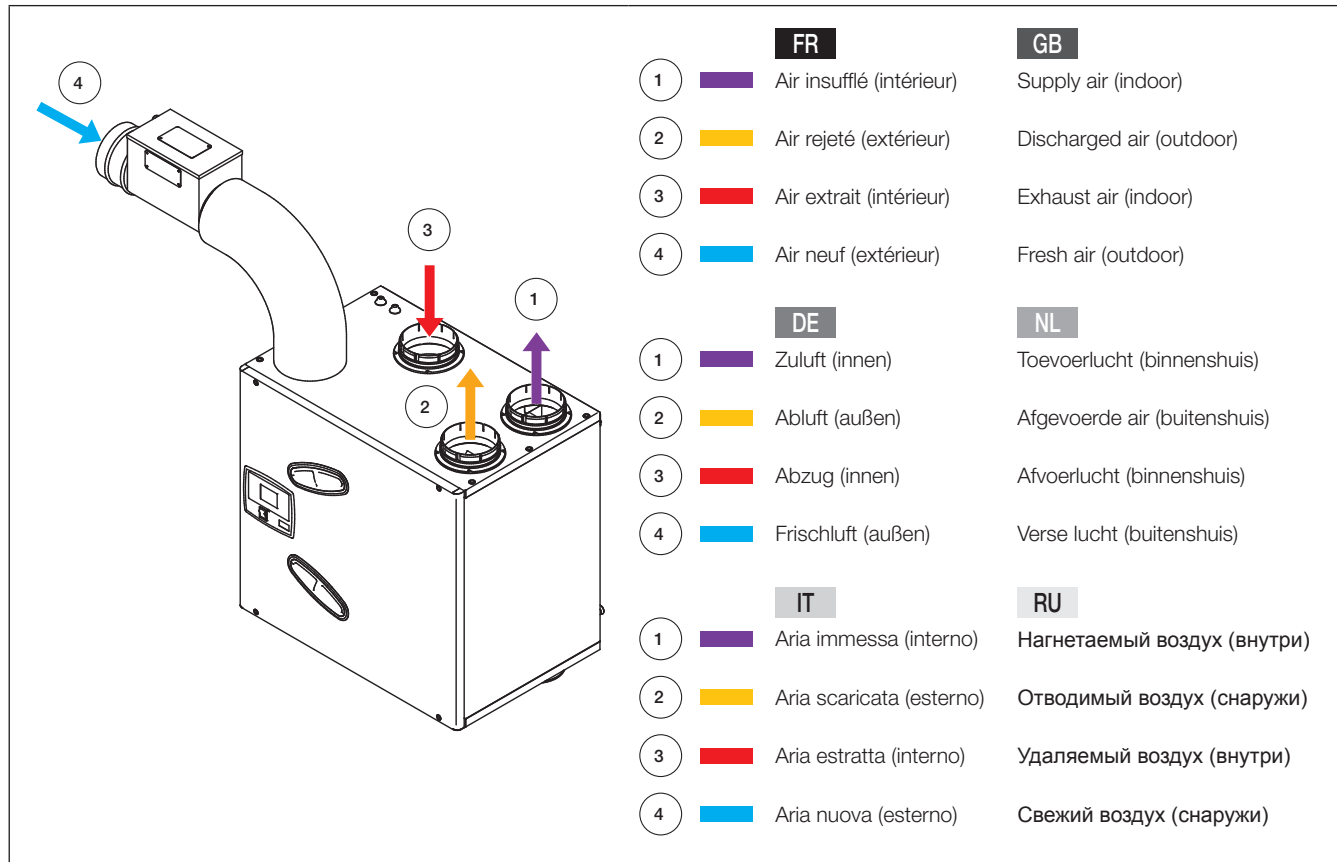

FR La batterie de préchauffage protège l'échangeur contre le gel, et permet de préchauffer l'air entrant. La batterie de préchauffage est dotée de manchons filetés femelle/femelle pour les raccorder. **Attention, la batterie de préchauffage doit être installée horizontalement uniquement comme représenté sur l'illustration ci-dessus.**

GB The pre-heating coil provides frost protection for the heat exchanger and pre-heats incoming fresh air. The coil features female/female threaded sleeves for connection. **Note: the pre-heating coil must only be installed horizontally, as shown on the illustration above.**

DE Die Vorheizbatterie schützt den Wärmetausch vor Frost und ermöglicht das Vorheizen der Zuluft. Die Vorheizbatterie ist mit zum Anschließen mit Gewindemuffen Innengewinde/Innengewinde ausgestattet. **Achtung, die Vorheizbatterie darf nur wie in obiger Abbildung gezeigt horizontal installiert werden.**

NL De voorverwarmingsaccu beschermt de warmtewisselaar tegen vorst, en kan de binnenstromende lucht voorverwarmen. De voorverwarmingsaccu is uitgerust met vrouwelijk/vrouwelijk draadmoffen voor de aansluitingen. **Opgelet: de voorverwarmingsaccu mag alleen horizontaal worden geïnstalleerd zoals op de afbeelding.**

IT La batteria di preriscaldamento protegge lo scambiatore dal gelo e consente di preriscaldare l'aria in ingresso. La batteria di preriscaldamento è dotata di manicotti filettati femmina/femmina per il raccordo. **Attenzione: la batteria di preriscaldamento deve essere installata solo orizzontalmente, come mostrato nell'illustrazione in alto.**

RU Змеевик предварительного нагрева защищает теплообменник от замерзания и нагревает входящий воздух. Змеевик предварительного нагрева имеет охватывающие резьбовые муфты (с обеих сторон). **Обратите внимание, что змеевик предварительного нагрева должен устанавливаться только горизонтально, как показано на иллюстрации выше.**

Sur la télécommande, entrez dans le menu Usine (mot de passe 0342), dans le paragraphe «Antigel», sélectionnez «Chauffe». Par défaut, paramétrez «Vitesse».

FR

Go to menu « Factory » (password 0342). Select «Anti-Frost», then “Heat” and then set “Speed”.

GB

Gehen Sie in der Fernsteuerung ins Menü „Fabrik“ (Passwort 0342). Suchen Sie nach „Enteisung“, wählen Sie „Erhitzer“ an und parametrieren Sie standardgemäß „Stufe“.

DE

Ga op de afstandsbediening naar het menu 'Fabriek' (wachtwoord 0342). Open het menu-item 'Vortbev.', selecteer 'Verwarmen' en stel 'Toeren' in op de standaardwaarde.

NL

Con il telecomando entrare nel menu «Fabbrica» (password 0342). Cercare «Antig. Batt.», selezionare «Riscald.» ed impostare come predefinito «Velocità».

IT

На ПДУ войдите в меню «Factory» (пароль 0342). Найдите «Anti-Frost», выберите «Heat» и установите скорость «Speed».

RU

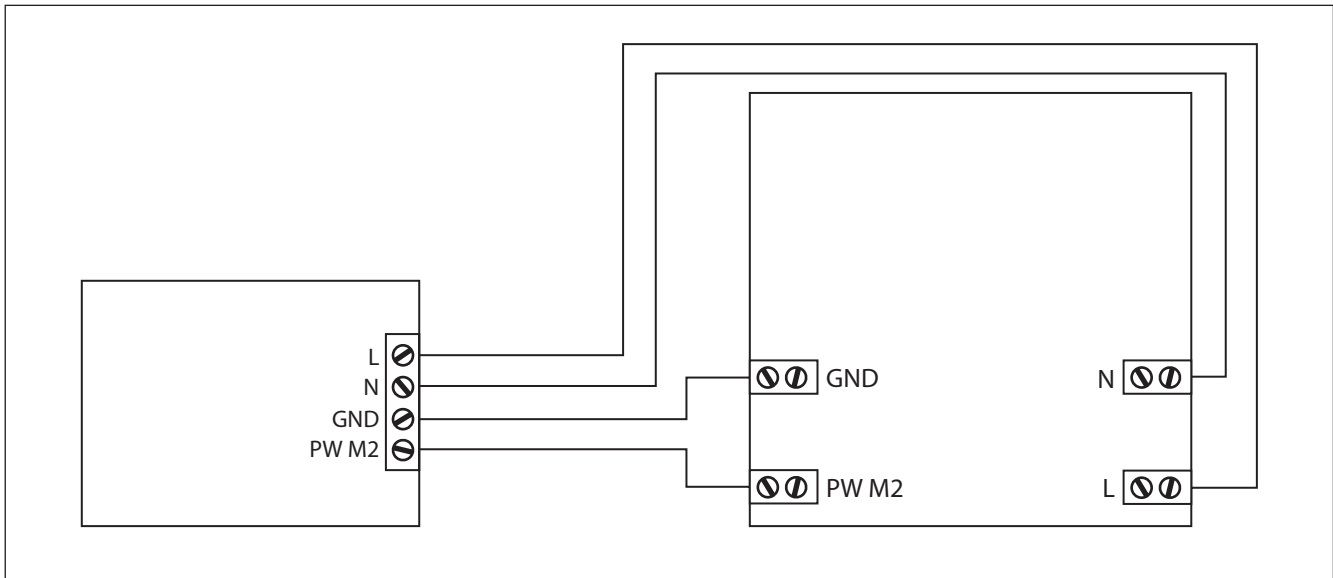

4.7. Raccordement kit de débit constant/pression constante • Constant airflow/constant pressure connection kit • Anschluss des Bausatzes konstanter Förderstrom/konstanter Druck • Aansluitkit voor constant debiet/constante druk • Raccordo kit di portata costante/pressione costante • Подключение комплекта постоянного расхода/постоянного давления

FR **Configuration Cube 550 en débit constant (CAV) ou pression constante (COP)**

Le Cube 550 est configuré par défaut en vitesse constante. Pour changer le mode en régulation débit constant ou pression constante, allez dans le menu usine (mot de passe 0342). Descendre jusqu'au paramètre «VENTILATEURS» et le sélectionner. Sélectionnez ensuite «Mod flow» pour un seul kit débit constant, «Mod 2 flow» pour 2 kits débit constant. Sélectionnez «Mod dp» pour le kit pression constante.

Pression constante (COP)

Le kit doit être monté du côté de l'air extrait du ventilateur d'alimentation pour détecter la pression en aval (+ connecter, - libre).

Débit constant (CAV)

Le kit doit être monté du côté de l'air extrait en amont du ventilateur d'alimentation pour détecter la pression différentielle sans risquer que des turbulences ne faussent les mesures. Si deux kits sont nécessaires, l'autre doit être monté du côté de l'air neuf.

GB **Cube 550 configuration in constant airflow (CAV) mode or constant pressure (COP) mode.**

Dee Fly Cube 500 is configured in constant speed regulation. To change the regulation in constant airflow or constant pressure mode, go to the menu Factory (password 0342). Go to menu «FANS» and select it. Select «Mod flow» for one constant airflow kit, «Mod 2 flow» for 2 constant airflow kits. Select «Mod dp» for the constant pressure kit.

Constant pressure (COP)

The kit should be fitted on the exhaust air side of the supply fan unit to detect the pressure downstream (+ connect, - free).

Constant airflow (CAV)

The kit should be fitted on the exhaust air side upstream of the fan unit to detect the differential pressure without risking the falsification of measurements by turbulence. If two kits are required, the other should be fitted on the fresh air side.

DE **Konfiguration Cube 550 für Konstant-Volumenstrom (CAV) oder Konstantdruck (COP)**

Der Dee Fly Cube 550 ist standardgemäß mit konstanter Geschwindigkeit konfiguriert. Zum Ändern des Modus auf Konstant-Volumenstrom-Regelung (CAV) oder konstanten Druck (COP) wählen Sie das Werksmenü (Passwort 0342) an. Bis zum Parameter „VENTILATOREN“ scrollen und diesen anwählen. Danach „Mod flow“ für 1 einzigen Konstant-Volumenstrom Satz anwählen. „Mod 2 flow“ für 2 Konstant-Volumenstrom Sätze. „Mod dp“ für den Satz mit konstantem Druck anwählen.

Konstanter Druck (COP)

Der Bausatz muss auf der Seite der aus dem Zuluftgebläse kommenden Luft montiert werden, um den Druck nach dem Gebläse zu ermitteln (+ anschließen, - frei).

Konstanter Förderstrom (CAV)

Der Bausatz muss auf der Seite der Abzug vor dem Zuluftgebläse montiert werden, um den Differenzdruck zu ermitteln, ohne dass eine Verfälschung der Messwerte durch Turbulenzen zu befürchten ist. Sind zwei Bausätze erforderlich, muss der zweite auf der Seite der Frischluft montiert werden.

NL **Cube 550 geconfigureerd met constant debiet (CAV) of met constante druk (COP)**

De Dee Fly Cube 550 is standaard ingesteld op constante snelheid. Om de regelmodus te wijzigen in constant debiet of constante druk, ga naar het menu Factory (wachtwoord 0342). Ga naar beneden tot de parameter «VENTILATOREN», en selecteer hem. Selecteer daarna «Mod flow» voor 1 enkele kit voor constant debiet. «Mod 2 flow» voor 2 kits voor constant debiet. Selecteer «Mod dp» voor kit voor constante druk.

Constance druk (COP)

De kit moet worden gemonteerd aan de kant van de afgezogen lucht van de toevoerventilator om de druk stroomafwaarts te detecteren (+ verbonden, - vrij).

Constant debiet (CAV)

De kit moet worden gemonteerd aan de kant van de afvoerlucht stroomopwaarts van de toevoerventilator om de verschildruk te detecteren zonder risico dat de turbulentie meetfouten veroorzaakt. Als er twee kits nodig zijn, moet de andere worden gemonteerd aan de kant van de verselucht.

Configurazione Cube 550 a portata costante (CAV) o pressione costante (COP)

Il Dee Fly Cube 550 è configurato con velocità costante predefinita. Per passare in regolazione di portata costante (CAV) o pressione costante (COP) andare nel menu di fabbrica (password 0342). Scendere fino al parametro «VENTILATORI» e selezionarlo. Poi selezionare « Mod flow » per 1 solo kit a portata costante. « Mod 2 flow » per 2 kit a portata costante. Selezionare « Mod dp » per il kit a pressione costante.

Pressione costante (COP)

Il kit deve essere montato sul lato dell'aria estratta del ventilatore di alimentazione per rilevare la pressione a valle (+ connessione, - libero).

Portata costante (CAV)

Il kit deve essere montato sul lato dell'aria estratta a monte del ventilatore di alimentazione per rilevare la pressione differenziale senza rischiare che eventuali turbolenze possano falsare le misure. Se sono necessari due kit, il secondo deve essere montato sul lato dell'aria nuova.

Конфигурация Cube 550 при постоянном расходе (CAV) или постоянном давлении (COP)

Dee Fly Cube 550 по умолчанию сконфигурирован на постоянную скорость. Для изменения режима на постоянный расход (CAV) или постоянное давление (COP), войдите в заводское меню (пароль 0342). Спуститесь до параметра «FANS» и выберите его. Затем выберите «Mod flow» для одного комплекта с постоянным расходом. «Mod 2 flow» для двух комплектов с постоянным расходом. Выберите «Mod dp» для комплекта с постоянным давлением.

Постоянное давление (COP)

Комплект монтируется со стороны выхода воздуха из подающего вентилятора для определения давления на выходе (+ соединение, - свободный конец).

Постоянный расход (CAV)

Комплект может монтироваться со стороны удаляемый воздух воздуха на входе подающего вентилятора для определения дифференциального давления без искажений результатов измерений из-за завихрений. Если требуются два комплекта, то второй крепится со стороны свежий воздух.

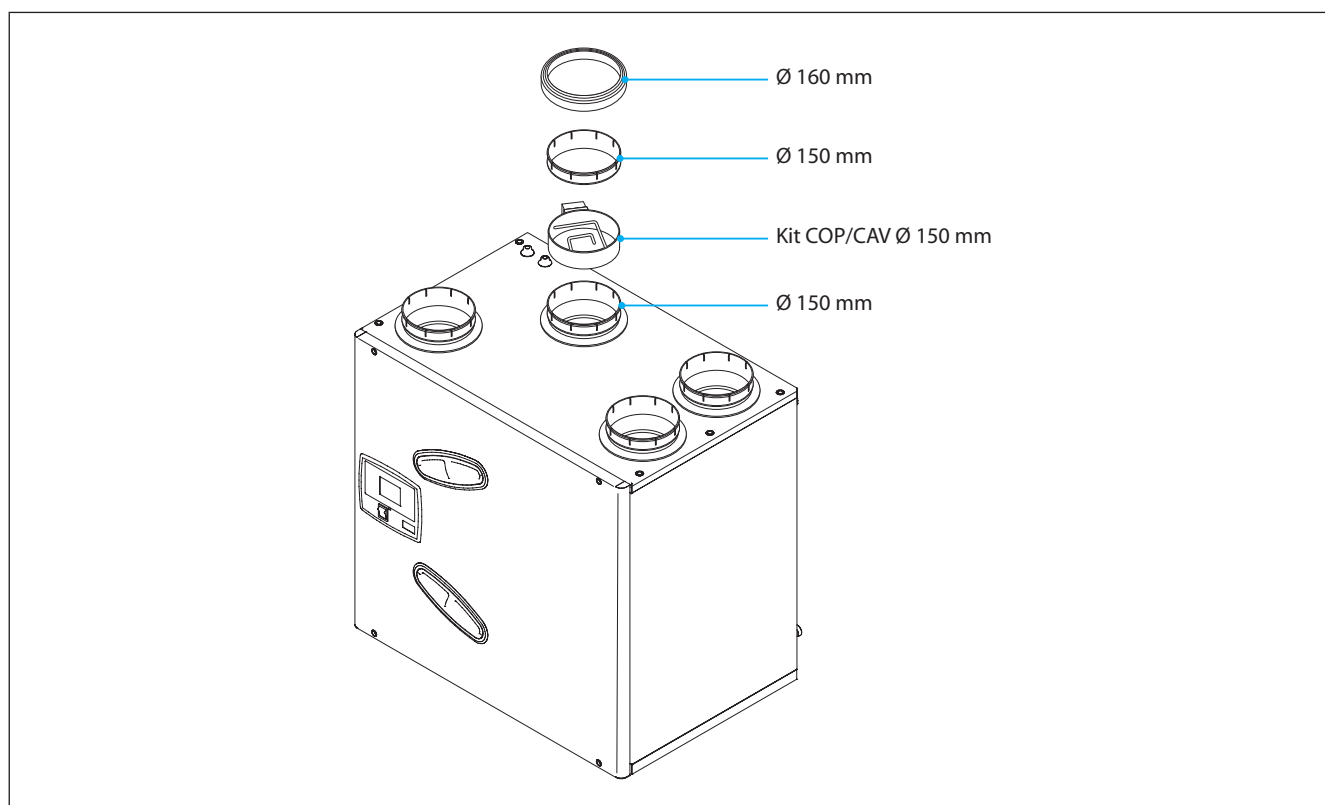

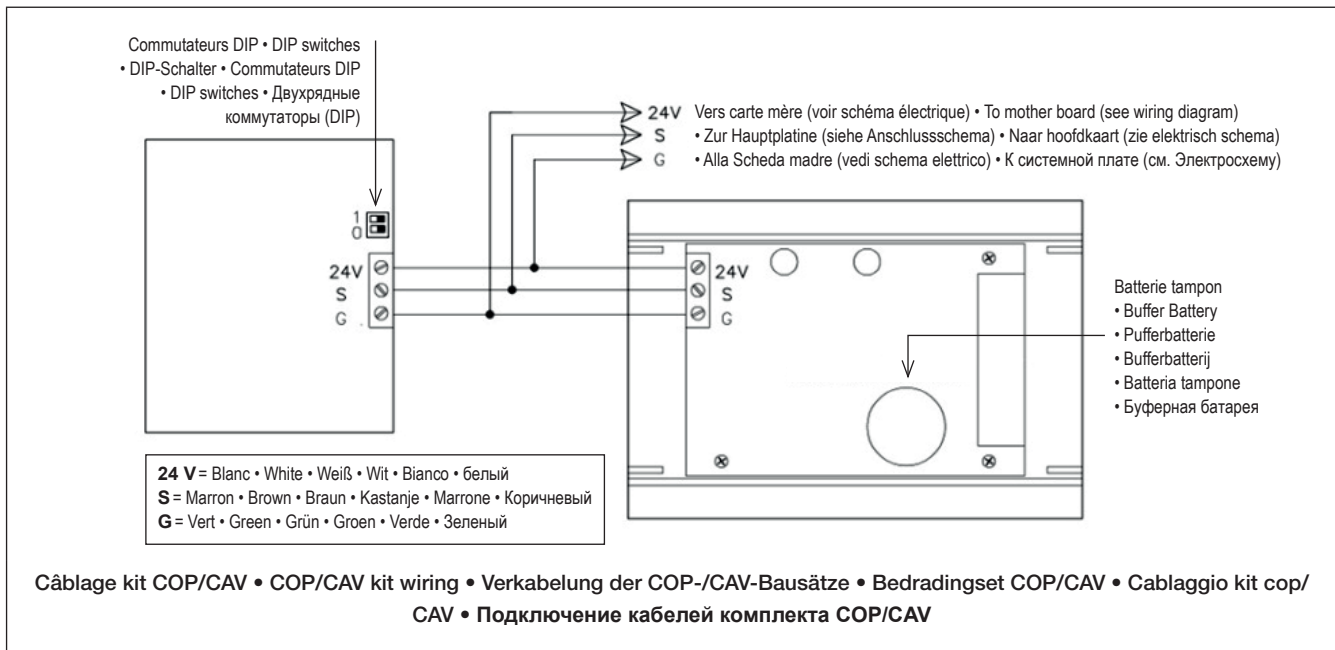

4.8. Raccordement sonde CO₂ • CO₂ sensor connection • Anschluss der CO₂ Sonde • CO₂-sensor aansluiten • Raccordo sonda CO₂ • Подключение датчика CO₂

- FR** Placez la sonde CO₂ dans la pièce où vous souhaitez une régulation par le CO₂ et relier électriquement la sonde CO₂ fournie à la carte électronique du CUBE 550.
- GB** Install the CO₂ sensor in the room you wish to ventilate according to the CO₂ level and connect the sensor wires to the CUBE 550 PCB.
- DE** Die CO₂ Sonde in dem Raum anbringen, in dem Sie eine Regelung über CO₂ wünschen und die bereitgestellte CO₂ Sonde elektrisch mit der elektronischen Schaltkarte des CUBE 550 verbinden.
- NL** Installeer de CO₂-sensor in de ruimte waar u door CO₂ wilt regelen en maak de elektrische aansluiting tussen de bijgeleverde CO₂-sensor en de elektronische kaart van de CUBE 550.
- IT** Posizionare la sonda CO₂ nel locale in cui si desidera la regolazione CO₂ e raccordare elettricamente la sonda CO₂ in dotazione con la scheda elettronica del CUBE 550.
- RU** Поместить датчик CO₂ в помещение под регулирование по CO₂ и соединить электропроводом поставляемый датчик CO₂ с электронной платой CUBE 550.

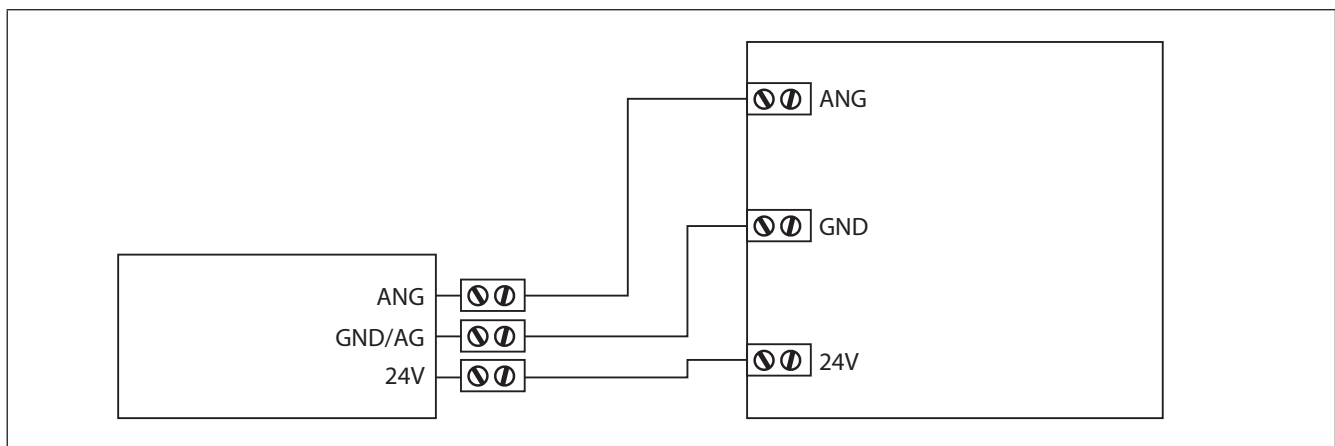



5. MISE EN SERVICE • ACTIVATION • INBETRIEBNAHME • INGEBRUIKNAME • MESSA IN SERVIZIO • ЗАПУСК

FR

Vérification importante avant mise en service

Avant mise sous tension, vérifier les éléments suivants:

- Vérifier que le câble d'alimentation n'est pas endommagé.
- Vérifier la tension d'alimentation et notamment la bonne position du neutre.
- L'appareil doit impérativement être raccordé à la terre.
- Vérifier que les couleurs des fils des raccordements correspondent.
- Contrôler que les gaines aérauliques sont bien raccordées.
- Vérifier que l'évacuation des condensats est bien raccordée à un réseau d'eaux usées, par l'intermédiaire d'un siphon à eau.

GB

Important verification prior to activation

Before energizing the unit, check the following items:

- Ensure the power cord is not damaged.
- Check the power supply voltage, especially the right position of the neutral.
- The unit must be earthed.
- Check that the colours of the connection wires match.
- Check that the air ducts are suitably connected.
- Check that the condensate discharge is connected to a waste water network via a water trap.

DE

Vor der Inbetriebnahme durchzuführende Kontrolle

Vor dem Einschalten des Geräts folgende Punkte überprüfen:

- Sicherstellen, dass das Stromkabel nicht beschädigt ist.
- Versorgungsspannung und insbesondere die richtige Lage des Nulleiters überprüfen.
- Das Gerät muss obligatorisch geerdet sein.
- Sicherstellen, dass die Farben den Anschlussdrähte übereinstimmen.
- Kontrollieren, dass die lufttechnischen Leitungen richtig angeschlossen sind.
- Sicherstellen, dass die Kondensatableitung über einen Siphon an das Abwassernetz angeschlossen ist.

NL

Belangrijke controle vóór ingebruikname

Vóór het apparaat onder spanning wordt gezet, moeten de volgende controles worden uitgevoerd:

- Controleer of de voedingskabel is beschadigd.
- Controleer de voedingsspanning en vooral de goede stand van de nulleider.
- Het apparaat moet worden aangesloten op een aarding.
- Controleer of de kleuren van de draden van de aansluitingen overeenstemmen.
- Controleer of de luchtleidingen goed zijn aangesloten.
- Controleer of de afvoer van condensatie goed is aangesloten aan een afvalwaterafvoer met een sifon.

IT

Verifica importante prima della messa in servizio

Prima di mettere il sistema sotto tensione verificare i seguenti elementi:

- Verificare che il cavo di alimentazione non sia danneggiato.
- Verificare la tensione di alimentazione ed in particolare la corretta posizione del neutro.
- L'apparecchio deve essere tassativamente raccordato alla terra.
- Verificare che i colori dei fili dei raccordi corrispondano.
- Controllare che i condotti aeraulici siano correttamente raccordati.
- Verificare che lo scarico della condensa sia raccordato alla rete delle acque di scarico mediante un sifone.

RU

Проверки перед запуском

Перед подачей напряжения обязательно проведите следующие проверки:

- Проверьте целостность и исправность силового кабеля.
- Проверьте напряжение питания и положение нейтрали.
- Прибор обязательно должен быть заземлен.
- Проверьте соответствие цветов соединительных проводов.
- Проверьте правильность соединения труб воздушной системы.
- Проверьте правильность соединения системы отвода конденсата с сетью сточных вод через сифон.



6. ENTRETIEN • SERVICING • INSTANDHALTUNG • ONDERHOUD • MANUTENZIONE • ТЕХОБСЛУЖИВАНИЕ

FR Le système de ventilation Dee Fly Cube 550 ne peut conserver son efficacité et des caractéristiques nominales que s'il est entretenu régulièrement.

ATTENTION! Avant de changer les filtres ou avant d'ouvrir le panneau avant, il faut basculer l'interrupteur en position 0. L'interrupteur sur le panneau avant ne coupe que les ventilateurs mais ne coupe en aucun cas le 230 V.

GB The Dee Fly Cube 550 ventilation system will only remain efficient and retain its rated performance if it is serviced regularly.

CAUTION! Before changing the filters or before opening the front panel, you have to turn the switch in position 0. The switch on the front panel stops only the fans but by no means the 230 V.

DE Das Lüftungssystem Dee Fly Cube 550 kann nur dann effizient bleiben und seine ursprünglichen Leistungen bringen, wenn es regelmäßig gewartet wird.

ACHTUNG! Vor dem Austausch der Filter oder vor dem Öffnen der Frontplatte ist der Schalter in die 0-Stellung zu bringen. Der Schalter auf der Frontplatte schaltet nur die Gebläse ab, keinesfalls jedoch die 230 V Versorgung.

NL Het ventilatiesysteem Dee Fly Cube 550 kan alleen de doeltreffendheid en de nominale kenmerken ervan behouden als het regelmatig wordt onderhouden.

LET OP! Voor het vervangen van de filters of het openen van het voorpaneel moet eerst de schakelaar in de 0-stand worden gezet. De schakelaar op het voorpaneel onderbreekt alleen de voeding van de ventilatoren, maar sluit in geen geval de 230 V-stroomtoevoer af.

IT Il sistema di ventilazione Dee Fly Cube 550 può conservare la sua efficienza e le sue caratteristiche nominali solo se viene effettuata una manutenzione regolare.

ATTENZIONE! Prima di sostituire i filtri o di aprire il pannello anteriore si deve portare l'interruttore in posizione 0. L'interruttore sul pannello anteriore esclude solo i ventilatori e non interrompe in nessun caso la tensione a 230 V.

RU Вентиляционная система Dee Fly Cube 550 обеспечивает высокую эффективность и заданные номинальные характеристики только при правильном техобслуживании.

Внимание! Перед заменой фильтров или снятием передней панели поставить переключатель в положение 0. Переключатель на передней панели отключает только вентиляторы, но не напряжение 230 в.

6.1. Remplacement des filtres • Replacement of filters • Auswechseln der Filter • Vervangen van de filters • Sostituzione dei filtri • Замена фильтров

1 à 2 fois par an, ou lors de l'alerte « filtres » sur la télécommande, il est conseillé de remplacer l'ensemble des filtres.

We recommend that filters be changed once or twice a year, or when the filter alert appears on the remote control.

Es wird empfohlen, sämtliche Filter ein bis zwei Mal pro Jahr oder bei Anzeige des Filteralarms auf der Fernbedienung auszuwechseln.

Het is 1 tot 2 keer per jaar of in geval van de waarschuwing «filters» op de afstandsbediening aanbevolen om het geheel van de filters te vervangen.

Si consiglia di sostituire tutti i filtri 1 o 2 volte all'anno o quando sul telecomando si accende la spia «filtri».

Рекомендуется заменять все фильтры 1–2 раза в год или при появлении аварийного предупреждения «фильтры» на пульте дистанционного управления.

FR

GB

DE

NL

IT

RU

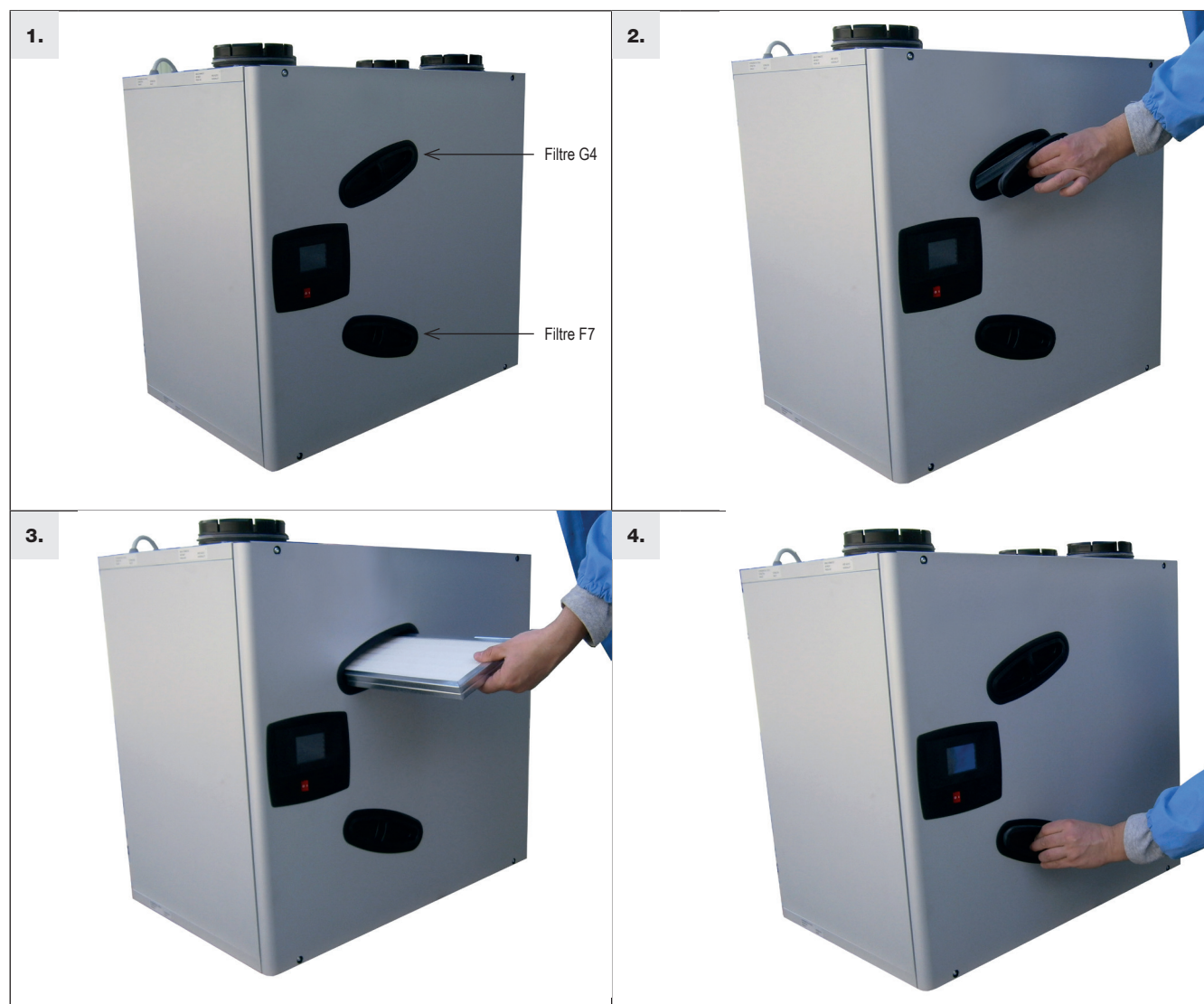

6.2. Réseau aéraulique, sortie toiture et grille d'air neuf • Air ductwork, roof outlet and fresh air terminal • Lufttechnisches Netz, Dachauslass und Frischluftgitter • Luchtbehandelingsnet, uitgang op het dak en nieuw luchtrooster • Rete aeraulica, uscita a tetto e griglia dell'aria nuova • Воздушная система, выход на крыше и решетка свежего воздуха

FR Vérifier que les grilles de prise et de rejet d'air ne sont pas colmatées. Si c'est le cas, procéder à leur nettoyage.

GB Check that the air intake and air discharge grilles are not clogged. If they are found to be clogged, clean them.

DE Kontrollieren, dass die Lufteinlass- und -auslassgitter nicht verstopft sind. Wenn ja, sind sie zu reinigen.

NL Controleer of de luchttoevoer- en luchtafvoerroosters zijn verstoppt. Reinig ze als ze zijn verstoppt.

IT Verificare che le griglie di presa e di scarico dell'aria non siano ostruite. Se necessario effettuare la pulizia.

RU Убедитесь, что решетки для забора и отвода воздуха не засорены. В противном случае почистите их.

6.3. Démontage du panneau de maintenance • Removing the maintenance panel • Ausbau der Wartungstafel • Demontage van het onderhoudspaneel • Smontaggio del pannello di manutenzione • Снятие панели техобслуживания

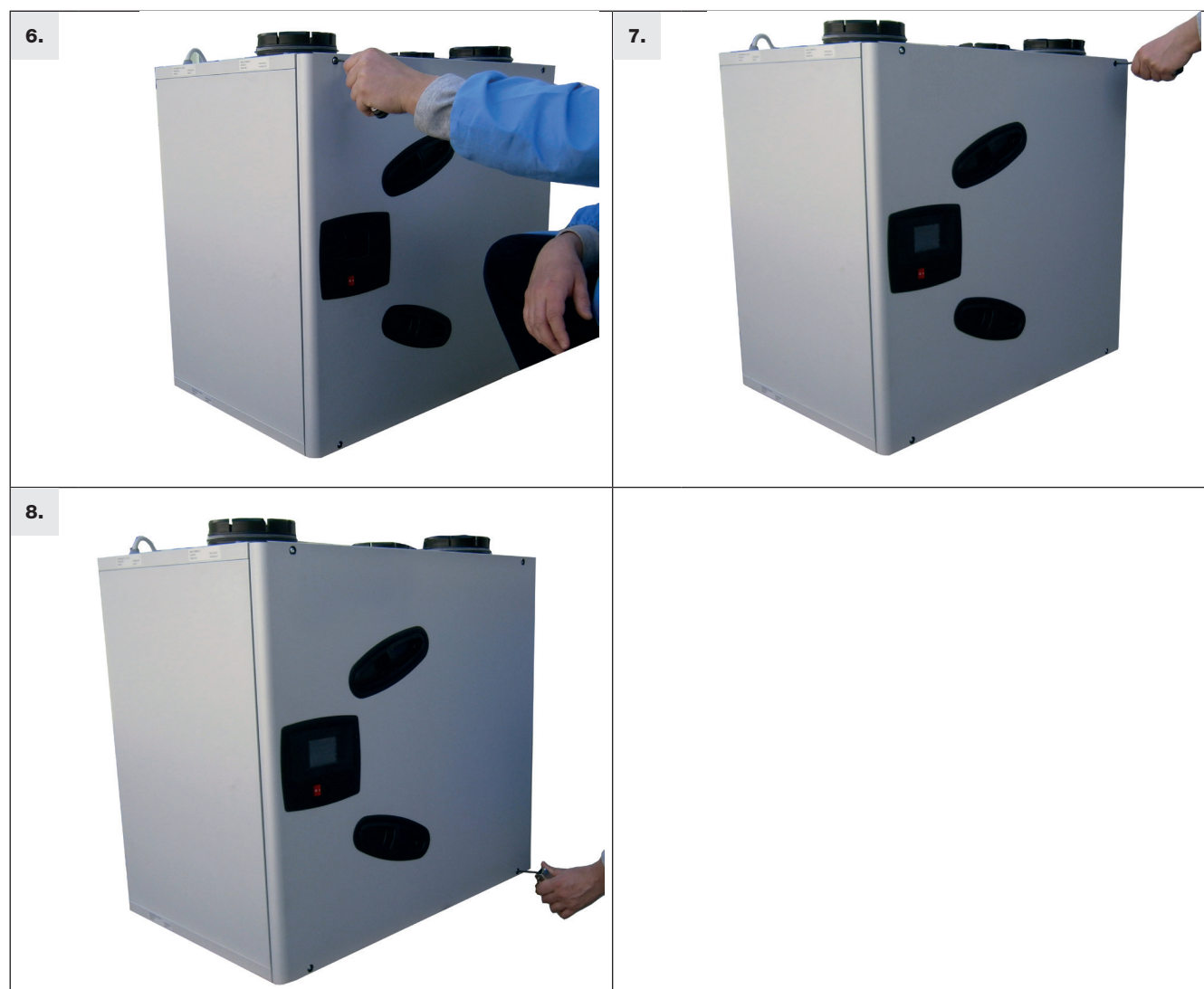

6.4. Nettoyage de l'échangeur • Cleaning the heat exchanger • Reinigung des Wärmetauschers • Reinigen van de warmtewisselaar • Pulizia dello scambiatore • Чистка теплообменника

Précautions dans la manutention de l'échangeur

Maintenance périodique conseillée pour l'échangeur: 1 année de fonctionnement environ. Mettre le produit hors tension.

Precautions to take when handling the exchanger

Recommended maintenance intervals for exchanger: approximately one year of operation. Ensure the unit is de-energized.

Vorsichtsmaßnahmen bei der Handhabung des Wärmetauschers

Für den Wärmetauscher empfohlene periodische Wartung: Etwa 1 Betriebsjahr. Produkt ausschalten.

Voorzorgen bij de behandeling van de warmtewisselaar

Aanbevolen periodiek onderhoud voor de warmtewisselaar: na ongeveer 1 jaar in bedrijf. Zet het product spanningsloos.

Lo scambiatore deve essere movimentato con cautela

Manutenzione periodica consigliata per lo scambiatore: 1 anno di funzionamento circa. Escludere l'alimentazione al prodotto.

Меры предосторожности при перемещении теплообменника

Рекомендуется периодически выполнять техобслуживание теплообменника: примерно через 1 год работы. Отключите изделие от источника питания.

9.



10.



11.



12.

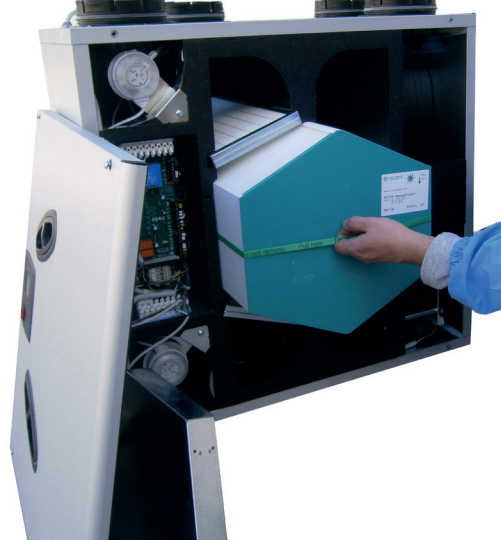



7. GARANTIE • WARRANTY • GARANTIE • GARANTIE • GARANZIA • ГАРАНТИЯ

FR Conditions générales de garantie

Se reporter aux conditions générales de vente sur le site www.aldes.fr. Le système doit être installé par un professionnel qualifié suivant les règles de l'art, les normes en vigueur et les prescriptions de nos notices. Le système doit être utilisé normalement et régulièrement entretenu par un spécialiste.

Durée de la garantie

Le produit bénéficie d'une garantie pièces (hors main d'œuvre) de 2 ans.
La garantie prend effet à compter de la date d'achat du produit, la facture faisant foi.

Conditions d'exclusion de la garantie

Seront exclues de cette garantie, toute défaillance de l'installation liée à non-respect des préconisations du fabricant, au non-respect des normes et réglementations en vigueur, ou à un manque d'entretien.

Service après-vente

En cas de problème, merci de vous adresser à votre installateur ou à votre revendeur. Ce produit ne doit pas être jeté avec les déchets ménagers. En fin de vie ou lors de son remplacement, il doit être remis à un revendeur ou un centre de collecte. ALDES adhère à l'éco-organisme Eco Systems www.ecosystemes.fr.

GB General terms and conditions

Refer to the general terms and conditions of sale on www.aldes.fr. The system must be installed by a qualified professional using best practices, in respect of applicable standards and the recommendations provided in our instructions. The system must be used normally and regularly serviced by a specialist.

Duration of warranty

The system is covered by a 2-year parts guarantee (excluding labour).
The warranty period starts on the date of purchase in store, as determined by the vendor invoice.

Warranty exclusions

The following are excluded from this warranty: unit failure due to the non-respect of manufacturer recommendations, non-observance of standards and regulations in effect, or lack of servicing.

Customer service

In the event of a problem, please contact your installer or vendor. This product must not be disposed of with household waste. At the end of its life or if replaced, it should be deposited at a recycling or collection centre, or returned to a vendor. ALDES is a member of the Eco Systems eco-cluster www.ecosystemes.fr.

DE Allgemeine Garantiebedingungen

Allgemeine Geschäftsbedingungen auf der Website www.aldes.fr beachten. Das System muss von einem qualifizierten Fachmann entsprechend dem Stand der Technik, den geltenden Normen und den Vorschriften unserer Anweisungen installiert werden. Das System muss in normaler Weise betrieben und regelmäßig von einem Fachmann gewartet werden.

Garantiedauer

Für das Produkt gilt eine Teilegarantie (ohne Arbeitszeit) von 2 Jahren.
Die Garantie wird mit dem Datum des Kaufs des Produkts. Ausschlaggebend ist das Rechnungsdatum.

Garantieausschluss

Ausgeschlossen von dieser Garantie sind Fehler der Installation, die auf die Nichtbeachtung der Vorschriften des Herstellers, der geltenden Normen und Rechtsvorschriften oder auf mangelnde Wartung zurückzuführen sind.

Kundendienst

Bei Problemen wenden Sie sich bitte an Ihren Installateur oder Händler. Dieses Produkt darf nicht mit den Haushaltsabfällen entsorgt werden. Nach Ablauf seiner Betriebszeit oder bei seinem Wechsel ist es einem Händler oder einer Sammelstelle zuzuführen. ALDES ist Mitglied von Eco Systems in Frankreich www.ecosystemes.fr.

Algemene garantievoorwaarden

Zie de algemene verkoopsvoorwaarden op de site www.aldes.fr. Het systeem moet worden geïnstalleerd door een gekwalificeerde vakman volgens de algemene voorschriften, de geldende normen en de instructies van onze handleidingen. Het systeem moet normaal worden gebruikt en regelmatig door een specialist worden onderhouden.

Garantieperiode

Er geldt een garantie op de onderdelen van het product (behalve werkuren) voor 2 jaar. De garantie gaat in vanaf de aankoopdatum van het product, waarbij de factuur geldt als bewijs.

Beperkingen op de garantie

Uitgesloten van deze garantie zijn alle gebreken aan de installatie door het niet naleven van de voorschriften van de fabrikant, of door het niet naleven van de geldende normen en voorschriften, of door gebrekkig onderhoud.

Klantenservice

Gelieve in geval van problemen contact op te nemen met uw installateur of verkoper. Dit product mag niet als huishoudelijk afval worden weggegooid. Op het einde van de levensduur of bij vervanging moet het naar een verkoper worden teruggebracht of moet het naar een inzamelplaats worden gebracht. ALDES is aangesloten bij de ecologische organisatie Eco Systèmes www.ecosystemes.fr.

Condizioni generali di garanzia

Riportarsi alle condizioni generali di vendita sul sito www.aldes.fr. Il sistema deve essere installato da un professionista qualificato, secondo le regole dell'arte, le norme in vigore e le istruzioni dei nostri manuali. Il sistema deve essere utilizzato normalmente e sottoposto a manutenzione regolare da parte di uno specialista.

Periodo di garanzia

Il prodotto gode della garanzia sui pezzi (esclusa mano d'opera) di 2 anni. La garanzia è valida a decorrere dalla data di acquisto del prodotto; fa fede la fattura.

Condizioni di esclusione della garanzia

Sono esclusi dalla presente garanzia tutti i difetti di funzionamento dell'impianto legati all'inosservanza delle raccomandazioni del produttore, delle norme e dei regolamenti in vigore o alla mancanza di manutenzione.

Servizio post vendita

In caso di problemi rivolgersi al proprio installatore o rivenditore. Il prodotto non deve essere smaltito con i rifiuti domestici. A fine vita, o in caso di sostituzione, l'apparecchiatura deve essere conferita ad un rivenditore o ad un centro di raccolta. ALDES aderisce all'organismo ambientale Eco Systems www.ecosystemes.fr.

Общие условия гарантии

См. общие условия продажи на сайте www.aldes.fr. Систему должен устанавливать квалифицированный специалист, следуя общепринятым производственным правилам, действующим стандартам и нашим инструкциям. Система должна эксплуатироваться с соблюдением всех применимых требований и регулярно подвергаться квалифицированному техническому обслуживанию.

Срок гарантии

На детали изделия распространяется гарантия (кроме работ) сроком 2 года. Гарантия начинается в день покупки изделия, факт которой подтверждается товарным чеком.

Условия исключения гарантии

Гарантия не распространяется на повреждения установки, возникшие в результате несоблюдения требований изготовителя, несоблюдения действующих стандартов и регламентных документов или невыполнением техобслуживания.

Послепродажное обслуживание

При возникновении проблем обращайтесь в организацию, выполнявшую монтаж, или к продавцу. Данное изделие нельзя утилизировать как бытовые отходы. По завершении срока службы изделие возвращается продавцу (дилеру) или доставляется в специализированную организацию по сбору отходов оборудования. ALDES является членом экогруппы Eco Systems www.ecosystemes.fr.

NL

IT

RU

Télécommande à écran tactile

• Touch-screen control panel • Fernbedienung mit Touchscreen • Afstandsbediening met aanraakscherm • Pannello di controllo touch screen • Пульт дистанционного управления с сенсорным экраном

Dee Fly Cube 550+

Notice d'installation **FR**

Installation instructions **GB**

Installationsanleitung **DE**

Installatiehandleiding **NL**

Istruzioni per l'installazione **IT**

Инструкция по установке **RU**

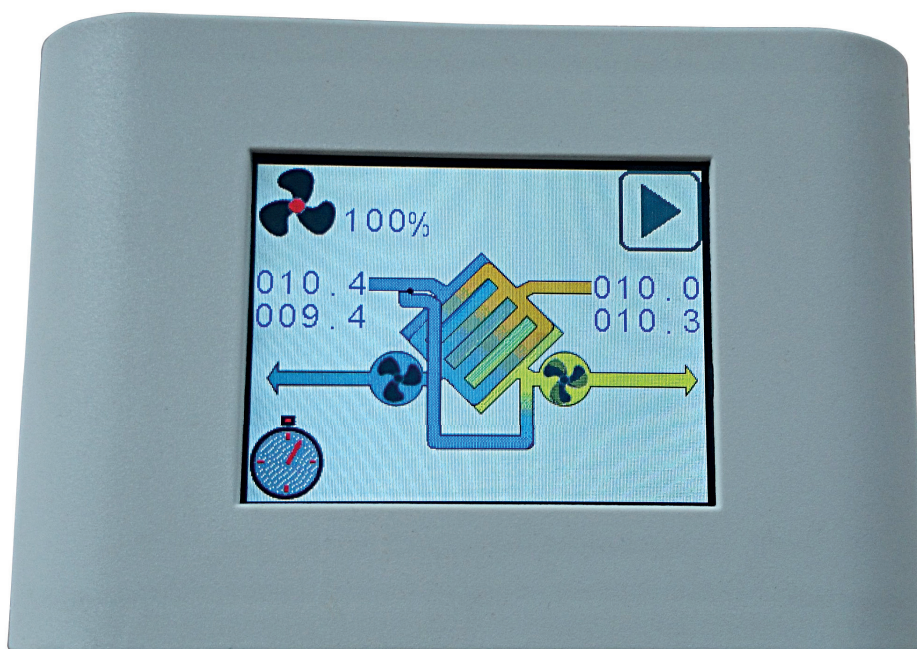



1. FENÊTRE PRINCIPALE • MAIN WINDOW • HAUPTFENSTER

- HOOFDSCHERM • VISUALIZZAZIONE FINESTRA PRINCIPALE
- ГЛАВНОЕ ОКНО

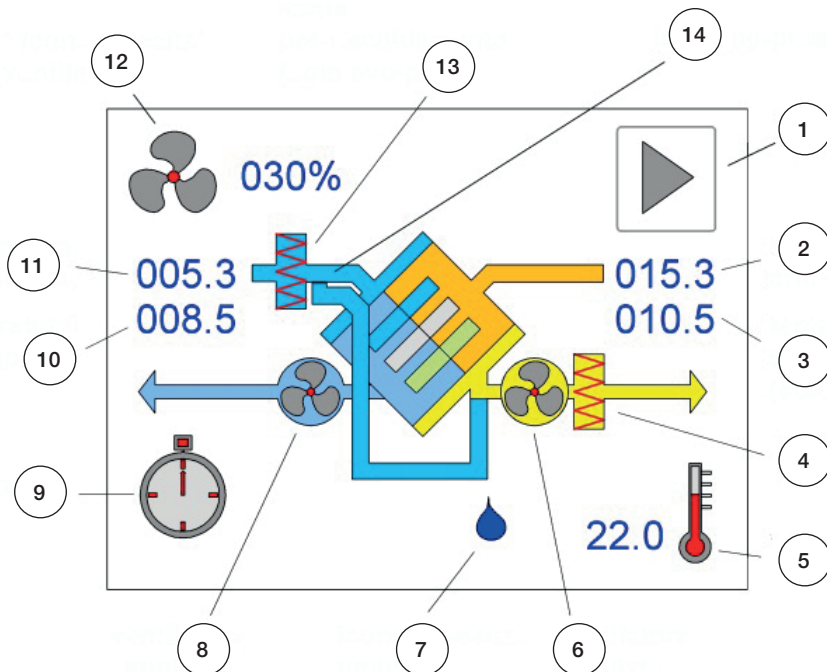

Écran principal • Main window • Hauptfenster • Hoofdscherm • Visualizzazione finestra principale • Главное окно

FR

- 1 – Icône de changement de fenêtre du menu*
- 2 – Température air extrait
- 3 – Température air insufflé
- 4 – Icône de post-chauffage
- 5 – Température de consigne
- 6 – Ventilateur d'alimentation
- 7 – Icône de présence d'humidité
- 8 – Ventilateur d'expulsion
- 9 – Icône minuterie*
- 10 – Température air expulsé
- 11 – Température air extérieur
- 12 – Icône de vitesse des ventilateurs*
- 13 – Icône de pré-chauffage
- 14 – Icône by-pass

* = Paramètre modifiable

GB

- 1 – Change menu window icon*
- 2 – Extracted air temperature
- 3 – Inflowing air temperature
- 4 – Post-heating icon
- 5 – Setpoint temperature
- 6 – Supply fan
- 7 – Humidity present icon
- 8 – Expulsion fan
- 9 – Timer icon*
- 10 – Temperature of expelled air
- 11 – Exterior air temperature
- 12 – Fan speed icon*
- 13 – Pre-heating icon
- 14 – By-pass icon

* = Modifiable parameter

DE

- 1 – Symbol Änderung Menüfenster
- 2 – Rücklufttemperatur
- 3 – Zulufttemperatur
- 4 – Symbol Nachheizen
- 5 – Solltemperatur
- 6 – Zuluftgebläse
- 7 – Symbol Feuchtigkeit vorhanden
- 8 – Abluftgebläse
- 9 – Symbol Zeitschaltung*
- 10 – Temperatur Abluft
- 11 – Temperatur externe Luft
- 12 – Symbol Gebläsedrehzahl*
- 13 – Symbol Vorheizen
- 14 – Symbol Bypass

* = Veränderbarer Parameter

NL

- 1 – Pictogram voor wijzigen menuvenster*
- 2 – Temperatuur afgezogen lucht
- 3 – Temperatuur ingeblazen lucht
- 4 – Pictogram naverwarming
- 5 – Streefwaarde voor temperatuur
- 6 – Toevoerventilator
- 7 – Pictogram voor aanwezigheid van vocht
- 8 – Afvoerventilator
- 9 – Pictogram voor tijdschakelaar*
- 10 – Temperatuur van afgevoerde lucht
- 11 – Temperatuur buitenlucht
- 12 – Pictogram van snelheid van ventilatoren*
- 13 – Pictogram voorverwarming
- 14 – Pictogram omloop

* = Instelbare parameter

IT

- 1 – Icona cambio finestra menu*
- 2 – Temperatura aria di ripresa
- 3 – Temperatura aria immessa
- 4 – Icona post-riscaldamento
- 5 – Temperatura di set-point
- 6 – Ventilatore mandata
- 7 – Icona presenza umidità*
- 8 – Ventilatore espulsione
- 9 – Icona timer*
- 10 – Temperatura aria espulsa
- 11 – Temperatura aria esterna
- 12 – Icona velocità ventilatori*
- 13 – Icona pre-riscaldamento
- 14 – Icona by-pass

* = Parametro modificabile

RU

- 1 – Значок замены окна меню*
- 2 – Температура выходящего воздуха
- 3 – Температура поступающего воздуха
- 4 – Значок последующего нагрева
- 5 – Заданная температура
- 6 – Вентилятор подачи
- 7 – Значок наличия сырости
- 8 – Вентилятор вытяжки
- 9 – Значок таймера*
- 10 – Температура выпускаемого воздуха
- 11 – Температура наружного воздуха
- 12 – Значок скорости вращения вентиляторов*
- 13 – Значок предварительного нагрева
- 14 – Значок байпаса

* = Изменяемый параметр

FR La télécommande à écran tactile est conçu pour régler le système de Ventilation Mécanique Contrôlée Double Flux d'une manière simple et intuitive. L'utilisateur contrôle le système en appuyant légèrement sur les icônes de l'affichage graphique ; les flèches qui apparaissent après avoir appuyé sur un paramètre variable permettent à l'utilisateur d'interagir avec le dispositif en faisant dérouler les options du menu et en changeant les valeurs. Tous les changements ou sélections doivent être confirmés en appuyant sur **OK**. Quand une icône est sélectionnée, sa couleur passe au vert et les paramètres souhaités peuvent être modifiés. Quand une option d'un sous-menu est en surbrillance, il apparaît en blanc sur fond bleu: si **OK** est sélectionné, l'écriture passe au vert et des modifications peuvent être opérées à l'aide des flèches.

L'écran principal est une représentation graphique détaillée de l'état de la machine, à partir de laquelle toutes les fonctions peuvent être activées. Appuyez sur l'icône **fenêtre du menu** pour changer de fenêtre et accéder aux autres menus. À partir des autres fenêtres, sélectionnez l'icône de changement de fenêtre et appuyez sur **OK** pour retourner à la fenêtre précédente. À des fins d'économies d'énergie la télécommande à écran tactile entre en mode stand-by (l'écran s'éteint) après une minute d'inactivité. L'affichage redémarre automatiquement une fois l'écran touché. Au contraire, en cas d'alarme l'écran reste allumé une demi seconde toutes les dix secondes.

GB The touch-screen control panel has been designed to control Controlled Mechanical Ventilation units with Heat Return (VMC-RC) in a simple and intuitive way. The user controls the unit by slightly pressing the graphic display icons; the arrow keys that appear after pressing a changeable parameter enable the user to interact with the unit by scrolling menu items and changing values. All changes or selections must be confirmed by pressing **OK**. When an icon is pressed, its color turns green and the relevant parameter can be changed. When an item in a submenu is highlighted, it looks white on a blue background: if **OK** is pressed, the writing turns green and changes can be made using the arrow keys.

The main window is a detailed graphic representation of the machine status, from which all available functions can be activated. Press the **menu window change** icon to change window and access the other menus. From the other windows, select the window change icon and press **OK** to go back to the previous window. For energy saving purposes, the control enters a stand-by

mode (the screen goes off) after one minute of inactivity. When any point of the screen is touched, the display restarts automatically. In case of alarms, instead, the display lights up for about half a second every ten seconds.

Die Fernbedienung mit Touchscreen ist dafür gedacht, die mechanische Doppelstrom-Lüftungsanlage auf einfache, intuitive Weise zu regeln. Der Benutzer steuert das System, indem er leicht auf die Symbole der grafischen Anzeige drückt; die Pfeile, die nach Drücken eines variablen Parameters erscheinen, ermöglichen dem Benutzer die Interaktion mit dem Gerät, indem er die Menüoptionen scrollt und die Werte ändert. Alle Änderungen oder ausgewählten Optionen sind durch Drücken von **OK** zu bestätigen. Wird ein Symbol ausgewählt, wird es in grüner Farbe angezeigt, und die gewünschten Parameter können geändert werden. Wird eine Option in einem Untermenü hervorgehoben, erscheint es weiß auf blauem Hintergrund: Wird **OK** gewählt, wird die Beschriftung grün angezeigt, und mittels der Pfeile können Änderungen vorgenommen werden.

Das Hauptfenster stellt den Zustand des Geräts im Einzelnen grafisch dar; davon ausgehend können alle Funktionen aktiviert werden. Auf das Symbol **Menü Fenster wechseln** drücken, um das Fenster zu wechseln und auf andere Menüs zuzugreifen. In anderen Fenstern das Symbol zum Fensterwechsel auswählen und auf **OK** drücken, um ins vorhergehende Fenster zurückzukehren. Um Energie zu sparen, geht die Touchscreen-Fernbedienung nach einer Minute Inaktivität in den Standby-Betrieb (das Display schaltet sich aus). Sobald das Display berührt wird, erfolgt automatisch wieder die Anzeige. Dagegen schaltet sich das Display im Falle eines Alarms alle zehn Sekunden für eine halbe Sekunde ein.

De afstandsbediening met aanraakscherm is ontworpen om het kunstmatige ventilatiesysteem (VMC: ventilation mécanique contrôlée) met Double Flux eenvoudig en intuïtief te bedienen. De gebruiker bedient het systeem door zachtjes op de pictogrammen op de grafische weergave te drukken. Met de pijlen die verschijnen nadat u op een variabele parameter hebt gedrukt, kan de gebruiker met het apparaat beïnvloeden door de opties van het menu te doorlopen en de waarden ervan te wijzigen. Alle wijzigingen of selecties moeten worden bevestigd door te drukken op **OK**. Als een pictogram is geselecteerd, wordt de kleur ervan gaai, en de gewenste parameters kunnen worden gewijzigd. Als een optie van een submenu oplicht, verschijnt ze in wit op een blauwe achtergrond: als **OK** wordt gekozen, verandert de letterkleur in groen en kan ze met de pijlen worden gewijzigd.

Het hoofdscherm is een gedetailleerde grafische weergave van de toestand van de machine. Vanaf het hoofdscherm kunnen de functies worden geactiveerd. Druk op het pictogram **wijzigen menuvenster** (menuscherm wijzigen) om een ander scherm te kiezen en toegang te krijgen tot andere menu's. In andere schermen selecteert u het pictogram om het scherm te wijzigen en drukt u op **OK** om terug te keren naar het vorige scherm. Om de afstandsbediening met aanraakscherm minder energie te laten verbruiken, wordt na een minuut inactiviteit de modus stand-by ingeschakeld (het scherm dooft). De weergave herbegint automatisch als het scherm wordt aangeraakt. In geval van een alarm blijft het scherm echter om de tien seconden een halve seconden actief.

Il pannelo di controllo touch screen è stato progettato per gestire unità di Ventilazione Meccanica Controllata con Recupero di Calore (VMC-RC) in modo semplice e intuitivo. L'utente gestisce il controllo agendo sulle icone del display grafico effettuando una leggera pressione su di esse; i tasti di direzione che appaiono in seguito alla pressione su un parametro modificabile permettono di interagire con l'unità facendo scorrere voci di menù e modificando valori. La pressione sul tasto **OK** conferma le modifiche o le selezioni effettuate. Il cambio di colore di un'icona a verde in seguito ad una pressione indica che il parametro da essa rappresentato può essere variato. Quando una voce dei sottomenù viene evidenziata appare di colore bianco su sfondo blu, premendo **OK** la scritta cambia a sua volta in verde ed è possibile eseguire modifiche con i tasti direzione.

La finestra principale è una rappresentazione grafica dettagliata dello stato della macchina dalla quale è possibile attivare tutte le funzioni disponibili. Per cambiare finestra e accedere agli altri menù effettuare una pressione sull'icona **cambio finestra menù**. Dalle altre finestre è possibile tornare alla precedente selezionando l'icona cambio finestra e premendo **OK**. Per ragioni di risparmio energetico il controllo va in stand-by (schermo spento) dopo un minuto di inattività, premendo in punto qualsiasi dello schermo il display si riattiva automaticamente, in presenza di allarmi invece il display si illumina per mezzo secondo circa ogni dieci.

Пульт дистанционного управления с сенсорным экраном имеет интуитивно понятный интерфейс и обеспечивает простоту правления механической регулируемой системой вентиляции Double Flux («двойной поток»). Пользователь управляет системой посредством прикосновения к соответствующим иконкам на графическом дисплее; с помощью стрелок, появляющихся после нажатия на переменный параметр, пользователь может просматривать опции меню и изменять значения. Чтобы подтвердить изменение или выбор параметра, нужно нажать клавишу **OK**. При выборе иконки ее цвет меняется на зеленый, и тогда можно изменять соответствующие параметры. Если какая-либо опция из подменю неактивна, она отображается белым цветом на синем фоне: при выборе **OK** надпись становится зеленой, и тогда с помощью стрелок можно осуществлять изменения.

На главном экране в графическом виде отображается состояние всего устройства; отсюда можно активировать все функции. Нажав на иконку смены окна **menu windows change**, пользователь может перейти в другое окно и получить доступ к другим меню. Нажав эту иконку в любом другом окне и подтвердив клавишей **OK**, пользователь возвращается к предыдущему окну. В целях экономии энергии пульт дистанционного управления с сенсорным экраном переходит в ждущий режим (экран гаснет) после одной минуты бездействия. Экран выходит из режима ожидания автоматически при прикосновении к нему. Однако в случае тревоги экран загорается на полсекунды каждые десять секунд.

By-pass • Bypass • Bypass • By-pass • By-pass • Байпас:
 — = fermé • close • geschlossen • gesloten • chiuso • закрыто
 | = ouvert • open • offen • open • aperto • открыто

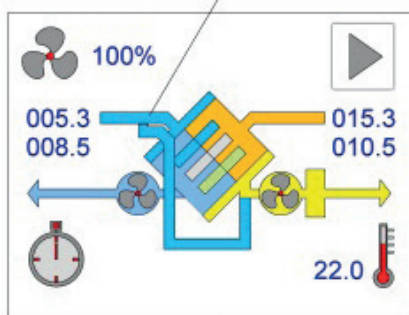

Système avec by-pass • Unit with by-pass • Gerät mit Bypass • Eenheid met By-pass • Unità con bypass • Блок с байпасом

1.1. Gestion de la vitesse du ventilateur à débit constant ou pression constante • Fan Speed Control at constant flow or pressure • Steuerung der Gebläsedrehzahl mit konstanter Fördermenge oder konstantem Druck • Beheer van de ventilatorsnelheid met constant debiet of constante druk • Gestione della velocità dei ventilatori, portata o pressione costante • Управление скоростью вентилятора с постоянным расходом или постоянным давлением

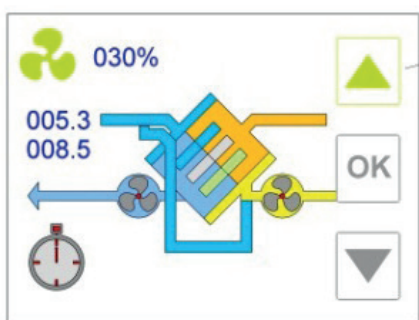

Modification de la vitesse du ventilateur en pourcentage
 • Changing fan speed as a percentage • Veränderung der Gebläsedrehzahl in Prozent • Wijzigende ventilatorsnelheid als een percentage • Variazione velocità ventilatori in percentuale • Изменение скорости вращения вентилятора в процентах

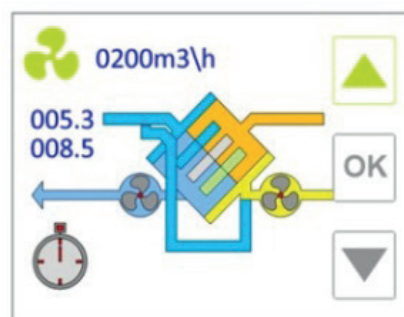

Modification du débit d'air • Changing air flow • Veränderung des Luftstroms • Wijzigende luchtstroom • Variazione portata
 • Изменение потока воздуха

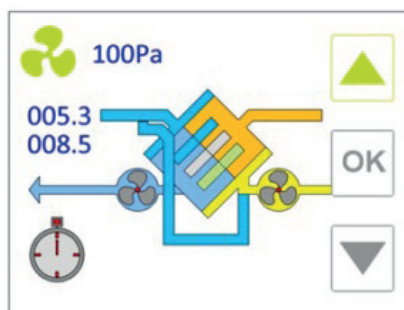

Modification de la pression • Changing pressure • Veränderung des Drucks • Wijzigende druk • Variazione pressione
 • Изменение давления

Pour modifier ce paramètre, appuyer sur l'icône en haut à gauche de l'écran pour le sélectionner (il s'affichera en vert et les flèches apparaîtront). Ensuite, définissez la valeur souhaitée à l'aide des flèches ; vers le haut pour augmenter et vers le bas pour réduire la valeur; appuyer sur OK pour valider. La modification peut être exprimée d'unités différentes ; en pourcentage pour des machines à vitesse variable, en m³/h pour les machines à débit constant, ou en Pascal pour les machines à pression constante (équipé d'un kit spécifique supplémentaire). Pour les machines à débit constant et à pression constante, une fois que la valeur souhaitée est défini, la vitesse du ventilateur se modifiera automatiquement afin de maintenir le débit ou la pression prévus à une valeur constante.

FR

En détail, les options possibles sont les suivantes:

- **off**: les ventilateurs sont immobiles avec cette option, il ne faut toutefois pas oublier que le système fonctionne ; cette valeur s'obtient en allant en dessous de la vitesse minimale programmable.
- **xxx%**: Si le système est équipé de ventilateurs à vitesses variables, un pourcentage, de la vitesse du ventilateur, du débit ou de la pression maximale (pour les systèmes qui ne sont pas équipés d'un kit spécifique mais d'une version cop/cav avec un capteur différent) peut être programmé, de la valeur minimale (paramètres d'usine) jusqu'à 100% de la vitesse possible par paliers de 5% (1% sur demande).
- **1, 2 ou 3**: Si le système est équipé de ventilateurs à 3 vitesses, une des vitesses existantes peut être sélectionnée: vitesse 1, vitesse 2 ou vitesse 3.
- **horloge**: à l'aide de cette option, la vitesse du ventilateur est contrôlée en fonction de l'heure et du jour de la semaine (voir Program menu). Cette fonction est accessible en sélectionnant une valeur supérieure à la vitesse maximale (100% ou 3).
- **auto**: cette option n'est disponible qu'avec un capteur (CO₂, CO₂-COV ou HR humidité relative) dont les mesures ont une incidence sur la vitesse du ventilateur. Si un signal externe (0-10V) est utilisé pour réguler la vitesse du ventilateur, cette fonction est accessible en sélectionnant une valeur supérieure à clock (horloge)
- **xxx m³/h**: si le système dispose d'une version avec kit en débit constant (CAV), la valeur souhaitée peut être programmé en m³/h de débit. Les ventilateurs fonctionneront automatiquement à la vitesse correspondante à ce débit en fonction de la variation de la charge.
- **xxx Pa**: si le système est une version avec kit en pression constante (COP), la valeur souhaitée de pression peut être programmée en pascal. Les ventilateurs fonctionneront automatiquement à la vitesse correspondante à cette pression en fonction de la variation de la charge.

In order to change this parameter, press the top left icon in the display to select it (it will turn green and the arrow keys will appear). Then, press the up arrow key icon to increase or the down arrow key to reduce the value on its side; once the desired value is found, press OK to confirm your selection. The change can be expressed as a percentage value for variable speed machines, as a flow value (m³/h) for constant flow machines, or as a pressure value (Pa) for constant pressure machines (equipped with a specific additional kit, see page 29). For the two last models, once the desired value is selected, the fan speed will automatically change in order to keep the fixed float or pressure constant. For machines with a sensor different from the cop/cav. kit, yet with a constant pressure of flow, enter the percentage value of the pressure or flow full scale value of the unit. The adjustment will go will take place in the same way. This also applies to the settings in the weekly program menu (Program). Beyond to the full scale value, the timer item will appear: if this item is selected, the preset weekly schedule will be started (see Program menu). If the unit is also equipped with an air quality or relative humidity probe, or if the analog input (0-10V) that controls the fan speed is enabled, also the auto option will be available, which enables the fan speed to be automatically adjusted according to the CO₂ value, the detected humidity or an external signal.

GB

In detail, the possible options are as follows:

- **off**: fans are motionless with this option, but watch out that the unit is live anyway; this value is achieved by going below the minimum speed value that can be set;
- **xxx%**: if the unit is equipped with continuously variable speed fans, a fan speed percentage, flow or a full-scale pressure (for units not equipped with a specific kit, yet with a cop/cav version with a different sensor) value can be set starting from the minimum value (factory setting) up to 100% of the available speed with 5% steps (1% on request);
- **1, 2 or 3**: if the unit is equipped with 3-speed fans, one of the available speeds can be selected: speed 1, speed 2 or speed 3.
- **clock**: with this option, the fan speed is controlled according to the weekly schedule (see Program menu). This value is achieved by selecting a greater value than the maximum speed (100% or 3);
- **auto**: this option is only available when a sensor (CO₂, CO₂-VOC or RH relative humidity) is available on whose measure depends the fan speed. If an external signal (0-10V) is used to control the fan speed, this value is obtained by selecting a greater value than clock.
- **xxx m³/h**: if the unit is in constant flow version (CAV) with kit, the desired value can be set in m³/h of flow. Fans will automatically run at the speed corresponding to this flow according to the change in the load.
- **xxx Pa**: if the unit is in constant pressure version (COP) with kit, the desired value can be set in pascal of pressure. Fans will automatically run at the speed corresponding to this pressure according to the change in the load.

DE Um diesen Parameter zu ändern, auf das Symbol oben links im Hauptfenster drücken, um es auszuwählen (es wird grün, und die Pfeile werden angezeigt). Dann den gewünschten Wert mittels der Pfeile definieren: nach oben, um ihn zu erhöhen, nach unten, um ihn zu verringern. Zur Bestätigung OK drücken. Die Änderung kann in verschiedenen Einheiten ausgedrückt werden: in Prozent für Geräte mit variabler Drehzahl, in m³/h für Geräte mit konstanter Fördermenge oder in Pascal für Geräte mit konstantem Druck (letztere je mit einem speziellen zusätzlichen Bausatz ausgestattet).

Bei Geräten mit konstanter Fördermenge bzw. konstantem Druck ändert sich die Drehzahl nach Definition des gewünschten Werts automatisch, um den vorgesehenen Wert der Fördermenge oder des Drucks konstant zu halten.

Im Einzelnen sind folgende Optionen möglich:

- **off**: Die Gebläse stehen bei dieser Option still. Allerdings nicht vergessen, dass das System in Betrieb ist. Dieser Wert wird erreicht, wenn die programmierbare Mindestdrehzahl unterschritten wird.
- **xxx%**: Ist das System mit Gebläsen variabler Drehzahl ausgestattet, kann ein Prozentsatz der Drehzahl, der Fördermenge oder des maximalen Drucks in Schritten von 5 % (1 % auf Anfrage) vom Mindestwert (werkseitige Parameter) bis zu 100 % der möglichen Drehzahl programmiert werden (gilt für Systeme, die nicht mit einem spezifischen Bausatz, sondern mit einer Cop-/Cap-Version mit anderem Sensor ausgestattet sind).
- **1, 2 oder 3**: Weist das System dreistufiger Gebläsedrehzahlen auf, kann eine dieser Stufen gewählt werden: Drehzahl 1, 2 oder 3.
- **Zeit**: Mittels dieser Option wird die Drehzahl des Gebläses abhängig von der Tageszeit und vom Wochentag gesteuert (siehe Programmennü). Zugriff auf diese Funktion erhält man durch Auswahl eines über der maximalen Drehzahl (100 % oder 3) liegenden Wert.
- **auto**: Diese Option ist nur verfügbar, wenn ein Sensor (CO₂, CO₂-VOC oder RH - relative Luftfeuchtigkeit) vorhanden ist, dessen Messwerte die Drehzahl des Gebläses beeinflussen. Wird zur Regelung der Gebläsedrehzahl ein externes Signal (0-10 V) verwendet, kann auf diese Funktion durch Auswahl eines größeren Werts als clock (Zeit) zugegriffen werden.
- **xxx m³/h**: Verfügt das System über einen Bausatz für konstante Fördermenge (Cav-Bausatz), kann der gewünschte Wert in m³/h Fördermenge programmiert werden. Dann funktionieren die Gebläse automatisch abhängig von der Laständerung mit der Drehzahl, die dieser Fördermenge entspricht.
- **xxx Pa**: Verfügt das System über einen Bausatz für konstanten Druck (Cop-Bausatz), kann der gewünschte Druck in Pascal programmiert werden. Dann funktionieren die Gebläse abhängig von der Laständerung automatisch mit der Drehzahl, die dieser Fördermenge entspricht.

NL Om die parameter te wijzigen drukt u op het pictogram linksboven op het overzichtsscherm om een selectie te maken (het verschijnt in het groen en de pijlen verschijnen). Definieer daarna de gewenste waarde met de pijlen: naar boven om te verhogen, naar beneden om te verlagen. Druk op OK om te valideren. De wijziging kan in verschillende eenheden worden uitgedrukt: in percentages voor machines met variabele snelheid, in m³/h voor machines met constant debiet, of in pascal voor machines met constante druk uitgerust met een extra speciale kit).

Voor de machines met constant debiet en constante druk wijzigt de ventilatorsnelheid zich automatisch zodra de gewenste waarde is gedefinieerd, om de constante waarde voor de gewenste druk of debiet te onderhouden.

In detail zijn de mogelijke opties de volgende:

- **off (uit)**: de ventilatoren bewegen met deze optie niet. Vergeet echter niet dat het systeem werkt. Die waarde wordt verkregen door onder de minimale programmeerbare snelheid te zakken.
- **xxx%**: Als het systeem is uitgerust met ventilatoren met variabele snelheid, kan een percentage van de ventilatorsnelheid, van het maximale debiet of de maximale druk (voor systemen niet uitgerust met een speciale kit maar met een constante druk/constant debiet-versie met een verschilsensor) worden geprogrammeerd, variërend van de minimumwaarde (fabrieksparameters) tot 100% van de mogelijke snelheid, in stappen van 5% (1% op aanvraag).
- **1, 2 of 3**: Als het systeem is uitgerust met ventilatoren met 3 snelheden, kan een van de bestaande snelheden worden geselecteerd: snelheid 1, snelheid 2 of snelheid 3.
- **klok**: met deze optie kan de ventilatorsnelheid worden bediend volgens het uur en de weekdag (zie Programmamenu). Deze functie is toegankelijk door een waarde te kiezen hoger dan de maximumsnelheid (100% of 3).
- **auto**: die optie is niet beschikbaar met een sensor (CO₂, CO₂-COV of HR (relatieve vochtigheid)) waarvan de metingen invloed hebben op de ventilatorsnelheid. Als een extern signaal (0-10 V) wordt gebruikt om de ventilatorsnelheid te regelen, is deze functie toegankelijk door een waarde te kiezen hoger dan de klok (horloge)
- **xxx m³/h**: Als het systeem over een versie beschikt met een kit voor constant debiet, kan de gewenste waarde worden geprogrammeerd in m³/h debiet. De ventilatoren werken automatisch met de snelheid die overeenstemt met dat debiet volgens de belastingsschommeling.
- **xxx Pa**: Als het systeem een versie is met kit met constante druk, kan de gewenste waarde van de druk worden geprogrammeerd in pascal. De ventilatoren werken automatisch met de snelheid die overeenstemt met die druk volgens de belastingsschommeling.

Per modificare questo parametro si seleziona l'icona in alto a sinistra del schermo premendo su di essa (diventerà di colore verde e appariranno i tasti direzione). Premere successivamente l'icona di direzione su per aumentare o giù per diminuire il valore situato a fianco; una volta individuato il valore desiderato, premere il tasto OK per confermare la selezione. La variazione può essere espressa in percentuale per macchine a velocità variabile, in portata (m³/h) per macchine a portata costante o in pressione (Pa) per macchine a pressione costante (dotate di apposito kit supplementare, vedi pag. 29). Per questi ultimi due modelli, una volta selezionato il valore desiderato, la velocità dei ventilatori varierà in automatico in modo da mantenere costante la portata o la pressione fissata. Per macchine con montato un sensore diverso dal kit cop\cav, ma sempre in pressione o portata costante, immettere il valore in percentuale del valore di fondo scala di pressione o portata dell'unità in questione. La regolazione avverrà nello stesso modo. Questo vale anche per i settaggi nel menù di programmazione settimanale (Program). Oltre il valore di fondo scala apparirà la voce timer che se selezionata darà avvio al programma orario settimanale preimpostato (vedi menù Program). Se presente nell'unità una sonda di qualità aria, di umidità relativa o se è attivato l'ingresso analogico (0-10V) per pilotare la velocità dei ventilatori, avremo disponibile anche la selezione auto che permette la regolazione automatica della velocità dei ventilatori in base al CO₂, all'umidità rilevata o a un segnale esterno.

In dettaglio le selezioni possibili sono:

- **off**: con questa selezione i ventilatori sono fermi, fare attenzione che l'unità è comunque alimentata elettricamente; questo valore si ottiene scendendo al di sotto del valore di velocità minima impostabile;
- **xxx%**: se l'unità è dotata di ventilatori a velocità regolabile con continuità è possibile impostare un valore percentuale della velocità ventilatori, portata o pressione di fondo scala (per unità non dotate di apposito kit ma sempre in versione cop\cav con sensore diverso) partendo da un valore minimo (impostato di fabbrica) sino al 100% della velocità disponibile con step del 5% (1% su richiesta);
- **1, 2 o 3**: se l'unità è dotata di ventilatori a 3 velocità è possibile selezionare una delle velocità disponibili: velocità 1, velocità 2 o velocità 3.
- **orologio**: con questa selezione la velocità dei ventilatori è gestita in base a quanto stabilito dal crono programma settimanale (vedi menu Programma), questo valore si ottiene selezionando un valore superiore alla velocità massima (100% o 3);
- **auto**: questa modalità è disponibile solo se è presente un sensore (CO₂, CO₂-VOC o umidità relativa RH) dalla cui misura dipende la velocità dei ventilatori o nel caso in cui sia utilizzato un segnale esterno (0-10V) per gestire la velocità dei ventilatori, questo valore si ottiene selezionando un valore superiore a orologio.
- **xxx m³/h**: se l'unità è in versione portata costante (CAV) con kit è possibile impostare il valore desiderato in m³/h di portata. I ventilatori si posizioneranno automaticamente alla velocità corrispondente a questa portata in funzione del variare del carico.
- **xxx Pa**: se l'unità è in versione pressione costante (COP) con kit è possibile impostare il valore desiderato in pascal di pressione. I ventilatori si posizioneranno automaticamente alla velocità corrispondente a questo valore di pressione in funzione del variare del carico.

Для изменения этого параметра нажмите на иконку в верхнем левом углу обзорного (главного) экрана и выберите нужное значение (параметр будет отображаться зеленым цветом, появятся стрелки). Установите нужное значение с помощью стрелок: стрелка «вверх» – увеличение, стрелка «вниз» – уменьшение. Для подтверждения нажмите ОК. Изменяемый параметр может быть выражен в разных единицах: в процентах – для машин с переменной скоростью; в м³/ч – для машин с постоянным расходом; в паскалях – для машин с постоянным давлением (оснащенных дополнительным специальным комплектом).

После установки нужного значения для машин с постоянным расходом и постоянным давлением скорость вентилятора будет регулироваться автоматически для поддержания постоянного расхода потока или постоянного давления.

Ниже представлена более подробная информация об опциях меню:

- **off**: при выборе этой опции вентиляторы не вращаются, однако система при этом работает; это значение получается при преодолении минимальной программируемой скорости.
- **xxx%**: если система оснащена вентиляторами с переменной скоростью, то можно задавать скорость вентилятора, расход или давление в процентах от максимальной величины (для систем без специального комплекта, но в исполнении с постоянным давлением/постоянным расходом с другим датчиком) в диапазоне от минимального значения (заводские настройки) до 100% допустимой скорости, с шагом 5% (1% по требованию).
- **1, 2 или 3**: если система оснащена 3-скоростными вентиляторами, можно выбрать одну из этих скоростей: скорость 1, скорость 2 или скорость 3.
- **часы**: с помощью этой опции скорость вентилятора регулируется в зависимости от времени и дня недели (см. Program menu/Меню «Программа»). Эта функция доступна при выборе значения, превышающего максимальную скорость (100% или 3).
- **auto**: эта опция доступна только при наличии датчика (CO₂, CO₂-COV или датчика относительной влажности), показания которого влияют на скорость вентилятора. Если для настройки скорости вентилятора используется внешний сигнал (0–10 В), эта функция доступна при выборе значения, превышающего clock (часы).

- **xxx м³/ч**: если система оснащена комплектом постоянного расхода (CAV), нужное значение может быть задано в м³/ч (расход). При изменениях нагрузки скорость вентиляторов будет автоматически регулироваться таким образом, чтобы она соответствовала заданному расходу.
- **xxx Па**: если система оснащена комплектом постоянного давления (COP), нужное значение может быть задано в паскалях. При изменениях нагрузки скорость вентиляторов будет автоматически регулироваться таким образом, чтобы она соответствовала заданному давлению.

1.2. Fonction Boost • Booster Function • Booster-Funktion • Functie Boost • Funzione booster • Функция Boost

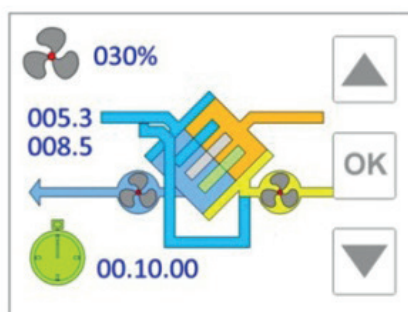

FR La fonction boost est accessible en sélectionnant l'icône en bas à gauche ; une période de temps (de 1 minute à 4 heures) peut être programmée, durant laquelle le système peut fonctionner à puissance maximale. La fonction boost est prioritaire sur toute autre fonction de réglage de la vitesse du ventilateur.

Après avoir sélectionné la fonction, un chronomètre digital s'affiche (heures.minutes.secondes), préprogrammé pour une période de 10 minutes. Cette valeur peut être modifiée à l'aide des flèches sur le côté droit de l'écran: vers le haut pour augmenter le temps de la fonction boost et vers le bas pour réduire ce temps. Après avoir sélectionné le temps souhaité, appuyez sur OK pour démarrer la fonction: l'écran affiche le temps restant jusqu'à la fin de la procédure. Lorsque le temps 00.00.00 est atteint, les ventilateurs se remettent à tourner en fonction des réglages effectués auparavant. Si vous désirez mettre un terme à la procédure, répétez simplement la marche à suivre pour le réglage de la fonction booster et choisissez un temps de 0-minutes ensuite, appuyez sur OK

GB The booster function is accessed when the bottom left icon is selected; a time period (from minimum 1 minute to maximum 4 hours) can be selected, in which the unit can run at the maximum power. The booster function has the priority over any other fan speed control method.

After you select the function, a digital chronometer is displayed (hours.minutes.seconds), which is preset on a 10 minute value. This value can be changed by means of the arrow keys on the right side of the screen: up to increase the booster time and down to reduce that time. After selecting the desired time, press OK to start the functionality: the display shows the remaining time to the end of the procedure. When the 00.00.00 value is reached, fans return to be controlled in the previously selected way. When you want to stop the procedure, just repeat the booster setting operations and select a 0-minute time and press OK.

DE Zugriff auf die Booster-Funktion besteht durch Auswahl des Symbols unten links. Programmiert kann eine Zeitdauer (von 1 Minute bis 4 Stunden), während der das System mit maximaler Leistung funktionieren kann. Die Booster-Funktion hat Vorrang vor allen anderen Funktionen zur Einstellung der Gebläsedrehzahl.

Nach Auswahl der Funktion wird eine Digitaluhr (Stunden.Minuten.Sekunden) angezeigt, die für eine Dauer von 10 Minuten vorprogrammiert ist. Dieser Wert kann anhand der Pfeile auf der rechten Seite des Displays verändert werden: nach oben, um die Dauer der Booster-Funktion zu verlängern, nach unten, um sie zu verkürzen. Nach Auswahl der gewünschten Zeit auf OK drücken, um die Funktion zu starten: Im Display wird die Zeit angezeigt, die bis zum Ende des Verfahrens verbleibt. Wird 00.00.00 erreicht, drehen die Gebläse wieder abhängig von den vorher ausgeführten Einstellungen. Soll das Verfahren beendet werden, die Vorgehensweise beim Einstellen der Booster-Funktion einfach wiederholen, eine Dauer von 0 Minuten wählen und auf OK drücken.

NL De functie Boost is toegankelijk door het pictogram linksonder te kiezen. Er kan een tijdsduur (van 1 minuut tot 4 uur) worden geprogrammeerd tijdens welke het systeem met maximaal vermogen kan werken. De functie Boost krijgt voorrang op elke andere regelfunctie voor de ventilatorsnelheid.

Na die functie te hebben gekozen, wordt een digitale chronometer (uren, minuten, seconden) weergegeven, die voor een periode van 10 minuten is voorgeprogrammeerd. Die waarde kan met de pijlen rechts van het scherm worden gewijzigd: naar omhoog om de tijd van defunctie boost te verlengen, en naar omlaag om de tijd te verkorten. Nadat de gewenste tijd is geselecteerd, drukt u op OK om de functie te starten: het scherm heeft de tijd weer die overblijft tot het einde van de procedure. Als de tijd 00.00.00 dooft, herbeginnen de ventilatoren volgens de eerder ingevoerde regelingen. Als u die procedure wilt stoppen, herhaalt u gewoon de te volgen stappen voor het afstellen van de functie Booster, en kiest u een tijd van 0 minuten. Druk daarna op OK

.....

Selezionando l'icona in basso a sinistra si accede alla funzione booster, è possibile selezionare un intervallo di tempo (da un minimo di 1 minuto ad un massimo di 4 ore) in cui far funzionare l'unità alla massima potenza. La funzione booster è prioritaria rispetto agli altri modi di gestione della velocità dei ventilatori.

IT

Dopo aver selezionato la funzione compare un cronometro digitale (ore.minuti.secondi) preimpostato ad un valore di 10 minuti modificabile con i tasti direzione sulla destra dello schermo: su per incrementare il tempo di booster e giù per diminuire tale tempo. Dopo aver selezionato il tempo desiderato premere il tasto OK avviando così la funzionalità: sul display è mostrato il tempo rimanente al termine della procedura. Al raggiungimento del valore 00.00.00 i ventilatori tornano ad essere gestiti nel modo selezionato precedentemente. Qualora si desideri arrestare la procedura è sufficiente ripetere le operazioni di impostazione booster selezionando un tempo pari a 0 minuti e premendo OK.

.....

Функция boost доступна при выборе иконки в нижнем левом углу; можно задать период времени (от 1 минуты до 4 часов), в течение которого система может работать на максимальной мощности. Функция boost имеет наивысший приоритет в сравнении с всеми остальными функциями настройки скорости вентилятора.

RU

После выбора функции на экране отображается цифровой хронометр (ЧЧ:ММ:СС), заранее запрограммированный на 10-минутный период. Это значение можно изменить с помощью стрелок в правой стороне экрана: вверх – для увеличения отрезка времени функции boost и вниз – для уменьшения этого времени. После выбора нужного периода времени нажмите ОК для перезапуска функции: на экране отображается время, оставшееся до конца процедуры. При достижении времени 00.00.00 вентиляторы снова начнут работать в соответствии с предыдущими настройками. Если вы желаете прекратить процедуру, просто повторите этап настройки функции boost и выберите время 0 минут, а затем нажмите ОК.

1.3. Gestion du préchauffage • Pre-heating Control • Steuerung der Vorheizung • Beheer van de voorverwarming • Gestione pre-riscaldamento • Управление процессом предварительного нагрева

FR L'état de préchauffage est affiché sur la fenêtre principale:

GB The preheating status is displayed in the main window:

DE Der Status der Vorheizung wird im Hauptfenster angezeigt:

NL De toestand van de voorverwarming wordt weergegeven in het hoofdvenster:

IT Nella finestra principale è mostrato lo stato del pre-riscaldamento:

RU Состояние предварительного нагрева отображается в главном окне:

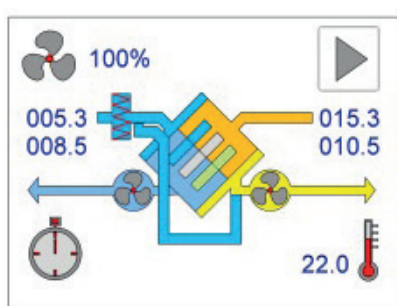

Préchauffage On • Pre-heating on • Vorheizen ein
• Voorverwarming aan • Pre riscaldamento attivo
• Предварительный нагрев включен

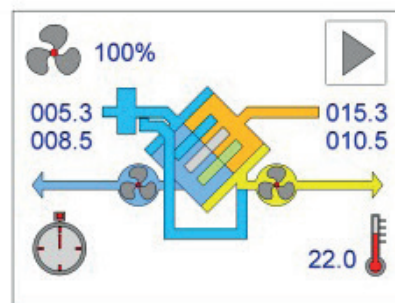

Préchauffage Off • Pre-heating off • Vorheizen aus
• Voorverwarming uit • Pre riscaldamento spento
• Предварительный нагрев выключен

FR La télécommande à écran tactile permet d'enclencher un système de pré-réchauffement électrique (contrôlé par un signal du type PWM) afin d'empêcher la formation de glace dans l'échangeur de chaleur. La télécommande démarre automatiquement la procédure anti-givrage lorsque la température détectée par la sonde de rejet (Tx) descend en dessous de 3°C. Le chauffage fonctionne à la puissance minimale. Si la température Tx continue de diminuer, le pré-réchauffement s'accroît peu à peu jusqu'à 100% si la Tx atteint la température de 1°C. Lorsque la Tx dépasse les 3°C, la procédure s'arrête. Les températures de 3°C et 1°C sont définies par défaut à l'usine, et peuvent être modifiées sur demande. La fenêtre principale indique l'état de pré-réchauffement.

GB The touch-screen control can run an electric preheating system (controlled by a PWM-type signal) to prevent the formation of ice in the heat exchanger. The control starts the anti-frost procedure automatically when the temperature detected by the expelled probe (Tx) drops below 3°C. The heater is powered at the minimum power, if the Tx temperature keeps dropping, the pre-heater power is increased step-by-step up to 100% if Tx reaches 1°C. When Tx exceeds 3°C, the procedure stops. The 3°C and 1°C temperature values are set in the factory and can be changed on request. The main window shows the preheating status.

DE Auf dem Touchscreen der Fernbedienung kann über ein Signal des Typs PWM ein System für die elektrische Vorheizung angesteuert werden, um zu verhindern, dass sich im Wärmetauscher Eis bildet. Die Fernbedienung startet automatisch den Frostschutz, wenn der Sensor der Außentemperatur (Tx) eine Temperatur unter 3 °C misst. Die Heizung funktioniert mit der Mindestleistung. Fällt die Temperatur Tx weiter, erhöht sich die Vorheizung nach und nach bis auf 100 %, wenn Tx den Wert von 1 °C erreicht. Steigt Tx wieder über 3 °C, schaltet sich die Vorheizung aus. Die Temperaturen 3 °C und 1 °C sind werkseitig definiert und können auf Anfrage geändert werden. Im Hauptfenster wird der Status der Vorheizung angezeigt.

NL Met de afstandsbediening met aanraakscherm kan een elektrisch voorverwarmingssysteem (bediend door een signaal van het PWM-type) worden ingeschakeld om te verhinderen dat er ijs in de warmtewisselaar ontstaat. De afstandsbediening start automatisch de antivriesprocedure als de temperatuur gedetecteerd door de pulssensor (Tx) onder 3°C zakt. De verwarming werkt met een minimaal vermogen. Als de temperatuur Tx blijft zakken, stijgt de voorverwarming geleidelijk tot 100% als Tx 1°C bereikt. Als Tx boven 3°C stijgt, stopt de procedure. De temperaturen van 3°C en 1°C zijn standaard door de fabriek gedefinieerd, en kunnen

op verzoek worden gewijzigd. Het hoofdscherm heeft de toestand van de voorverwarming weer.

Il controllo è in grado di gestire un sistema di pre-riscaldamento elettrico (comandato da un segnale tipo PWM) per prevenire la formazione di ghiaccio all'interno dello scambiatore di calore. Il controllo attiva automaticamente la procedura di anti brinamento quando la temperatura rilevata dalla sonda di espulsione (Tx) scende sotto il valore di 3 °C ,qui il riscaldatore è alimentato alla minima potenza .Se la temperatura Tx continua a diminuire l'alimentazione del pre-riscaldatore viene progressivamente aumentata sino a raggiungere il 100% qualora Tx raggiunga il valore di 1°C. Quando Tx raggiunge valori superiori a 3°C la procedura si interrompe. I valori di temperatura 3°C e 1°C sono impostati di fabbrica e sono modificabili su richiesta.

IT

С помощью пульта дистанционного управления с сенсорным экраном можно включать электрическую систему предварительного нагрева (с ШИМ-управлением) для предотвращения обледенения теплообменника. Пульт дистанционного управления автоматически запускает противообледенительную процедуру, когда импульсный датчик (Tx) обнаруживает температуру ниже 3°C. Обогрев работает на минимальной мощности. Если температура Tx продолжает падать, то мощность предварительного нагрева начинает постепенно возрастать до 100%, если Tx достигает температуры 1°C. Когда Tx превышает 3°C, этот процесс прекращается. Значения температуры 3°C и 1°C являются заводскими настройками по умолчанию на заводе и могут быть изменены по требованию. В главном окне показывается состояние предварительного нагрева.

RU



2. FENÊTRE DE SÉLECTION MENU • MENU SELECTION WINDOW

- FENSTER ZUR MENÜAUSWAHL • SCHERM VOOR KEUZEMENU
- FINESTRA SELEZIONE MENU • ОКНО ВЫБОРА МЕНЮ

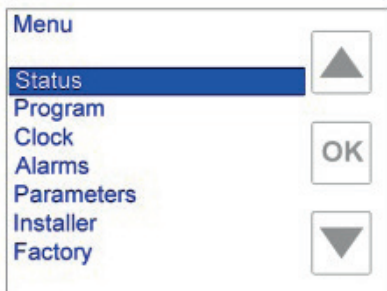

Fenêtre de sélection des menus • Menu selection window
 • Fenster zur Menüauswahl • Venster voor menuselectie
 • Finestra selezione menu • Окно выбора меню

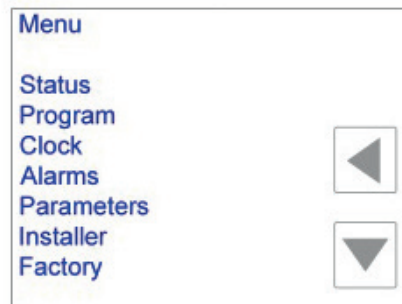

Fenêtre en surbrillance et icône de changement de fenêtre
 • Window change icon • Symbol für Fensterwechsel • Pictogram
 voor wijzigen venster • Icona cambio finestra • Значок
 изменений окна

FR La fenêtre menu est accessible à partir de l'écran principal en touchant l'icône spécifique (icône changement de fenêtre). L'icône du coin supérieur droit montrant un texte blanc sur fond bleu indique que la sélection a été faite: ensuite, faites défiler à l'aide des flèches et appuyer sur OK pour valider l'option souhaitée. Lorsque le dernier élément de menu est atteint, la flèche vers le bas disparaît, par contre, une fenêtre d'échange et une flèche vers la gauche apparaissent lorsque vous allez sur la première icône. Pour revenir au menu précédent cliquez sur la flèche vers la gauche.

Les fonctions listées ci-dessous sont accessibles à partir de la fenêtre menu:

- **Etats**
- **Alarmes**
- **Programme**
- **Horloge**
- **Parametres**
- **Installateur (protégé par un mot de passe: 5678)**
- **Usine (protégé par un mot de passe: 0347)**

La fenêtre principale est accessible à partir de la fenêtre de menu en appuyant sur la flèche du haut jusqu'à l'icône de changement de fenêtre s'affiche, puis appuyez dessus.

GB The menu window is accessed from the main window by touching the specific icon (window change icon right icon indicates it is selected). Then, scroll with the down arrow key and then press OK on the desired item. When the menus are selected (press the down arrow key up to highlight the desired option and press OK to confirm the selection), the various detailed information of the system is accessed. When the last voice of menu is reached the down key disappear, instead when the first voice of menu is reached appear a left arrow icon. To return in previous menu press the up key until is displayed the arrows left and press it.

The functions listed here below can be accessed from the menu window:

- **Status**
- **Program**
- **Clock**
- **Alarms**
- **Installer (password protected: 5678)**
- **Factory (password protected: 0347)**

The main window is accessed from the Menu window by pressing the up arrow key until the window change icon is displayed, then press on it.

DE Das Fenster zur Menüauswahl ist vom Hauptfenster aus zugänglich. Dazu das entsprechende Symbol (Symbol Fensterauswahl) berühren. Das Symbol in der rechten oberen Ecke mit weißem Text auf blauem Hintergrund zeigt an, dass eine Auswahl erfolgt ist: dann mittels der Pfeile durch die Optionen scrollen und OK drücken, um die gewünschte Option zu bestätigen. Wird das letzte Menüelement erreicht, wird der Pfeil nach unten ausgeblendet; dagegen werden bei Erreichen des ersten Elements ein Wechselfeld

und ein Pfeil nach links angezeigt. Zur Rückkehr ins vorhergehende Menü auf den Pfeil nach links klicken.

Aus dem Menüfenster kann auf nachstehende Funktionen zugegriffen werden:

- **Status**
- **Alarme**
- **Programm**
- **Uhr**
- **Parameter**
- **Install (passwortgeschützt: 5678)**
- **Werk (passwortgeschützt: 0347)**

Das Hauptfenster kann aus dem Menüfenster durch Berühren des Pfeils nach oben geöffnet werden, bis das Symbol für den Fensterwechsel erscheint; dann dieses berühren.

Het menuscherm is toegankelijk vanaf het hoofdscherm door op het pictogram ervan te drukken (pictogram Scherm wijzigen). Het pictogram in de rechterbovenhoek toont een witte tekst op een blauw achtergrond, en heeft weer dat de selectie werd gedaan: daarna doorloopt u met de pijlen en drukt u op OK om de gewenste optie te valideren. Als het laatste menu-element is bereikt, verdwijnt de pijl naar omlaag, en verschijnen een wijzigingsscherm en een pijl naar links als u naar het eerste pictogram gaat. Om terug te keren naar het vorige menu klikt u op de pijl naar links.

De hieronder opgesomde functies zijn toegankelijk vanaf het menuscherm:

- **Toestand**
- **Alarmen**
- **Programma**
- **Klok**
- **Parameters**
- **Instal(leren) (beschermd door een wachtwoord: 5678)**
- **Fabriek (beschermd door een wachtwoord: 0347)**

Het hoofdscherm is toegankelijk vanaf het menuscherm door te drukken op de pijl omhoog, tot het wijzigingspictogram van het scherm verschijnt, druk op dat pictogram.

Dalla finestra principale si accede alla finestra menù toccando l'apposita icona (icona cambio finestra). Muoversi con il tasto direzione giù e premere successivamente OK sulla voce desiderata. Selezionando i menù (premere il tasto direzione giù fino ad evidenziare la scelta desiderata e premere il tasto OK per confermare la selezione) si accede alle diverse informazioni di dettaglio dell'impianto. Quando l'ultima voce del menù viene raggiunta la freccia in basso scompare, invece quando si va oltre la prima compare l'icona cambio finestra con freccia a sinistra. Per tornare al menu precedente cliccare su quest'ultima.

Nella finestra menu è possibile accedere alle seguenti funzioni:

- **Status/stato**
- **Program/Programma**
- **Clock/Orologio**
- **Alarms/Allarmi**
- **Installer/Installatore (protetto da password: 5678)**
- **Fabbrica (protetto da password: 0347)**

Dalla finestra Menu si accede alla finestra principale premendo il tasto direzione su fino a quando appare l'icona cambio finestra e premendo OK.

Перейти к окну выбора меню можно из главного экрана, нажав иконку смены окна. Иконка в верхнем правом углу с белым текстом на синем фоне отображает текущий выбор; прокрутите текст с помощью стрелок и нажмите ОК для подтверждения нужной опции.

При достижении последнего элемента меню стрелка «вниз» исчезает и появляется окно обмена и стрелка «влево» для перехода к первой иконке. Для возврата к предыдущему меню нажмите на стрелку «влево».

Из окна меню доступны следующие функции:

- **Состояние**
- **Аварийные сигналы**
- **Программа**
- **Часы**
- **Параметры**
- **Установка (защита паролем: 5678)**
- **Заводские настройки (защита паролем: 0347)**

Чтобы войти в главное окно, нажимайте на верхнюю стрелку, пока не появится иконка смены окна, и затем нажмите на эту иконку.

2.1. Menu ÉTAT: ÉTAT DE FONCTIONNEMENT • STATUS MENU: OPERATING STATUS • Menü STATUS: BETRIEBSZUSTAND • Menu TOESTAND: BEDRIJFSTOESTAND • Menu STATUS/STATO: STATO DI FUNZIONAMENTO • Меню СОСТОЯНИЕ: РАБОЧЕЕ СОСТОЯНИЕ

Status	
Te (exter.)	005.4
Tr (return)	015.4
Tx (expel.)	000.9
Ti (input)	012.8
Anti-frost	on
Fan supply	3450
Fan exhau.	3451
Fan hours	101

Affichage du menu État avec vitesse constante • Display of the Status menu with fan speed • Anzeige des Statusmenüs mit Gebläsedrehzahl • Display van het statusmenu met ventilatorsnelheid • Visualizzazione menu Stato con velocità ventilatori • Экран меню статуса со скоростью вращения вентилятора

Status	
Te (exter.)	005.4
Tr (return)	015.4
Tx (expel.)	000.9
Ti (input)	012.8
Anti-frost	off
Fan supply	3450
Fan exhau.	3451
Flow	500m3/h

Affichage du menu État avec débit constant • Display of the Status menu with air flow • Anzeige des Statusmenüs mit Luftstrom • Display van het statusmenu met luchtstroom • Visualizzazione menu Stato con portata d'aria • Экран меню статуса с потоком воздуха

Status	
Te (exter.)	005.4
Tr (return)	015.4
Tx (expel.)	000.9
Ti (input)	012.8
Anti-frost	off
Fan supply	3450
Fan exhau.	3451
Dp	101Pa

Affichage du menu État avec pression constante • Display of the Status menu with air pressure • Anzeige des Statusmenüs mit Luftdruck • Display of the Status menu with air pressure • Visualizzazione menu Stato con pressione d'aria • Экран меню статуса с давлением воздуха

FR Choisissez et sélectionnez un système pour afficher son état. L'état de ce système apparaît directement et les valeurs des paramètres correspondants s'affichent. Tous les paramètres peuvent être passés en revue à l'aide des flèches. Les paramètres de pression et débit sont relayés aux machines grâce à des kits pression ou débit constant.

GB In order to display the status of one unit, you must select this unit (move by means of the arrow keys and confirm your selection by pressing OK). When this menu is accessed, the status of this unit can be seen right away and the values of the characterizing parameters are displayed; all parameters can be scrolled by using the up and down arrow keys. Pressure and flow parameters are referred to machines with airflow or pression kit.

DE Um den Zustand eines Systems anzuzeigen, das System auswählen. Ist die Touchscreen-Fernbedienung für die Steuerung nur eines Systems vorgesehen, wird der Zustand dieses Systems mit den entsprechenden Parameterwerten direkt angezeigt. Mittels der Pfeile können alle Parameter angezeigt werden. Die Parameter Druck und Fördermenge werden auf die Geräte dank der Bausätze Cop bzw. Cav übertragen.

NL Kies en selecteer een systeem om de toestand ervan weer te geven. Als de afstandsbediening met aanraakscherm is afgesteld om één enkel systeem te beheren, verschijnt de toestand van het systeem direct, en worden de parameterwaarden ervan weergege-

ven. Alle parameters kunnen met de pijlen worden doorlopen. De parameters voor de druk en het debiet worden met behulp van kits voor constante druk/constant debiet met de machines uitgewisseld.

Per visualizzare lo stato di una singola unità, è necessario selezionarla (muoversi con le frecce e confermare la selezione con OK). Se il controllo è configurato per gestire una singola unità, accedendo a questo menu si mostra direttamente lo stato della stessa visualizzando i valori assunti dai parametri che la caratterizzano; agendo sui tasti direzione (su-giù) è possibile scorrere tutti i parametri. I parametri di pressione ,portata sono riferiti a macchine con kit cop\cav.

Выберите и отметьте систему, чтобы отобразить ее статус. Если пульт дистанционного управления с сенсорным экраном настроен на управление только одной системой, то на экране появляется состояние этой системы и значения соответствующих параметров. С помощью стрелок можно просмотреть все параметры. Параметры давления и расхода передаются машинам с помощью комплектов постоянного давления /постоянного расхода.

IT

RU

FR	GB		
Te (externe)	Te (exter.)	Température de l'air extérieur en °C.	Temperature of external air in °C.
Tr (reprise)	Tr (return)	Température de l'air extrait en °C.	Temperature of return air in °C.
Tx (rejet)	Tx (expelled)	Température de l'air expulsé en °C.	Temperature of expelled air in °C.
Ti (souffl.)	Ti (input)	Température de l'air entrant en °C.	Temperature of input air in °C.
Antigel Rec	Anti-Frost	<p>États de la fonction Anti-dégivrage (ON-OFF). La fonction anti-dégivrage s'enclenche automatiquement lorsque la température détectée par la sonde Tx descend en dessous de 1°C et s'arrête lorsque la température dépasse les 3°C. L'objectif est d'éviter la formation de glace dans l'échangeur de chaleur. Lorsque la fonction est activée, il y a deux méthodes différentes de contrôle en fonction des paramètres factory:</p> <ul style="list-style-type: none"> - Lorsque l'anti-dégivrage est géré par une résistance de pré-réchauffement, ce dernier est enclenché jusqu'à ce qu'une température de 3°C soit atteinte. - Lorsque l'anti-dégivrage est géré par régulation de la vitesse des ventilateurs, le ventilateur à air entrant sera bloqué ou ralenti à la vitesse minimale et le ventilateur à air extrait fonctionnera au même moment à la vitesse maximale. Jusqu'à ce que la température atteigne 3°C. 	<p>Anti-frost function status (ON-OFF). The anti-frost function starts automatically when the temperature detected by the Tx probe drops below 1°C and then goes off when the temperature rises above 3°C. The purpose is to avoid ice formation in the heat exchanger. When it is on, there are two different control methods according to the factory settings:</p> <ul style="list-style-type: none"> - When the anti-frost is controlled by a preheating resistance, the latter is triggered until 3°C is reached. - When the anti-frost is controlled through the adjustment of the fan speed, the input fan will be blocked or reduced to the minimum speed and the return fan will be powered to the maximum speed at the same time. All the above until 3°C is reached.
Vent. Souff	Fan Supply	<p>La vitesse de l'air entrant, exprimée en:</p> <ul style="list-style-type: none"> - Tours par minute (RPMs): si des ventilateurs à signal tachymétrique sont installés; - Pourcentage: si des ventilateurs à vitesse variable sans signal tachymétrique sont installés (En mode Off lorsque le ventilateur est éteint); - Off, 1, 2, 3: pour les ventilateurs à trois vitesses. 	<p>Supply fan speed value, which is expressed in:</p> <ul style="list-style-type: none"> - Revolutions per minute (RPMs): if fans with tachometric signal are installed; - Percentage: if variable speed fans without tachometric signal are installed (Off when the fan is off); - Off, 1, 2 or 3: for 3-speed fans.
FluxSouff	Flow Supply	Seulement pour les systèmes à débit constant avec contrôle de deux flux. Le débit du ventilateur d'insufflation est exprimé en m3/h.	For constant flow units with control of two flows only. Value of the supply fan flow expressed in m3/h.
Dp Souff	DpSupply	Seulement pour les systèmes à pression constante avec contrôle de deux flux. La valeur de la pression en aval du ventilateur d'insufflation est exprimé en pascal.	For constant pressure units with control of two flows only. Pressure value downstream of the supply fan expressed in pascal.
Vent Extr	Fan Exhau.	Vitesse du ventilateur rejeté, voir Vent. Souff.	Exhaust fan speed, see input fan.

FluxExtr.	Flow Exhau.	Seulement pour les systèmes à débit constant avec contrôle de deux flux. Le débit du ventilateur de reprise est exprimé en m3/h.	For constant flow units with control of two flows only. Value of the supply fan flow expressed in m3/h.
Dp	Dp	Seulement pour les systèmes à pression constante avec contrôle d'un flux. La valeur de la pression en aval du ventilateur d'insufflation est exprimé en pascal.	For constant pressure units with control of one flow only. Pressure value downstream of the supply fan expressed in pascal.
Vent.Extr.	Fan (Exhau.)	Heure de fonctionnement de l'unité	Expulsion fan speed, see above.
Vent.Heure	Fan Hours	Unit operation hours.	Unit operation hours.
Bypass	Bypass	Le paramètre est actif, si le by-pass est configuré: - On : By-pass ouvert; - Off : By-pass fermé.	It is on if the by-pass is configured: - On : By-pass open; - Off : By-pass closed.
Chauffe	Heat	Le paramètre est actif, si le post-traitement de l'air hydraulique ou électrique est configuré: - On : post-traitement activé; - Off : post-traitement désactivé.	It is on if the water or electric air after-treatment is configured: - On : post-treatment on; - Off : post-treatment off.
CO₂/VOC ppm	CO₂/VOC ppm	Le paramètre est actif si une sonde CO ₂ ou CO ₂ /VOC est présente: il indique la concentration de CO ₂ ou CO ₂ /VOC en particules par million (ppm) détectées par la sonde de qualité de l'air: les valeurs peuvent s'échelonner de 0 à 2000.	It is on if a CO ₂ or CO ₂ /VOC probe is present: it indicates the CO ₂ or CO ₂ /VOC concentration in parts per million (ppm) detected by the air quality probe: it can take values between 0 and 2000.
Humidité %	Humidity %	Le paramètre est actif si la sonde d'humidité relative est présente: il indique le pourcentage d'humidité relative détecté par la sonde. Les valeurs peuvent s'échelonner de 0 à 100.	It is on if a relative humidity probe is present: it indicates the percentage relative humidity value detected by the probe. It can take values between 0 and 100.
Auto Ext. %	Auto Ext. %	Le paramètre est actif si le fonctionnement automatique des ventilateurs est programmé par un signal externe de 0-10V. Il indique le pourcentage du signal externe (10V correspond à 100%).	It is on if the automatic operation of fans is configured through a 0-10V external signal. It indicates the percentage value of the external signal (10V corresponds to 100%).
On/Off Ext.	Remote	Le paramètre est actif si l'entrée numérique (DI) est programmé en mode remote (ce paramètre peut être défini à l'usine): - On : si la DI est fermée (les ventilateurs fonctionnent à la vitesse programmée sur la télécommande à écran tactile). - Off : si la DI est ouverte (les ventilateurs sont à l'arrêt).	It is on if one digital input (DI) is configured as remote (this parameter can be set in the factory): - On : if the DI is closed the fans run at the speed set on the remote panel - Off : if the DI is open the fans are stopped
Boost	Boost	Le paramètre est actif si l'entrée numérique (DI) est programmé en mode boost (ce paramètre peut être défini à l'usine): - End : la DI est ouverte et, un temps plus long que le boost min. s'est écoulé depuis la dernière modification d'état de la DI (passage de fermée à ouverte); boost off - Max : la DI est fermée ou le boost min time (1 → 240 minutes) ne s'est pas encore écoulé depuis le passage de la DI de l'état fermé à ouvert, boost on (les ventilateurs tournent à vitesse maximale).	It is on if one digital input (DI) is configured as booster (this parameter can be set in the factory): - End : the DI is open and a longer time than Boost min. has lapsed after the last change of DI status (from closed to open), booster off (fans at the speed set by the control); - Max : the DI has been closed with a pulse or the Boost min. time (1 → 240 minutes) has not lapsed yet since the DI has received the pulse, booster on (fans at the maximum speed).



Eté	Summer	<p>Le paramètre est actif, si l'entrée numérique à distance est programmé en mode summer (été) (de l'usine)</p> <ul style="list-style-type: none">- Yes: la DI est ouverte, le mode summer season (saison été) est programmé.- No: la DI est fermée, le mode winter season (saison hiver) est programmé.	<p>It is on if one digital input is configured as summer (from the factory).</p> <ul style="list-style-type: none">- Yes: the DI is open, the summer season is set;- No: the DI is closed, the winter season is set.
Humidité	Humidity	<p>Le paramètre est actif, si l'entrée numérique à distance est programmé en mode humidé (humidité) (de l'usine)</p> <ul style="list-style-type: none">- Yes: la DI est fermée, le seuil d'humidité de l'hygrostat a été atteint.- No: la DI est ouverte, le seuil d'humidité de l'hygrostat n'a pas été atteint.	<p>It is on if one digital input is configured as humidity (from the factory).</p> <ul style="list-style-type: none">- Yes: the DI is open, the humidity threshold of the hygrostat has been overcome;- No: the DI is closed, the hygrostat humidity threshold has been not overcome.
Incendie	Fire	<p>Le paramètre est actif si l'entrée numérique à distance est programmé en mode fire (feu)(de l'usine)</p> <ul style="list-style-type: none">- Yes: la DI est ouverte (le ventilateur d'extraction est à vitesse maximale et le ventilateur d'alimentation à l'arrêt).- No: la DI est fermée (les ventilateurs sont à la vitesse programmée par le poste de contrôle	<p>It is on if one digital input is configured as fire (from the factory).</p> <ul style="list-style-type: none">- Yes: the DI is open (exhaust fan at the maximum speed and supply fan off).- No: the DI is closed (fans at the speed set by the control).



DE	NL		
Te (AUL)	Te (Buiten)	Temperatur der Außenluft in °C	Temperatuur van buitenlucht in °C
Tr (Abluft)	Tr (Retour)	Temperatur der wiedergewonnen Luft in °C	Temperatuur van afgezogen lucht in °C
Tx (Fortluft)	Tx (Uittrede)	Temperatur der Abluft in °C	Temperatuur van afgevoerde lucht in °C
Ti (Eingabe)	Ti (Invoer)	Temperatur der Zuluft in °C	Temperatuur van binnenstromende lucht in °C
Frostschutz	Anti- Ontdooiing	<p>Zustände der Funktion Frostschutz (ON-OFF). Die Frostschutzfunktion schaltet sich automatisch ein, wenn die vom Tx-Sensor gemessene Temperatur Tx unter 1 °C absinkt, und sie schaltet sich aus, wenn die Temperatur über 3 °C ansteigt. Zweck ist die Verhinderung von Eisbildung im Wärmetauscher. Ist die Funktion aktiviert, gibt es abhängig von den werkseitig eingestellten Parametern (Menü Factory) zwei verschieden Verfahren zur Steuerung:</p> <ul style="list-style-type: none"> - Wird der Frostschutz durch einen Vorheizwiderstand übernommen, wird dieser ausgelöst, bis wieder eine Temperatur von 3°C erreicht wird. - Wird der Frostschutz durch die Regelung der Gebläsedrehzahl übernommen, wird das Zuluftgebläse blockiert oder auf die Minstdrehzahl gedrosselt; gleichzeitig wird das Abluftgebläse mit Höchstdrehzahl betrieben, bis die Temperatur 3°C erreicht. 	<p>Toestand van de functie Anti-ontdooiing (ON-OFF (AAN-UIT)). De functie Anti-ontdooiing wordt automatisch ingeschakeld als de temperatuur gedetecteerd door de Tx-sensor onder 1°C zakt, en stopt als de temperatuur hoger is dan 3°C. Het doel is om de vorming van ijs in de warmtewisselaar te vermijden. Als de functie is geactiveerd, zijn er twee verschillende bedieningsmethoden afhankelijk van de fabrieksparemeters:</p> <ul style="list-style-type: none"> - Als de anti-ontdooiing wordt bediend door een weerstand voor de voorverwarming, wordt die laatste ingeschakeld tot een temperatuur van 3°C is bereikt. - Als de anti-ontdooiing wordt bediend door de ventilatorsnelheid te regelen, dan wordt de ventilator voor binnenstromende lucht geblokkeerd of vertraagd tot de minimumsnelheid en de ventilator voor afgezogen lucht werkt op hetzelfde moment met maximumsnelheid. Tot de temperatuur 3°C bereikt.
Zuluft Gebl.	Vent. Inblazen	<p>Drehzahl Zuluftgebläse in:</p> <ul style="list-style-type: none"> - Umdrehungen pro Minute (U/min): wenn Gebläse mit Drehzahlsignal installiert sind; - Prozent: wenn Gebläse variabler Drehzahl ohne Drehzahlsignal installiert sind (Off, wenn das Gebläse ausgeschaltet ist). - Off, 1, 2, 3: für Gebläse mit drei Drehzahlstufen. 	<p>De snelheid van de binnenstromende lucht, uitgedrukt in:</p> <ul style="list-style-type: none"> - Toeren per minuut (TPM): als ventilatoren met tachymetrisch signaal zijn geïnstalleerd. - Percentage: als ventilatoren met variabele snelheid zonder tachymetrisch signaal zijn geïnstalleerd (in modus Off (Uit) als de ventilator is uitgeschakeld). - Off, 1, 2, 3: voor ventilatoren met drie snelheden.
Luftm.ZUL	Toev. Stroom	Nur für Systeme mit konstanter Fördermenge und Doppelstromsteuerung. Die Fördermenge des Zuluftgebläses wird in m³/h ausgedrückt.	Alleen voor systemen met constant debiet met bediening van twee stromen. Het debiet van de inblaasventilator wordt uitgedrukt in m³/h.
Abluftgebl.	Vent. Extr.	Drehzahl des Abluftgebläses, siehe Zuluftgebl.	Snelheid van de ventilator afgevoerde lucht, zie Vent. Inblazen.
Luftm.ABL	Ret.Stroom	Nur für Systeme mit konstanter Fördermenge und Doppelstromsteuerung. Die Fördermenge des Rückgewinnungsgebläses wird in m³/h ausgedrückt.	Alleen voor systemen met constant debiet met bediening van twee stromen. Het debiet van de afzuigventilator wordt uitgedrukt in m³/h.
Luftm.	Stroom	Nur für Systeme mit konstanter Fördermenge und Steuerung eines Stroms. Die Fördermenge des Zuluftgebläses wird in m³/h ausgedrückt.	Alleen voor systemen met constant debiet met bediening van één stroom. Het debiet van de inblaasventilator wordt uitgedrukt in m³/h.
Dp	Dp	Nur für Systeme mit konstantem Druck und Steuerung eines Stroms. Der Druck nach dem Zuluftgebläse wird in Pascal ausgedrückt.	Alleen voor systemen met constant druk met bediening van één stroom. De waarde van de druk stroomafwaarts van de inblaasventilator wordt uitgedrukt in pascal.
ABL-Venti.	Ret.Vent.	Betriebszeit der Einheit.	Bedrijfsuren van de eenheid.
Venti.Std.	Uren Vent.	Unit operation hours.	Unit operation hours.

Bypass	By-pass	<p>Der Parameter ist aktiv, wenn der Bypass konfiguriert wurde:</p> <ul style="list-style-type: none"> - On: Bypass offen. - Off: Bypass geschlossen. 	<p>De parameter is actief als de by-pass is geconfigureerd:</p> <ul style="list-style-type: none"> - On: By-pass open. - Off: By-pass gesloten.
Erhitzer	Verwarmen	<p>Der Parameter ist aktiv, wenn die hydraulische oder elektrische Nachaufbereitung der Luft konfiguriert ist:</p> <ul style="list-style-type: none"> - On: Nachaufbereitung aktiviert. - Off: Nachaufbereitung deaktiviert. 	<p>De parameter is actief als de nabehandeling van de hydraulische of elektrische lucht is geconfigureerd:</p> <ul style="list-style-type: none"> - On: nabehandeling actief. - Off: nabehandeling niet actief.
CO₂/VOC ppm	CO₂/VOC ppm	<p>Der Parameter ist aktiv, wenn ein CO₂- oder CO₂-VOC-Sensor vorhanden ist: Er gibt die CO₂-Konzentration oder CO₂/VOC in Teilchen pro Million (ppm - parts per million) an, die vom Sensor der Luftqualität gemessen wird: Der Wertebereich liegt zwischen einschließlich 0 und 2000.</p>	<p>De parameter is actief als een CO₂- of CO₂/VOC-sensor aanwezig is: hij heeft de CO₂- of CO₂/VOC-concentratie weer in deeltjes per miljoen (ppm) gedetecteerd door de sensor voor de luchtkwaliteit: de waarden kunnen gaan van 0 tot 2000.</p>
Feuchtigkeit R.F. %	Vochtigheid %	<p>Der Parameter ist aktiv, wenn Sensor für relative Luftfeuchtigkeit (RH-Sensor) vorhanden ist: Er gibt den vom Sensor gemessenen Prozentsatz der relativen Luftfeuchtigkeit an. Der Wertebereich liegt zwischen einschließlich 0 bis 100.</p>	<p>De parameter is actief als een sensor voor relatieve vochtigheid aanwezig is: hij heeft het percentage weer voor de relatieve vochtigheid gedetecteerd door de sensor. De waarden kunnen gaan van 0 tot 100.</p>
Auto Ext. %	Auto Ext. %	<p>Der Parameter ist aktiv, wenn der automatische Betrieb der Gebläse durch ein externes Signal von 0-10V programmiert ist. Er gibt das externe Signal in Prozent an (10V entspricht 100%).</p>	<p>De parameter is actief als de automatische werking van de ventilatoren is geprogrammeerd door een extern signaal van 0-10V. Hij heeft het percentage weer voor het externe signaal (10V stemt overeen met 100%).</p>
Fernbedien.	Afstands-bed.	<p>Der Parameter ist aktiv, wenn der digitale Eingang (DI) auf den Modus remote eingestellt ist (dieser Parameter kann werkseitig definiert werden):</p> <ul style="list-style-type: none"> - On: Ist der DI geschlossen, laufen die Gebläse mit der auf der Touchscreen-Fernbedienung programmierten Drehzahl weiter. - Off: Ist der DI offen, stehen die Gebläse still. 	<p>De parameter is actief als de digitale ingang (DI) is geprogrammeerd in de modus remote (vanop afstand) (die parameter kan in de fabriek zijn gedefinieerd):</p> <ul style="list-style-type: none"> - On: als de DI gesloten is (de ventilatoren werken met de snelheid geprogrammeerd met de afstandsbediening met aanraakscherm). - Off: als de DI open is (de ventilatoren zijn gestopt).
Boost	Boost	<p>Der Parameter ist aktiv, wenn der digitale Eingang (DI) auf den Modus boost eingestellt ist (dieser Parameter kann werkseitig definiert werden):</p> <ul style="list-style-type: none"> - End: Der DI ist offen, und eine Dauer von mehr als boost min. ist seit der letzten Änderung des Zustands von DI (Übergang von geschlossen auf offen) verstrichen; boost off. - Max: Der DI ist geschlossen oder die boost min time (1 → 240 Minuten) ist seit dem Übergang des DI von geschlossen auf offen noch nicht verstrichen, boost on (die Gebläse laufen mit Höchstdrehzahl). 	<p>De parameter is actief als de digitale ingang (DI) is geprogrammeerd in de modus boost (die parameter kan in de fabriek zijn gedefinieerd):</p> <ul style="list-style-type: none"> - End: (einde) de DI is open en er is een langere tijd verlopen dan de tijd boost min. sinds de laatste wijziging van de toestand van de DI (overgaan van gesloten naar open); boost off (boost uit) - Max: de DI is gesloten of de boost min time (1 → 240 minuten) is nog niet verlopen sinds de DI overgang van de toestand gesloten naar open, boost on (boost aan) (de ventilatoren draaien met maximumsnelheid).
Sommer	Zomer	<p>Der Parameter ist aktiv, wenn der ferne digitale Eingang werkseitig auf Sommerbetrieb („summer“) programmiert ist.</p> <ul style="list-style-type: none"> - Yes: Der DI ist offen, der Modus summer season (Sommer) ist programmiert. - No: Der DI ist geschlossen, der Modus winter season (Winter) ist programmiert. 	<p>De parameter is actief als de digitale ingang vanop afstand is geprogrammeerd in de modus Summer (zomer) (in fabriek).</p> <ul style="list-style-type: none"> - Yes: de DI is open, de modus Summer season (seizoen zomer) is geprogrammeerd. - No: de DI is gesloten, de modus Winter season (seizoen winter) is geprogrammeerd.



Feuchtigkeit R.F. %	Vochtigheid	<p>Der Parameter ist aktiv, wenn der ferne digitale Eingang werkseitig auf humid (Feuchtigkeit) eingestellt ist.</p> <ul style="list-style-type: none"> - Yes: Der DI ist geschlossen, der Feuchtigkeitsgrenzwert des Feuchtigkeitmessers wurde erreicht. - No: Der DI ist offen, der Feuchtigkeitsgrenzwert des Feuchtigkeitmessers wurde nicht erreicht. 	<p>De parameter is actief als de digitale ingang vanop afstand is geprogrammeerd in de modus humidé (vochtigheid) (in fabriek).</p> <ul style="list-style-type: none"> - Yes: de DI is gesloten, de vochtigheidsdrempel van de hygrostaat is bereikt. - No: de DI is open, de vochtigheidsdrempel van de hygrostaat is niet bereikt.
Brand	Brand	<p>Der Parameter ist aktiv, wenn der ferne digitale Eingang werkseitig auf den Modus fire (Brandschutz) programmiert ist.</p> <ul style="list-style-type: none"> - Yes: Der DI ist offen (das Abluftgebläse läuft mit Höchstdrehzahl, das Zuluftgebläse steht still). - No: Der DI ist geschlossen (die Gebläse laufen mit der auf dem Bedienelement programmierten Drehzahl). 	<p>De parameter is actief als de digitale ingang vanop afstand is geprogrammeerd in de modus Fire (vuur) (in fabriek)</p> <ul style="list-style-type: none"> - Yes: de DI is open (de afvoerventilator draait met maximumsnelheid en de toevoerventilator staat stil). - No: de DI is gesloten (de ventilatoren draaien met de snelheid geprogrammeerd door de bedieningspost).



IT	RU		
Te (esterna)	Te (exter.)	Temperatura dell'aria di rinnovo in °C.	Температура наружного воздуха в °C.
Tr (ripresa)	Tr (return)	Temperatura dell'aria di ripresa in °C.	Температура отведенного воздуха в °C.
Tx (espulsa)	Tx (expelled)	Temperatura dell'aria espulsa in °C.	Температура удаленного воздуха в °C.
Ti (ingresso)	Ti (input)	Temperatura dell'aria immessa in °C.	Температура входящего воздуха в °C.
Antighiaccio	Anti-Frost	<p>Stato funzione antifrost (ON-OFF). La funzione antifrost si attiva automaticamente quando la temperatura rilevata dalla sonda Tx scende sotto 1°C per poi disattivarsi quando questa torna sopra i 3°C. Il fine è di evitare la formazione di ghiaccio all'interno dello scambiatore. Quando è attiva abbiamo due diversi modi di gestione in base alle impostazioni di fabbrica:</p> <ul style="list-style-type: none"> - Nel caso in cui l'antifrost e' gestito da una resistenza di preriscaldamento questa viene abilitata fino al raggiungimento dei 3°C. - Nel caso in cui l'antifrost e' gestito tramite la regolazione della velocità dei ventilatori verrà inibito o ridotto alla minima velocità quello di immissione e contemporaneamente viene forzato alla massima velocità quello di ripresa. Tutto ciò fino al raggiungimento dei 3°C. 	<p>Состояния функции противообледенительной защиты (ВКЛ-ВЫКЛ). Функция противообледенительной защиты срабатывает автоматически, когда контролируемая датчиком температура Tx опускается ниже 1°C, и останавливается при повышении температуры сверх 3°C. Цель заключается в том, чтобы не допустить образования льда в теплообменнике. Когда эта функция активна, применимы две различные методики контроля в зависимости от заводских параметров:</p> <ul style="list-style-type: none"> - Если противообледенительная защита управляется сопротивлением предварительного нагрева, то сопротивление срабатывает до того, как температура достигнет 3°C. - Если противообледенительная защита привязана к регулировке скорости вентиляторов, то вентилятор входящего воздуха будет заблокирован или замедлен до минимальной скорости, а вентилятор отведенного воздуха в этот момент будет работать на максимальной скорости. Пока температура не достигнет 3°C.
Vent. Ingr.	Fan Supply	<p>Velocità del ventilatore di immissione, questo valore è espresso in:</p> <ul style="list-style-type: none"> - Giri al minuto (RPM): se sono installati ventilatori con segnale tachimetrico; - Percentuale: se sono installati ventilatori a velocità variabile senza segnale tachimetrico (Off a ventilatore spento); - Off, 1, 2 o 3: per ventilatori a tre velocità. 	<p>Скорость входящего воздуха, выраженная:</p> <ul style="list-style-type: none"> - в оборотах в минуту: если установлены вентиляторы с тахометрическим сигналом - в процентах: если установлены вентиляторы на переменной скорости без тахометрического сигнала (в режиме Off при выключенном вентиляторе) - Off, 1, 2, 3: для 3-скоростных вентиляторов.
Vent. Estr.	Flow Supply	Velocità ventilatore estrazione, vedi vent. Ingr.	Скорость вентилятора отведенного воздуха, см. Vent. Souff (Наддув vent.).
Pressione Estr.	DpSupply	Solo per unità a pressione costante con controllo sui due flussi. Valore di pressione in pascal a monte del ventilatore di ripresa.	Только для систем с постоянным давлением и управлением расходом обоих потоков. Значение давления на входе всасывающего вентилятора выражается в паскалях.
Portata	Fan Exhau.	Solo per unità a portata costante con controllo su un flusso. Valore in m3\h di portata del ventilatore di mandata.	Только для систем с постоянным расходом и управлением одним потоком. Расход нагнетательного вентилятора выражается в м3/ч.
Pressione.	Flow Exhau.	Solo per unità a pressione costante con controllo su un flusso. Valore di pressione in pascal a valle del ventilatore di mandata.	Только для систем с постоянным давлением и управлением одним потоком. Значение давления на выходе нагнетательного вентилятора выражается в паскалях.
Vent. (Estr.)	Fan (Exhau.)	Ore di funzionamento dell'unità.	Время работы установки.
Ore Vent.	Fan Hours	Unit operation hours.	Unit operation hours.

Bypass	Bypass	<p>È attivo se è configurato il ByPass:</p> <ul style="list-style-type: none"> - On: ByPass aperto; - Off: ByPass chiuso. 	<p>Parametro attivo, se il bypass è configurato nel modo seguente:</p> <ul style="list-style-type: none"> - On: Bypass aperto; - Off: Bypass chiuso.
Riscald.	Heat	<p>È attivo se è configurato il post-trattamento aria ad acqua o elettrico:</p> <ul style="list-style-type: none"> - On: post-trattamento attivato; - Off: post-trattamento disattivato. 	<p>Parametro attivo, se la successiva idraulica o elettrica trattamento dell'aria è configurato nel modo seguente:</p> <ul style="list-style-type: none"> - On: successiva trattamento attiva - Off: successiva trattamento non attiva
CO₂/VOC ppm	CO₂/VOC ppm	<p>È attivo se è presente una sonda di CO₂ o CO₂/VOC: indica la concentrazione di CO₂ o CO₂/VOC in parti per milione (ppm) rilevata dalla sonda di qualità dell'aria, può assumere valori tra 0 e 2000.</p>	<p>Parametro attivo, se è installato il sensore CO₂ o CO₂/VOC: indica la concentrazione di CO₂ o CO₂/VOC in parti per milione (ppm), rilevata dal sensore di qualità dell'aria; i valori possono essere compresi nel range da 0 a 2000.</p>
Umidità %	Humidity %	<p>È attivo se è presente una sonda di umidità relativa: indica il valore di umidità relativa in percentuale rilevata dalla sonda, può assumere valori tra 0 e 100.</p>	<p>Parametro attivo, se è installato il sensore di umidità relativa: indica il valore di umidità relativa in percentuale rilevata dal sensore; i valori possono essere compresi nel range da 0 a 100.</p>
Auto est.%	Auto est.%	<p>È attivo se è configurato il funzionamento automatico dei ventilatori tramite segnale esterno 0-10V. Indica il valore in percentuale del segnale esterno (10V corrisponde a 100%).</p>	<p>Parametro attivo, se il funzionamento automatico dei ventilatori è controllato da un segnale esterno 0-10V. Indica il valore in percentuale del segnale esterno (10V corrisponde a 100%).</p>
Remoto	Remote	<p>È attivo se un ingresso digitale (DI) è configurato come remoto (parametro impostabile in fabbrica):</p> <ul style="list-style-type: none"> - On: se DI chiuso (ventilatori funzionano alla velocità impostata sul pannello remoto); - Off: se DI aperto (ventilatori fermi). 	<p>Parametro attivo, se l'ingresso digitale (DI) è configurato in modalità remoto (questo parametro può essere impostato in fabbrica):</p> <ul style="list-style-type: none"> - On: se DI chiuso (ventilatori lavorano alla velocità impostata sul pannello remoto); - Off: se DI aperto (ventilatori fermi).
Boost	Boost	<p>È attivo se un ingresso digitale (DI) è configurato come booster (parametro impostabile in fabbrica):</p> <ul style="list-style-type: none"> - End: DI aperto ed è trascorso un tempo superiore a Boost min. dall'ultimo impulso, quindi booster inattivo (ventilatori alla velocità impostata da controllo); - Max: non è ancora trascorso il tempo Boost min. (1 → 240 minuti) da quando DI ha ricevuto l'impulso, booster attivo (ventilatori alla massima velocità). 	<p>Parametro attivo, se l'ingresso digitale (DI) è configurato in modalità boost (questo parametro può essere impostato in fabbrica):</p> <ul style="list-style-type: none"> - End: DI aperto, e il periodo di tempo, trascorso dopo l'ultimo cambiamento di stato DI, ha superato boost min. (transizione dallo stato chiuso allo stato aperto); boost off; - Max: DI chiuso o il tempo minimo boost min time (1 → 240 minuti) non è ancora trascorso dopo la transizione dallo stato chiuso allo stato boost on (ventilatori lavorano alla massima velocità).
Estate	Summer	<p>È attivo se è configurato come summer/estate un ingresso digitale remoto (da fabbrica).</p> <ul style="list-style-type: none"> - Yes: se DI aperto, è impostata la stagione estate; - No: DI chiuso, è impostata la stagione inverno. 	<p>Parametro attivo, se l'ingresso digitale è configurato in modalità summer (questo parametro può essere impostato in fabbrica):</p> <ul style="list-style-type: none"> - Yes: DI aperto, impostato il modo Summer season (stagione estiva); - No: DI chiuso, impostato il modo Winter season (stagione invernale).

Umidità	Humidity	<p>È attivo se è configurato come humidity/umidità un ingresso digitale remoto (da fabbrica).</p> <p>- Yes: si DI aperto, la soglia di umidità dell'umidostato è stata superata;</p> <p>- No: DI chiuso, la soglia di umidità dell'umidostato non è stata superata.</p>	<p>Параметр активен, если цифровой дистанционный ввод запрограммирован на режим Humidity (влажность) (на заводе).</p> <p>- Yes: ввод DI закрыт, достигнут порог влажности гигростата;</p> <p>- No: ввод DI открыт, порог влажности гигростата не достигнут.</p>
Fuoco	Fire	<p>È attivo se è configurato come fire/fuoco un ingresso digitale remoto (da fabbrica).</p> <p>- Yes: si DI aperto (ventilatore estrazione alla massima velocità e ventilatore mandata spento);</p> <p>- No: DI chiuso (ventilatori alla velocità impostata dal controllo).</p>	<p>Параметр активен, если цифровой дистанционный ввод запрограммирован на режим Fire (огонь) (на заводе).</p> <p>- Yes: ввод DI открыт (вентилятор отвода воздуха работает на максимальной скорости, а подающий вентилятор остановлен);</p> <p>- No: ввод DI закрыт (вентиляторы работают на скорости, заданной на пульте управления).</p>

2.2. Menu PROGRAMME: Gestion du Programme de la Semaine • PROGRAM Menu: Weekly Program Control • Menü PROGRAMM: Steuerung des Programms der Woche • Menu PROGRAMMA: Beheer van het weekprogramma • PROGRAM/PROGRAMMA: gestione della programmazione settimanale • Меню ПРОГРАММА: Управление недельной программой

Ce menu régule la vitesse du ventilateur (sur trois niveaux), qui est exprimée en pourcentage pour les machines à vitesse variable (ou pression portée pour les machines sans kit cop/cav), en Pascal pour les machines à pression constante et en m³/h pour les machines à débit constant avec le kit. Pour accéder aux fonctions de gestion du programme, sélectionnez l'option Program à l'aide des flèches, mettez-le en surbrillance et appuyer sur OK.

FR

This menu controls the fan speed (on three levels), which is expressed as a percentage for variable speed machines (or full-scale pressure or flow machines without cop/cav kit), in pascal for constant pressure machines, and in m³/h for constant flow machines with kit. To access the program control functions, select the Program item by the arrow keys, highlight it and press OK.

GB

Dieses Menü regelt die Drehzahl des Gebläses (auf drei Stufen), die bei Geräten mit variabler Drehzahl in Prozent (oder vorhandenem Druck für Geräte ohne Cop-/Cav) und (bei Geräten mit entsprechendem Bausatz) in Pascal (konstanter Druck) bzw. in m³/h (konstante Fördermenge) ausgedrückt wird. Um auf die Funktionen der Steuerung des Wochenprogramms zuzugreifen, mittels der Pfeile die Option Programm wählen, hervorheben und auf OK drücken.

DE

Dat menu regelt de ventilatorsnelheid (met drie niveaus), die wordt uitgedrukt in een percentage voor de machines met variabele snelheid (of van het drukbereik voor de machines zonder kit voor constante druk/constant debiet), in pascal voor machines met constante druk en in m³/h voor machines met constant debiet met kit. Om toegang te krijgen tot de beheerfuncties van het programma kiest u met de pijlen de optie Programma doe ze oplichten en druk op OK.

NL

Questo menù consente di gestire la velocità dei ventilatori (su tre livelli) che sono espressi in percentuale per macchine a velocità variabile (o pressione portata di fondo scala per macchine senza kit cop\cav), in pascal per macchine a pressione costante e in m³/h per macchine a portata costante con kit. Per accedere alle funzioni di gestione della programmazione, selezionare la voce Program/Programma coi tasti direzione evidenziandola e premere OK.

IT

Это меню регулирует скорость вентилятора (на трех уровнях), которая выражается в процентах для машин с переменной скоростью (или при передаче давления на машины без комплекта постоянного давления/постоянного расхода), в паскалях для машин с постоянным давлением и в м³/ч для машин с постоянным расходом, оснащенных комплектом. Для доступа к функциям управления программой выберите опцию Program с помощью стрелок, выделите ее и нажмите OK.

RU

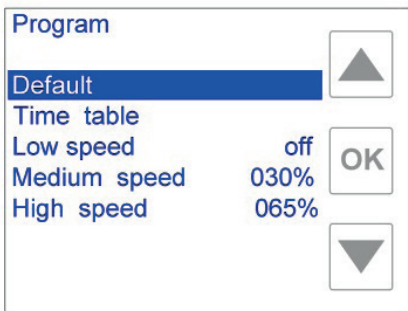

Menu programme avec vitesse constante • Program menu with fan speed • Programmenü mit Gebläsedrehzahl
 • Programmenu met ventilatorsnelheid • Visualizzazione menù Program/Programma con velocità ventilatori
 • Программное меню со скоростью вращения вентилятора

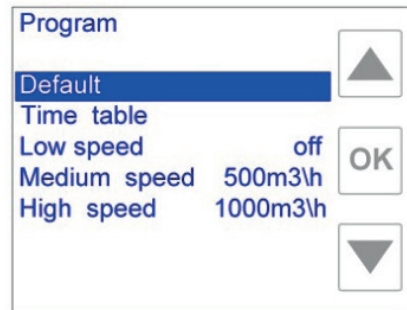

Menu programme avec débit constant • Program menu with flow • Programmenü mit Luftstrom • Programmenu met stroom • Visualizzazione menù Program/Programma con portata
 • Программное меню с потоком

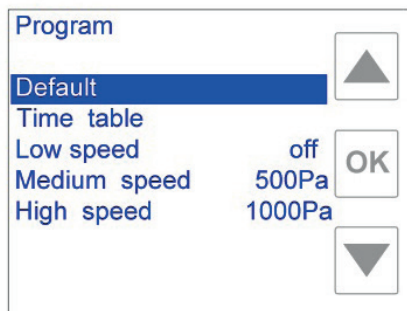

Menu programme avec pression constante • Program menu with pressure • Programmenü mit Druck • Programmenu met druk • Visualizzazione menù Program/Programma con pressione • Программное меню с давлением

Default • Default • Default • Standaard • Default/ Prog.predef. • Сбой

FR

Les paramètres de contrôle du système se voient automatiquement assignés des valeurs par défaut lorsque cette option est sélectionnée et que l'utilisateur appuie sur OK:

Programmateur

Programme valide de lundi à vendredi

Période		Vitesse ventilateur/débit/pression	Etat post traitement de l'air: (ON/OFF)
C1	00:00 → 06:29	Moyen	OFF
C2	06:30 → 07:59	Moyen	ON
C3	08:00 → 11:29	Bas	ON
C4	11:30 → 12:59	Élevé	ON
C5	13:00 → 17:59	Bas	ON
C6	18:00 → 21:59	Élevé	ON
C7	22:00 → 00:00	Moyen	OFF
C8	Non utilisée	—	—

Programme valide de samedi à dimanche

Période		Vitesse ventilateur/débit/pression	Etat post traitement de l'air: (ON/OFF)
C1	00:00 → 07:29	Moyen	OFF
C2	07:30 → 07:59	Moyen	ON
C3	08:00 → 11:29	Moyen	ON
C4	11:30 → 12:59	Élevé	ON
C5	13:00 → 17:59	Moyen	ON
C6	18:00 → 21:59	Élevé	ON
C7	22:00 → 00:00	Moyen	OFF
C8	Non utilisée	—	—

Niveaux de vitesse

Vitesse basse	OFF
MO Vitesse	030% si le système est équipé de ventilateurs à vitesse variable ; 1 si le système est équipé de ventilateurs à 3 vitesses;
	auto si le système est équipé d'une sonde CO ₂ ou d'humidité relative ou est contrôlé par un signal externe de 0-10V.
	0200 m3/h s'il s'agit d'un système à débit constant avec kit cop/cav. Cette valeur dépend également des paramètres dans l'option factory du menu en fonction des performances du système.
	010 Pa s'il s'agit d'un système à pression constante avec kit cop/cav. Cette valeur dépend également des paramètres dans l'option factory du menu en fonction des performances du système.
GD Vitesse	065% si le système est équipé de ventilateurs à vitesse variable ; 2 si le système est équipé de ventilateurs à 3 vitesses ;
	auto si le système est équipé d'une sonde CO ₂ ou d'humidité relative, ou est contrôlé par un signal externe de 0-10V.
	20000 m3/h s'il s'agit d'un système à débit constant avec kit cop/cav. Cette valeur dépend également des paramètres dans l'option factory du menu en fonction des performances du système.
	1000 Pa s'il s'agit d'un système à pression constante avec kit cop/cav. Cette valeur dépend également des paramètres dans l'option factory du menu en fonction des performances du système.

GB

When this menu item is selected and OK is pressed, unit control parameters are automatically assigned default values:

Time table

Program valid Monday through Friday

Time period		Fan speed/flow/pressure	Air after-treatment status: (ON/OFF)
C1	00:00 → 06:29	Medium	OFF
C2	06:30 → 07:59	Medium	ON
C3	08:00 → 11:29	Low	ON
C4	11:30 → 12:59	High	ON
C5	13:00 → 17:59	Low	ON
C6	18:00 → 21:59	High	ON
C7	22:00 → 00:00	Medium	OFF
C8	Not used	—	—

Program valid Saturday and Sunday

Time period		Fan speed/flow/pressure	Air after-treatment status: (ON/OFF)
C1	00:00 → 07:29	Medium	OFF
C2	07:30 → 07:59	Medium	ON
C3	08:00 → 11:29	Medium	ON
C4	11:30 → 12:59	High	ON
C5	13:00 → 17:59	Medium	ON
C6	18:00 → 21:59	High	ON
C7	22:00 → 00:00	Medium	OFF
C8	Not used	—	—

Speed levels

Low speed	OFF
Medium Speed	030% if the unit is equipped with variable speed fans.
	1 if the unit is equipped with 3-speed fans.
	Auto if the unit is equipped with a CO ₂ or relative humidity probe, or is controlled through a 0-10V external signal.
	0200 m3/h if it is a constant flow unit with cop/cav kit. This value also depends on the settings in the factory menu based on the performance of the unit.
High Speed	010 Pa if it is a constant pressure unit with cop/cav kit. This value also depends on the settings in the factory menu based on the performance of the unit.
	065% if the unit is equipped with variable speed fans.
	2 if the unit is equipped with 3-speed fans.
	Auto if the unit is equipped with a CO ₂ or relative humidity probe, or is controlled through a 0-10V external signal.
High Speed	20000 m3/h if it is a constant flow unit with cop/cav kit. This value also depends on the settings in the factory menu based on the performance of the unit.
	1000 Pa if it is a constant pressure unit with cop/cav kit. This value also depends on the settings in the factory menu based on the performance of the unit.

Den Parametern der Systemsteuerung werden automatisch Standardwerte zugewiesen, wenn diese Option gewählt wird und der Benutzer auf OK drückt:

Stundenplan

Von Montag bis Freitag gültiges Programm

Periode		Drehzahl Gebläse/Fördermenge/Druck	Zustand Nachaufbereitung der Luft: (ON/OFF)
C1	00:00 → 06:29	Mittel	OFF
C2	06:30 → 07:59	Mittel	ON
C3	08:00 → 11:29	Niedrig	ON
C4	11:30 → 12:59	Hoch	ON
C5	13:00 → 17:59	Niedrig	ON
C6	18:00 → 21:59	Hoch	ON
C7	22:00 → 00:00	Mittel	OFF
C8	Nicht verwendet	—	—

Samstag und Sonntag gültiges Programm

Periode		Drehzahl Gebläse/Fördermenge/Druck	Zustand Nachaufbereitung der Luft: (ON/OFF)
C1	00:00 → 07:29	Mittel	OFF
C2	07:30 → 07:59	Mittel	ON
C3	08:00 → 11:29	Mittel	ON
C4	11:30 → 12:59	Hoch	ON
C5	13:00 → 17:59	Mittel	ON
C6	18:00 → 21:59	Hoch	ON
C7	22:00 → 00:00	Mittel	OFF
C8	Nicht verwendet	—	—

Drehzahlstufen

Niedrige Drehzahl	OFF
Mittl. Stufe	030% Wenn das System mit Gebläsen variabler Drehzahl ausgestattet ist.
	1 Wenn das System mit Gebläsen mit 3 Drehzahlstufen ausgestattet ist.
	Auto Wenn das System mit einem CO ₂ - oder RH-Sensor ausgestattet ist oder über ein externes Signal 0-10 V gesteuert wird.
	0200 m3\h Wenn es sich um ein System mit konstanter Fördermenge und einem Cop-/Cav-Bausatz handelt. Auch dieser Wert hängt von den Werten der Option im Menü Factory je nach Systemleistungen ab.
Max. Stufe	010 Pa Wenn es sich um ein System mit konstantem Druck und einem Cop-/Cav-Bausatz handelt. Auch dieser Wert hängt von den Werten der Option im Menü Factory je nach Systemleistungen ab.
	065% Wenn das System mit variablen Drehzahlen läuft.
	2 Wenn das System mit Gebläsen mit 3 Drehzahlstufen ausgestattet ist.
	Auto Wenn das System mit einem CO ₂ - oder RH-Sensor ausgestattet ist oder über ein externes Signal 0-10 V gesteuert wird.
	20000 m3\h Wenn es sich um ein System mit konstanter Fördermenge und einem Cop-/Cav-Bausatz handelt. Auch dieser Wert hängt von den Werten der Option im Menü Factory je nach Systemleistungen ab.
	1000 Pa Wenn es sich um ein System mit konstantem Druck und einem Cop-/Cav-Bausatz handelt. Auch dieser Wert hängt von den Werten der Option im Menü Factory je nach Systemleistungen ab.

De controleparameters van het systeem krijgen automatisch standaardwaarden toegewezen als die optie is geselecteerd en de gebruiker drukt op OK:

Programmeur

Programma geldig van maandag tot vrijdag

Periode		Snelheid ventilator/debiet/ druk	Toestand post luchtbehandeling: (ON / OFF) (AAN / UIT)
C1	00:00 → 06:29	Gemiddeld	OFF (UIT)
C2	06:30 → 07:59	Gemiddeld	ON (AAN)
C3	08:00 → 11:29	Laag	ON (AAN)
C4	11:30 → 12:59	Hoog	ON (AAN)
C5	13:00 → 17:59	Laag	ON (AAN)
C6	18:00 → 21:59	Hoog	ON (AAN)
C7	22:00 → 00:00	Gemiddeld	OFF (UIT)
C8	Niet gebruikt	—	—

Programma geldig op zaterdag en zondag

Periode		Snelheid ventilator/debiet/ druk	Toestand post luchtbehandeling: (ON / OFF) (AAN / UIT)
C1	00:00 → 07:29	Gemiddeld	OFF (UIT)
C2	07:30 → 07:59	Gemiddeld	ON (AAN)
C3	08:00 → 11:29	Gemiddeld	ON (AAN)
C4	11:30 → 12:59	Hoog	ON (AAN)
C5	13:00 → 17:59	Gemiddeld	ON (AAN)
C6	18:00 → 21:59	Hoog	ON (AAN)
C7	22:00 → 00:00	Gemiddeld	OFF (UIT)
C8	Niet gebruikt	—	—

Snelheidsniveaus

Lage snelheid:	OFF (UIT)
Min Toeren	030% als het systeem is uitgerust met ventilatoren met variabele snelheid.
	1 Als het systeem is uitgerust met ventilatoren met 3 snelheden.
	Auto als het systeem is uitgerust met een CO ₂ -sensor of een sensor voor relatieve vochtigheid of wordt bediend door een extern signaal van 0-10V.
	0200 m³h voor een systeem met constant debiet met kit voor constante druk/constant debiet. Die waarde is ook afhankelijk van de parameters in de optie Factory van het menu afhankelijk van de prestaties van het systeem.
	010 Pa Voor een systeem met constante druk met kit voor constante druk/constant debiet. Die waarde is ook afhankelijk van de parameters in de optie Factory van het menu afhankelijk van de prestaties van het systeem.
Max Toeren	065% Als het systeem is uitgerust met ventilatoren met variabele snelheid.
	2 Als het systeem is uitgerust met ventilatoren met 3 snelheden.
	Auto als het systeem is uitgerust met een CO ₂ -sensor of een sensor voor relatieve vochtigheid of wordt bediend door een extern signaal van 0-10 V.
	20000 m³h voor een systeem met constant debiet met kit voor constante druk/constant debiet. Die waarde is ook afhankelijk van de parameters in de optie Factory van het menu afhankelijk van de van het systeem.
	1000 Pa voor een systeem met constante druk met kit voor constante druk/constant debiet. Die waarde is ook afhankelijk van de parameters in de optie Factory van het menu afhankelijk van de prestaties van het systeem.

Selezionando questa voce di menù e premendo sul tasto OK, si assegnano ai parametri per la gestione dell'unità in modo automatico i valori preimpostati:

Fasce orarie

Programma valido da Lunedì a Venerdì

Fascia oraria		Velocità ventilatori/portata/ pressione	Stato post trattamento aria: (ON abilitato, OFF inibito)
C1	00:00 → 06:29	Media	OFF
C2	06:30 → 07:59	Media	ON
C3	08:00 → 11:29	Bassa	ON
C4	11:30 → 12:59	Alta	ON
C5	13:00 → 17:59	Bassa	ON
C6	18:00 → 21:59	Alta	ON
C7	22:00 → 00:00	Media	OFF
C8	Non usata	—	—

Programma valido da Sabato a Domenica

Fascia oraria		Velocità ventilatori/portata/ pressione	Stato post trattamento aria: (ON abilitato, OFF inibito)
C1	00:00 → 07:29	Media	OFF
C2	07:30 → 07:59	Media	ON
C3	08:00 → 11:29	Media	ON
C4	11:30 → 12:59	Alta	ON
C5	13:00 → 17:59	Media	ON
C6	18:00 → 21:59	Alta	ON
C7	22:00 → 00:00	Media	OFF
C8	Non usata	—	—

Livelli di velocità

Low speed/Velocità bassa	OFF
Velocità media	030% se l'unità è equipaggiata con ventilatori a velocità regolabile. 1 se l'unità è equipaggiata con ventilatori a tre velocità.
	Auto se l'unità è dotata di sonda di CO ₂ , umidità relativa o se è gestita da segnale 0-10V esterno.
	0200 m³/h se l'unità è a portata costante con kit cop\cav. Questo valore dipende anche dalle impostazioni nel menu di fabbrica basati sulle prestazioni dell'unità.
	010 Pa se l'unità è a pressione costante con kit cop\cav. Questo valore dipende anche dalle impostazioni nel menu di fabbrica basati sulle prestazioni dell'unità.
Velocità alta	065% se l'unità è equipaggiata con ventilatori a velocità regolabile. 2 se l'unità è equipaggiata con ventilatori a tre velocità.
	Auto se l'unità è dotata di sonda di CO ₂ , umidità relativa o se è gestita da segnale 0-10V esterno.
	20000 m³/h se l'unità è a portata costante con kit cop\cav. Questo valore dipende anche dalle impostazioni nel menu di fabbrica basati sulle prestazioni dell'unità.
	1000 Pa se l'unità è a pressione costante con kit cop\cav. Questo valore dipende anche dalle impostazioni nel menu di fabbrica basati sulle prestazioni dell'unità.

Параметрам управления системой автоматически присваиваются значения по умолчанию, если выбрана эта опция, а пользователь нажал ОК:

Программатор

Программа с понедельника по пятницу

Период		Скорость вентилятора/ расход/давление	Состояние после обработки воздуха: (ВКЛ/ВЫКЛ)
C1	00:00 → 06:29	Средний	ВЫКЛ
C2	06:30 → 07:59	Средний	ВКЛ
C3	08:00 → 11:29	Низкий	ВКЛ
C4	11:30 → 12:59	Высокий	ВКЛ
C5	13:00 → 17:59	Низкий	ВКЛ
C6	18:00 → 21:59	Высокий	ВКЛ
C7	22:00 → 00:00	Средний	ВЫКЛ
C8	Не используется	—	—

Программа на субботу и воскресенье

Период		Скорость вентилятора/ расход/давление	Состояние после обработки воздуха: (ВКЛ/ВЫКЛ)
C1	00:00 → 07:29	Средний	ВЫКЛ
C2	07:30 → 07:59	Средний	ВКЛ
C3	08:00 → 11:29	Средний	ВКЛ
C4	11:30 → 12:59	Высокий	ВКЛ
C5	13:00 → 17:59	Средний	ВКЛ
C6	18:00 → 21:59	Высокий	ВКЛ
C7	22:00 → 00:00	Средний	ВЫКЛ
C8	Не используется	—	—

Уровни скорости

Низкая скорость	ВЫКЛ
Средняя скорость	030% , если система оснащена вентиляторами переменной скорости
	1 , если система оснащена 3-скоростными вентиляторами
Средняя скорость	Auto , если система оснащена датчиком CO ₂ или датчиком относительной влажности или управляется внешним сигналом 0–10 В.
	0200 м3\ч , если речь идет о системе с постоянным расходом с комплектом пост. давл./расхода. Это значение зависит также от параметров в опции заводского меню исходя из показателей системы.
Средняя скорость	010 Pa , если речь идет о системе с постоянным давлением с комплектом пост. давл./расхода. Это значение зависит также от параметров в опции заводского меню исходя из показателей системы.
	065% , если система оснащена вентиляторами переменной скорости;
Высокая скорость	2 , если система оснащена 3-скоростными вентиляторами;
	Auto , если система оснащена датчиком CO ₂ или датчиком относительной влажности или управляется внешним сигналом 0–10 В.
Высокая скорость	20000 м3\ч , если речь идет о системе с постоянным расходом с комплектом пост. давл./расхода. Это значение зависит также от параметров в опции заводского меню исходя из показателей системы.
	1000 Pa , если речь идет о системе с постоянным давлением с комплектом пост. давл./расхода. Это значение зависит также от параметров в опции заводского меню исходя из показателей системы.

Programmateur • Timetable • Stundenplan • Programmeur • Timetable/fasce orarie • Программатор

L'affichage récapitulatif de chaque journée de la semaine divisée en 24 heures apparaît lorsque cette option du menu est sélectionnée et que l'utilisateur appuie sur OK.

FR

Afin de changer les paramètres de chaque journée, il suffit de sélectionner le jour dans la fenêtre récapitulative et d'appuyer sur OK; l'écran détaillé du jour sélectionné s'affiche avec la liste des huit périodes possibles (C1 → C8). La journée de la semaine sélectionnée apparaît dans le coin supérieur gauche de l'écran.

When this menu item is selected and OK is pressed, the summary display of each day of the week subdivided into 24 hours is accessed.

GB

In order to change the settings of each day, just select the day in the summary display window and press OK; now, the detail screen of the selected day is displayed with the list of the eight possible time periods (C1 → C8), while the selected day of the week is displayed in the top left corner of the screen.

Der Stundenplan der einzelnen Wochentage über jeweils 24 Stunden erscheint, wenn diese Menüoption gewählt wird und der Benutzer auf OK drückt.

DE

Um die Parameter der einzelnen Tage zu ändern, den jeweiligen Tag im Stundenplan auswählen und auf OK drücken. Das Fenster mit den Einzelheiten des gewählten Tags erscheint mit der Liste der acht möglichen Perioden (C1 → C8). Der ausgewählte Wochentag wird in der linken oberen Ecke des Fensters angezeigt.

De dagelijkse overzichtswaergave van de week verdeeld in 24 uur, verschijnt als die optie in het menu is geselecteerd en de gebruiker drukt op OK.

NL

Om van elke dag de parameters te wijzigen, volstaat het om de dag te kiezen in het overzichtsscherm en te drukken op OK; het gedetailleerde scherm van de gekozen dag heeft de lijst van de acht mogelijke perioden (C1 → C8) weer. De gekozen weekdag verschijnt in de linkerbovenhoek van het scherm.

Selezionando questa voce di menù e premendo sul tasto OK, si accede alla visualizzazione sintetica dei singoli giorni della settimana suddivisi in 24 ore.

IT

Per modificare le impostazioni di ciascuna giornata è sufficiente selezionarla, nella finestra di visualizzazione sintetica, e premere il tasto OK; a questo punto sarà visualizzata la videata di dettaglio del giorno scelto in cui appare la lista delle otto possibili fasce orarie (C1 → C8), il giorno della settimana su cui si sta operando è visualizzato nella parte superiore a sinistra dello schermo.

При выборе этой опции на экране появляется сводное отображение каждого дня недели, разделенное на 24 часа; для этого пользователь должен нажать OK.

RU

Для изменения ежедневных параметров достаточно выбрать день в сводном окошке и нажать OK; появляется подробный экран выбранного дня с перечнем восьми возможных периодов (C1 → C8). В верхнем левом углу экрана появляется выбранный день недели.

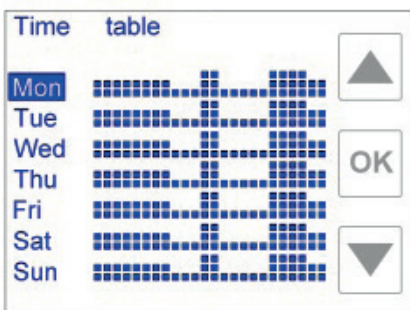

Programmateur: affichage récapitulatif • Time table: summary display • Stundenplan: Übersicht • Tijdtabel: display met overzicht • Post-riscaldamento disabilitato • График: вывод отчета

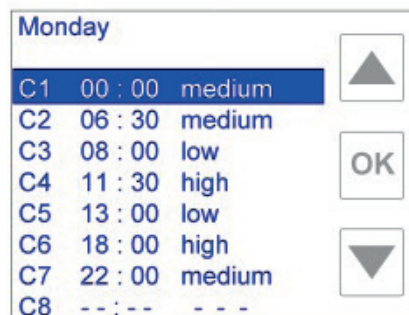

Programmateur: détails d'une journée de la semaine • Time table: detail of one day of the week • Stundenplan: ein Wochentag im Einzelnen • Tijdtabel: detail van één weekdag • Post-riscaldamento abilitato • График: детально один день недели

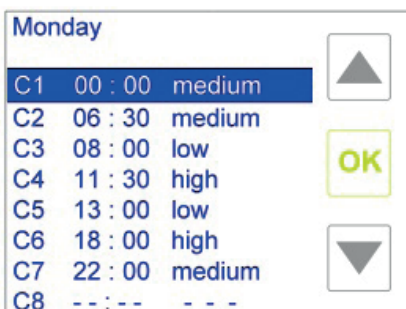

Sélection de la période à modifier • Selecting the time period to be changed • Auswahl des zu ändernden Zeitraums • Selecteren van de te wijzigen periode • Selezione della funzione copia giorno • Выбор временного периода, подлежащего изменению

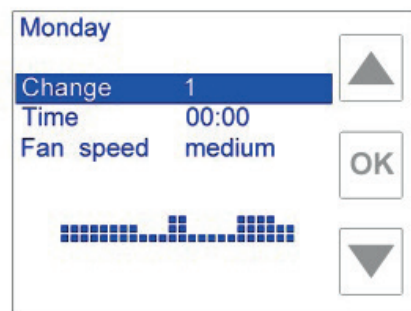

Paramètres modifiables de la période sélectionnée • Changeable parameters in the selected time period • Veränderbare Parameter im gewählten Zeitraum • Wijzigbare parameters in de geselecteerde periode • Copia giorno: selezione del giorno da copiare • Изменяемые параметры в выбранном временном периоде

FR Vous pouvez modifier le contenu d'une période en sélectionnant la période et en appuyant sur OK sur l'écran de modification de période ; le graphique récapitulatif du programme pour la journée entière s'affiche en plus de la journée sélectionnée (coin supérieur gauche).

Les paramètres modifiables sont les suivants:

- **Change:** modifiez la période sur laquelle vous travaillez sans retourner à la page précédente en sélectionnant cette ligne et en appuyant sur OK: faites défiler les différentes périodes (1→8) en utilisant les flèches et appuyez simplement sur OK lorsque vous êtes sur la période souhaitée.
- **Heure (hh.mm):** réglez l'heure de début de la période actuelle en sélectionnant cette ligne et en appuyant sur OK: les flèches augmentent (vers le haut) ou diminuent (vers le bas) le temps par paliers de 30 minutes ; appuyez sur OK une fois la valeur souhaitée trouvée ; la valeur de ce paramètre peut se trouver entre le début de la période précédente et le début de la période suivante.
- **Vit. Vent.:** réglez la vitesse du ventilateur (ou la pression/débit de grande ampleur pour les machines sans kit cop/cav), le débit ou la pression (pour les systèmes équipés d'un kit cop/cav (débit constant/pression constante)), en sélectionnant la ligne de la période actuelle et en appuyant sur OK: faites défiler les trois valeurs possibles (low [basse], medium [moyenne] et high[élevée]) en utilisant les flèches, appuyez sur OK lorsque vous avez trouvé la valeur souhaitée. Ces valeurs correspondent aux paramètres du prochain paragraphe (Paramètre du niveau de vitesse).

GB You can change the content of a time period by selecting the period and pressing OK in the time period change screen; the graphic summary of the program for the entire day is displayed in addition to the selected day (top left corner).

The parameters that can be changed are as follows:

- **Change:** change the time period you are working on without returning to the previous page by selecting this line and

pressing OK: scroll the several time periods (1→8) using the arrow keys and just press OK when you reach the desired period.

- **Time hh.mm**: set the starting time of the current time period by selecting this line and pressing OK: the arrows keys increase (up arrow) or decrease (down arrow) the time by 30-minute steps; press OK when you find the desired value; the value of this parameter can be comprised between the beginning of the previous time period and the beginning of the next time period.
- **Fan speed xxx**: set the fan speed (or the full-scale pressure/flow for machines without cop/cav kit), the flow per unit at constant pressure or the pressure for units at constant pressure with cop/cav kit required for the current time period by selecting this line and pressing OK: scroll the three possible values (low, medium and high) using the arrows keys; press OK when you find the desired value. These values match the settings according to next paragraph (Speed level setting).

Der Inhalt einer Periode kann geändert und durch Drücken auf OK im Fenster zur Änderung der Periode geändert werden. Eine grafische Übersicht über das Programm des gesamten Tags wird zusätzlich zum ausgewählten Tag angezeigt (oben links im Fenster). Folgende Parameter können geändert werden:

- **Ändern**: Zur Änderung der Periode, die Sie bearbeiten möchten, ohne zum vorhergehenden Fenster zurückzukehren, diese Zeile auswählen und auf OK drücken: Anhand der Pfeile durch die einzelnen Perioden (1 → 8) scrollen und bei der gewünschten Periode einfach auf OK drücken.
- **Uhrzeit (hh.mm)**: Zum Einstellen der Anfangszeit der aktuellen Periode durch Auswahl dieser Zeile und Drücken auf OK: Die Pfeile (nach oben, nach unten) verlängern bzw. verkürzen die Zeit in Stufen von 30 Minuten. Ist der gewünschte Wert erreicht, durch Drücken auf OK bestätigen. Der Wert dieses Parameters kann zwischen dem Anfang der vorhergehenden und dem Anfang der folgenden Periode liegen.
- **Drehz. Gebl.**: Drehzahl des Gebläses (oder Druck/Fördermenge großen Umfangs für Geräte ohne Cop-/Cav-Bausatz), Fördermenge oder Druck (für Systeme mit Cop-/Cav-Bausatz) durch Auswahl der Zeile der aktuellen Periode und Drücken auf OK einstellen: Die drei möglichen Werte (low [niedrig], medium [mittel] und high [hoch]) anhand der Pfeile wählen und nach den gewünschten Wert mit OK bestätigen. Diese Werte entsprechen den Parametern des nächsten Abschnitts (Parameter der Drehzahlstufen).

U kunt de inhoud van een periode wijzigen door de periode te kiezen en door te drukken op OK op het wijzigingsscherm voor de periode; de overzichtsaafbeelding van het programma voor de hele week wordt bij de gekozen dag weergegeven (linkerbovenhoek). De instelbare parameters zijn de volgende:

- **Wijzig**: wijzig de periode waaraan u wilt werken zonder naar de vorige pagina terug te keren door deze lijn te selecteren en te drukken op OK: doorloop de verschillende periodes (1 → 8) met de pijlen en druk tegelijk op OK als de cursor op de gewenste periode is.
- **Uur (hh.mm)**: stel het beginuur van de huidige periode af door deze lijn te kiezen en te drukken op OK: de pijlen verhogen (omhoog) of verlagen (omlaag) de tijd met stappen van 30 minuten; druk op OK als de gewenste waarde is bereikt; de waarde van die parameter mag tussen het begin van de vorige periode en het begin van de volgende periode zijn.
- **Snelheid. Vent.**: regel de ventilatorsnelheid (of druk/debiet voor grote machines zonder kit voor constante druk/constant debiet), het debiet of de druk (voor systemen uitgerust met een kit voor constant debiet/constante druk), door de regel van de huidige periode te selecteren en te drukken op OK: doorloop de drie mogelijke waarden (low [laag], medium [gemiddeld] en high [hoog]) met de pijlen, druk op OK als u de gewenste waarde hebt bereikt. Die waarden stemmen overeen met de parameters van de volgende paragraaf (parameter voor snelheidsniveau).

Selezionando una fascia oraria e premendo il tasto OK, è possibile modificarne il contenuto, nella videata di modifica della fascia oraria, oltre all'indicazione sul giorno in cui si sta operando (alto a sinistra) è visualizzata anche la sintesi grafica della programmazione valida per tutta la giornata.

I parametri su cui è possibile agire sono:

- **Cambia X**: selezionando questa riga e premendo OK, è possibile cambiare la fascia oraria su cui si sta operando senza ritornare alla pagina precedente: utilizzando le frecce si scorrono le diverse fasce orarie (1 → 8), una volta raggiunta quella desiderata è sufficiente premere OK.
- **Ora hh.mm**: selezionando questa riga e premendo OK, si imposta l'orario di inizio della fascia oraria corrente: utilizzando le frecce si incrementa (freccia in su) o decrementa (freccia in giù) l'orario a passi di 30 minuti, individuato il valore desiderato premere OK; questo parametro può assumere un valore compreso tra l'inizio della fascia oraria precedente e l'inizio della fascia oraria seguente.
- **Vel.vent. xxx**: selezionando questa riga e premendo OK, si imposta la velocità dei ventilatori (o pressione\ portata di fondo scala per macchine senza kit cop\cav), la portata per unità a portata costante o la pressione per unità a pressione costante con kit cop\cav richieste per la fascia oraria corrente: utilizzando le frecce si scorrono i tre valori possibili bassa, media e alta, individuato il valore desiderato premere OK. Questi valori corrispondono a quanto impostato secondo il paragrafo seguente (Impostazione livelli di velocità).

RU Вы можете изменить содержание какого-либо периода: для этого выберите период, нажмите ОК на экране изменения периода; в дополнение к выбранному дню отображается сводный график программы на целый день (верхний левый угол).

Изменяемые параметры:

- **Смена (изменение):** измените период, над которым вы работаете, без возврата к предыдущей странице, выберите эту строку и нажмите ОК; просмотрите различные периоды (1—8) с помощью стрелок и просто нажмите ОК, пока вы находитесь в нужном периоде.
- **Время (ЧЧ:ММ):** настройте время начала текущего периода, выбрав эту строку и нажав ОК: с помощью стрелок можно увеличивать (вверх) или уменьшать (вниз) время с шагом в 30 минут; нажмите ОК при достижении нужного значения; значение этого параметра может оказаться между началом предыдущего периода и началом следующего периода.
- **Скор. вент.:** настройте скорость вентилятора (или давление/расход для машин без комплекта постоянного давления/постоянного расхода), расход или давление (для систем, оснащенных комплектом постоянного давления/постоянного расхода), выбрав строку текущего периода и нажав ОК: просмотрите с помощью стрелок три допустимых значения (low [низкое], medium [среднее] и high [высокое]) и нажмите ОК при обнаружении требуемого значения. Эти значения соответствуют параметрам следующего пункта (Параметр уровня скорости).

FR Après avoir paramétré une journée de la semaine en fonction de vos besoins (par exemple: lundi), vous pouvez copier votre programmation pour une autre journée sans devoir répéter la procédure décrite ci-dessus. Dans la fenêtre récapitulative des périodes de temps, sélectionnez la journée pour laquelle vous voulez copier la programmation (par exemple: mardi), et appuyer sur OK. La fenêtre détaillée des périodes de la journée sélectionnée s'affiche. Faites défiler toutes les périodes en utilisant les flèches jusqu'à la ligne copie Jour (cela se trouve après la période C8): mettez cette ligne en surbrillance et appuyer sur OK.

Une fois dans la page Copie Jour (voir photo ci-dessus), vous pouvez sélectionner la journée dont vous voulez copier le programme en utilisant les flèches pour faire défiler les différents jours. Une fois la journée choisie (lundi dans notre exemple), appuyez sur OK pour confirmer la copie et vous arrivez directement sur la page simplifiée des périodes (dans notre exemple, le programme du lundi sera copié pour la journée de mardi). Cette opération peut être répétée pour d'autres jours de la semaine.

GB After customizing one day of the week according to your need (for instance, Monday), you can copy your program to another day without repeating the procedure described above. In the time period summary window, select the day you want to copy the previous program to (for instance, Tuesday), and press OK. Now, the detail window of the time periods of the selected day is displayed. Scroll all of the time periods using the down arrow key and reach the Copy day line (it will be after the C8 time period): highlight this line and press OK.

After accessing the Copy day page (as displayed in the top left corner of the screen), you can select the day you want to copy the program from using the arrow keys to scroll the various days. After identifying the selected day (Monday in our example), press OK to confirm the copy and you are automatically taken to the simplified display page of the time periods (in our case, the Monday program will have been copied to Tuesday). This operation can be repeated for other days of the week.

DE Nach der Einstellung der Parameter eines Wochentags abhängig von Ihrem Bedarf (zum Beispiel Montag) können Sie Ihr Programm für einen anderen Tag kopieren, ohne das oben beschriebene Verfahren wiederholen zu müssen. Im Fenster mit dem Überblick der Perioden wählen Sie den Tag, für den Sie das Programm kopieren möchten (zum Beispiel Dienstag) und drücken auf OK. Das Fenster mit den Einzelheiten der Perioden des gewählten Tags wird angezeigt. Mittels der Pfeile durch die einzelnen Perioden scrollen, bis die Zeile „Tag kopieren“ (nach der Periode C8) erreicht ist: Diese Zeile hervorheben und auf OK drücken.

Sobald das Fenster „Tag kopieren“ erreicht ist (siehe nachstehendes Foto), können Sie anhand der Pfeile zu dem Tag scrollen, dessen Programm kopiert werden soll, und ihn auswählen. Sobald der Tag gewählt wurde (in unserem Beispiel Montag), die Kopie mit OK bestätigen; damit gelangen Sie direkt zum vereinfachten Fenster der Perioden (in unserem Beispiel wird das Programm vom Montag für Dienstag kopiert). Dieser Vorgang kann für die anderen Wochentage wiederholt werden.

NL Nadat u de parameters van een weekdag volgens uw wensen hebt ingesteld (bijvoorbeeld:maandag), kunt u dat programma kopiëren naar een andere dag, zonder die hele procedure te moeten herhalen. In het overzichtsscherm van de perioden kiest u de dag waarnaar u de programmering wilt kopiëren (bijvoorbeeld: dinsdag), en drukt u op OK. Het detailscherm van de perioden van de gekozen dag wordt weergegeven. Doorloop alle perioden met de pijlen tot de lijn Kopie dag (die komt na periode C8): doe die lijn oplichten, en druk op OK.

In de pagina Kopie dag (zie foto hieronder) kunt u de dag kiezen waarvan u het programma wilt kopiëren door met de pijlen de verschillende dagen te doorlopen. Als de dag is gekozen (in ons voorbeeld maandag), drukt u op OK om het kopiëren te bevestigen, en komt u direct op de vereenvoudigde pagina met de perioden (in ons voorbeeld wordt het programma van maandag gekopieerd naar dinsdag). Die handelingen kan voor de andere wekdagen worden herhaald.

Dopo aver eseguito la personalizzazione di un giorno della settimana secondo le proprie esigenze (per esempio lunedì), è possibile copiare la programmazione effettuata in un altro giorno senza dover ripetere tutta la procedura descritta sopra. Nella finestra di visualizzazione sintetica delle fasce orarie, selezionare il giorno su cui si vuole copiare la programmazione precedentemente effettuata (per esempio martedì), premere OK. A questo punto viene visualizzata la finestra di dettaglio delle fasce orarie del giorno selezionato. Utilizzando la freccia giù, scorrere tutte le fasce orarie raggiungendo la riga Copia giorno (apparirà dopo l'ultima fascia oraria C8): evidenziare questa riga e premere il tasto OK.

Dopo l'accesso alla pagina Copia giorno (indicazione visibile nella parte superiore sinistra dello schermo), è possibile selezionare il giorno da cui si vuole copiare la programmazione utilizzando le frecce per scorrere i diversi giorni, individuato il giorno scelto (lunedì nel nostro esempio) è necessario premere il tasto OK per confermare la copia ed automaticamente si viene riportati alla pagina di visualizzazione semplificata delle fasce orarie (nel nostro caso avremo copiato la programmazione di lunedì nella giornata di martedì). Questa operazione può essere ripetuta per altri giorni della settimana.

Задав параметры дня недели исходя из своих потребностей (например, понедельник), вы можете скопировать эти данные для другого дня, при этом необязательно повторять вышеописанную процедуру. В сводном окне временных периодов выберите день, для которого вам требуется скопировать планирование (например, вторник), и нажмите OK. Появляется подробное окно периодов выбранного дня. С помощью стрелок просмотрите все периоды до строки «Копировать день» (она расположена после периода C8), выделите эту строку и нажмите OK.

Оказавшись на странице «Копировать день» (см. фото выше), вы можете с помощью стрелок просмотреть дни и выбрать день, план которого необходимо скопировать. После того как день будет выбран (в нашем примере это понедельник), нажмите OK, подтверждая копирование, и вы перейдете непосредственно на упрощенную страницу периодов (в нашем примере план понедельника будет скопирован на вторник). Эту операцию можно повторить для других дней недели.

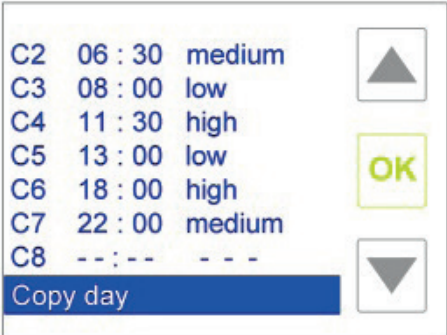
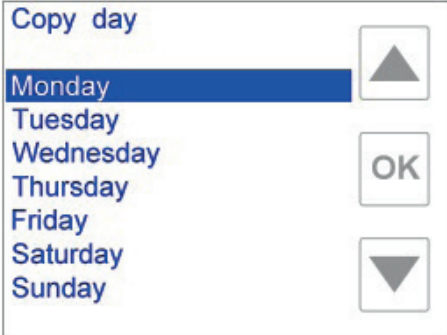
 <p>Sélection de la fonction Copie Jour • Selecting the copy day function • Auswahl der Funktion Tageskopie • Selecteren van de functie om de dag te kopiëren • Selezione della funzione copia giorno • Выбор функции копирования дня</p>	 <p>Copie Jour: Selection du jour à copier • Copy day: selecting the day to be copied • Tageskopie: Auswahl des zu kopierenden Tags • Dag kopiëren: selecteren van de te kopiëren dag • Copia giorno: selezione del giorno da copiare • Копирование дня: выбор копируемого дня</p>
--	--

Paramètre des Niveaux de Vitesse • Setting Speed Levels • Parameter der Drehzahlstufen • Parameter van het snelheidsniveau • Impostazione livelli di velocità • Параметр уровней скорости

FR Pour modifier les valeurs présélectionnées pour les trois niveaux de vitesse (basse, moyen et haute) utilisés pour le programme de la semaine, allez sur la page principale du menu Programme, mettez le niveau de vitesse à modifier en surbrillance (par exemple vitesse-basse) en utilisant les flèches et en appuyant sur OK. Faites défiler les valeurs disponibles en utilisant les flèches, une fois la valeur souhaitée sélectionnée, confirmez votre choix en appuyant sur OK. Les valeurs disponibles pour les trois paramètres sont les suivantes:

- **off**: ventilateurs désactivés. Ce mode peut être réglé en appuyant sur la flèche vers le bas pendant quelques secondes (off se trouve en dessous de la vitesse minimale programmable);
- **xxx%**: pour les systèmes équipés de ventilateurs à vitesse variable (ou de pression/débit pour les machines sans kit cop/cav), vous pouvez sélectionner un pourcentage entre le minimum (paramètre usine) et 100% ;
- **1, 2 ou 3**: pour les systèmes équipés de ventilateurs à 3 vitesses, vous pouvez choisir entre les vitesses 1, 2 ou 3 ;
- **auto**: pour les systèmes équipés d'une sonde de qualité de l'air ou d'humidité relative ou contrôlés par un signal externe de 0-10V, la vitesse du ventilateur sera automatiquement contrôlée par un de ces dispositifs. Ce mode est accessible en appuyant sur la flèche vers le haut pendant quelques secondes (auto se trouve au-dessus de la vitesse maximale programmable).
- **xxx m3/h**: si le système dispose d'une version en débit constant avec kit, la valeur souhaitée peut être programmée en m3/h.
- **xxx Pa**: si le système dispose d'une version en pression constante (COP) avec kit, la valeur souhaitée peut être programmée en Pascals.

GB To change the preset values for the three speed levels (low, medium and high) used for the weekly program, reach the main page of the Program menu, highlight the speed level to be changed (for example, Low-speed) using the arrow keys and press OK. Scroll the possible values by using the arrow keys and, after finding the desired value, confirm your choice by pressing OK. Possible values for these three parameters are as follows:

- **off**: fans off. It can be set by pressing the down arrow key for a few seconds (off is below the minimum speed value that can be set);
- **xxx%**: for units equipped with variable speed fans (or pressure/flow for machines without cop/cav kit), you can select a percentage value between the minimum (factory setting) and 100%;
- **1, 2 or 3**: for units equipped with 3-speed fans, you can choose among speed 1, 2 or 3;
- **auto**: for units equipped with an air quality or relative humidity probe or controlled through a 0-10V external signal, the fan speed will be automatically controlled by one of these devices. It can be reached by pressing the up arrow for a few seconds (auto is above the maximum speed value that can be set).
- **xxx m3/h**: if the unit is in constant flow version with kit, the desired value can be set in m3/h of flow.
- **xxx Pa**: if the unit is in constant pressure version (COP) with kit, the desired value can be set in pascal of pressure.

DE Um die drei Drehzahlstufen (niedrig, mittel und hoch) zu ändern, die für das Wochenprogramm verwendet werden, das Hauptfenster des Programmmenüs öffnen, die zu ändernde Stufe (z. B. niedrige Drehzahl) mittels der Pfeile hervorheben und mit OK bestätigen. Durch die verfügbaren Werte mittels der Pfeile scrollen und nach Auswahl des gewünschten Werts diesen mit OK bestätigen. Folgende Werte sind für die drei Parameter verfügbar:

- **off**: Gebläse deaktiviert. Diese Betriebsart wird durch Drücken des Pfeils nach unten über einige Sekunden eingestellt (off befindet sich unterhalb der programmierbaren Mindestdrehzahl).
- **xxx%**: Bei Systemen, die mit Gebläsen mit variabler Drehzahl (bzw. Druck/Fördermenge bei Geräten ohne Cop-/Cav-Bausatz) ausgestattet sind, können Sie einen Prozentsatz zwischen dem (werkseitig eingestellten) Mindestwert und 100 % wählen.
- **1, 2 oder 3**: Bei Systemen mit dreistufiger Gebläsedrehzahl können Sie die Stufen 1, 2 oder 3 wählen.
- **auto**: Bei Systemen, die mit einem Sensor zur Messung der Luftqualität oder der relativen Luftfeuchtigkeit ausgestattet sind oder die über ein externes Signal von 0-10 V gesteuert werden, wird die Drehzahl des Gebläses durch eine dieser Vorrichtungen automatisch gesteuert. Diese Betriebsart ist durch Drücken des Pfeils nach oben über einige Sekunden erreichbar (auto befindet sich über der maximal programmierbaren Drehzahl).
- **xxx m3/h**: Verfügt das System über den Bausatz für konstante Fördermenge (Cav), kann der gewünschte Wert in m3/h programmiert werden.
- **xxx Pa**: Verfügt das System über den Bausatz für konstanten Druck (Cop), kann der gewünschte Wert in Pascal programmiert werden.

Om de vooraf gekozen waarden te wijzigen voor de drie snelheidsniveaus (laag, gemiddeld en hoog) gebruikt voor het programma van de week, te wijzigen, gaat u naar de hoofdpagina van het menu Programma, doet u het te wijzigen snelheidsniveau oplichten (bijvoorbeeld snelheid-laag) met de pijlen en drukt u op OK. Doorloop de beschikbare waarden met de pijlen. Zodra de gewenste waarde is bereikt, bevestigt u de keuze door te drukken op OK. De beschikbare waarden voor de drie parameters zijn de volgende:

- **off (uit)**: ventilatoren uitgeschakeld. Die mouds kan worden afgesteld door gedurende enkele seconden op de pijl omlaag te drukken (off is onder de programmeerbare minimumsnelheid);
- **xxx%**: voor systemen uitgerust met ventilatoren met variabele snelheid (of druk/debiet voor machines zonder kit voor constante druk/constant debiet), kunt u een percentage kiezen tussen het minimum (fabrieksinstelling) en 100%;
- **1, 2 of 3**: voor systemen uitgerust met ventilatoren met 3 snelheden, kunt u kiezen uit de snelheden 1, 2 of 3;
- **auto**: op systemen uitgerust met een sensor voor de luchtkwaliteit of de relatieve vochtigheid, of bediend door een extern signaal van 0-10 V, wordt de snelheid van de ventilator automatisch bediend door een van die inrichtingen. Die modus is toegankelijk door gedurende enkele seconden te drukken op de pijl omhoog (automatisch is onder de maximale programmeerbare snelheid).
- **xxx m3/h**: Als het systeem over een versie beschikt met een kit voor constant debiet, kan de gewenste waarde worden geprogrammeerd in m3/h.
- **xxx Pa**: Als het systeem over een versie beschikt met een kit met constant druk, kan de gewenste waarde worden geprogrammeerd in pascal.

Per modificare i valori preimpostati per i tre livelli (basso, medio e alto) utilizzati per la programmazione settimanale, è necessario raggiungere la pagina principale del menù Programma, con le frecce evidenziare il livello che si desidera modificare (ad esempio Vel.bassa) e premere il tasto OK. Utilizzando le frecce è possibile scorrere i diversi valori possibili, una volta individuato il valore desiderato, confermare la scelta premendo il tasto OK. I valori possibili per questi tre parametri sono:

- **off**: ventilatori fermi, è raggiungibile tenendo premuta la freccia giù per qualche secondo (off si trova al di sotto del minimo valore di velocità impostabile);
- **xxx%**: per unità con ventilatori a velocità variabile (o pressione/portata per macchine senza kit cop\cav) è possibile selezionare un valore percentuale compreso tra il minimo (impostato in fabbrica) ed il 100%;
- **1, 2 o 3**: per unità con ventilatori a tre velocità è possibile scegliere tra velocità 1, 2 o 3;
- **auto**: per unità equipaggiate con sonda di qualità dell'aria, di umidità relativa o guidata da un segnale esterno 0-10V, la velocità dei ventilatori sarà gestita automaticamente da uno di questi dispositivi. È raggiungibile tenendo premuta la freccia su per qualche secondo (auto si trova al di sopra del massimo valore di velocità impostabile).
- **xxxm3\h**: se l'unità è in versione portata costante con montato il kit cav è possibile impostare il valore desiderato in m3\h di portata.
- **xxx Pa**: se l'unità è in versione pressione costante con montato il kit cop è possibile impostare il valore desiderato in pascal di pressione.

Для изменения значений, предварительно заданных для трех уровней скорости (низкий, средний и высокий), используемых для программы недели, перейдите на главную страницу меню «Программа», выделите уровень скорости, который требуется изменить (например, низкая скорость), с помощью стрелок и нажмите ОК. Просмотрите доступные значения с помощью стрелок, при достижении нужного значения подтвердите свой выбор, нажав ОК. Для этих трех параметров допустимы следующие значения:

- **off**: вентиляторы неактивны. Этот режим можно настроить, в течение нескольких секунд нажимая на стрелку «вниз» (off находится на уровне ниже минимальной программируемой скорости);
- **xxx%**: для систем, оснащенных вентиляторами с переменной скоростью (или давлением/расходом – для машин без комплекта постоянного давления/постоянного расхода), вы можете выбрать значение в процентах в диапазоне от минимума (заводская настройка) до 100%;
- **1, 2 или 3**: для, оснащенных 3-скоростными вентиляторами, вы можете выбрать скорость 1, 2 или 3;
- **auto**: для систем, оснащенных датчиком качества воздуха или датчиком относительной влажности или управляемых внешним сигналом 0–10 В, скорость вентилятора будет автоматически регулироваться одним из этих устройств. Доступ к этому режиму обеспечивается нажатием стрелки «вверх» в течение нескольких секунд (auto находится выше максимальной программируемой скорости).
- **xxx м3/ч**: если исполнение системы предусматривает постоянный расход с комплектом, нужное значение можно запрограммировать в м3/ч.
- **xxx Па**: если исполнение системы предусматривает постоянное давление с комплектом, нужное значение можно запрограммировать в паскалях.



3. MENU HORLOGE: CONFIGURATION DE L'HORLOGE • MENU CLOCK: CLOCK CONFIGURATION • MENÜ ZEIT: KONFIGURATION DER UHR • MENU HORLOGE: CONFIGURATIE VAN HET HORLOGE • MENU CLOCK/ OROLOGIO: CONFIGURAZIONE DELL'OROLOGIO • МЕНЮ ЧАСЫ: КОНФИГУРАЦИЯ ЧАСОВ

FR Ce menu permet le réglage du jour de la semaine et de l'heure pour une bonne gestion du programme horaire hebdomadaire.

GB You can set the day of the week and the current time for the proper control of the weekly time program through this menu.

DE In diesem Menü können Wochentag und Uhrzeit für die richtige Einstellung des Wochenzeitprogramms eingestellt werden.

NL Met dat menu kunnen de weekdag en het uur worden afgesteld voor een goed beheer van het wekelijkse geprogrammeerde tijdschema.

IT Questo menù consenti di effettuare l'impostazione del giorno della settimana e dell'orario corrente per una corretta gestione della crono programmazione settimanale.

RU Это меню позволяет устанавливать день недели и время в целях правильного управления еженедельной программой в часах.

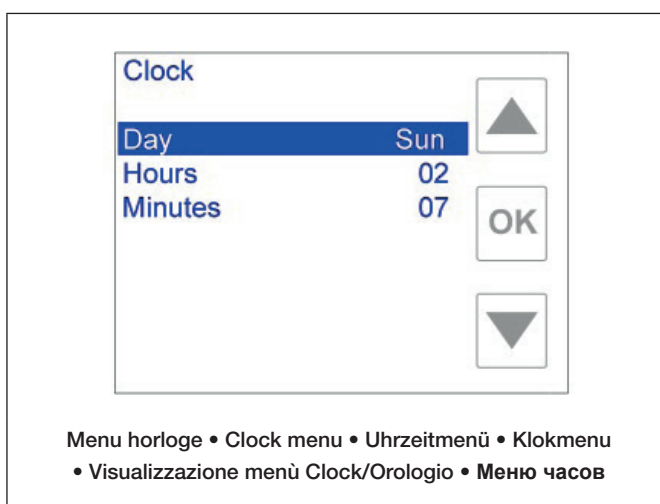

3.1. Réglage du Jour • Setting the Day • Einstellung des Tags • Instellen van de dag • Configurazione del giorno • Установка дня

FR Sélectionnez la ligne jour et appuyez sur OK: la couleur des lettres de la journée paramétrée deviendra verte. Faites défiler le menu grâce aux flèches pour choisir la journée souhaitée. Appuyez sur OK pour confirmer votre sélection: la couleur du jour passera du vert au bleu.

GB Select the day line and press OK: the color of the writing of the current day configured will turn green. Scroll by means of the arrow keys to find the desired day. Press OK to confirm your choice: the color of the day will turn from green to blue.



Die Zeile Tag wählen und auf OK drücken: Der Schriftzug des einzustellenden Tages wird grün angezeigt. Anhand der Pfeile durch das Menü scrollen, um den gewünschten Tag zu wählen. Die Auswahl mit OK bestätigen: Der Schriftzug des Tages wechselt von Grün nach Blau.

DE

Kies de regel dag en druk op OK: de letterkleur van de ingestelde dag wordt groen. Doorloop het menu met de pijlen om de gewenste dag te kiezen. Druk op OK om uw keuze te bevestigen: de kleur van de dag verandert van groen in blauw.

NL

Selezionare la riga day/giorno e premere il tasto OK, la scritta dell'attuale giorno configurato diventerà di colore verde; muoversi coi tasti direzione per individuare il giorno desiderato. Premere il tasto OK per confermare la scelta, la scritta del giorno passerà da colore verde a blu.

IT

Выберите строку день и нажмите OK: название заданного дня становится зеленым. Просмотрите меню с помощью стрелок и выберите нужный день. Нажмите OK для подтверждения своего выбора: название дня меняет цвет с зеленого на синий.

RU

3.2. Réglage de l'Heure • Setting the Hour • Einstellung der Stunde • Instellen van het uur • Configurazione dell'ora • Установка часов

Sélectionnez la ligne heures et appuyez sur OK: la couleur des lettres de l'heure paramétrée deviendra verte. Faites défiler le menu grâce aux flèches pour choisir la journée souhaitée. Appuyez sur OK pour confirmer votre sélection: la couleur de l'heure passera du vert au bleu.

FR

Select the hours line and press OK: the color of the writing of the current hour configured will turn green. Scroll by means of the arrow keys to find the desired day. Press OK to confirm your choice: the color of the day will turn from green to blue.

GB

Die Zeile Stunde wählen und auf OK drücken: Der Schriftzug der einzustellenden Stunde wird grün angezeigt. Anhand der Pfeile durch das Menü scrollen, um die gewünschte Stunde zu wählen. Die Auswahl mit OK bestätigen: Der Schriftzug der Stunde wechselt von Grün nach Blau.

DE

Kies de regel uren en druk op OK: de letterkleur van het ingestelde uur wordt groen. Doorloop het menu met de pijlen om de gewenste dag te kiezen. Druk op OK om uw keuze te bevestigen: la couleur de de kleur van het uur verandert van groen in blauw.

NL

Selezionare la riga hours/ora e premere il tasto OK, la scritta dell'attuale ora configurata diventerà di colore verde; muoversi coi tasti direzione per individuare l'ora desiderata. Premere il tasto OK per confermare la scelta, la scritta dell'ora passerà da colore verde a blu.

IT

Выберите строку часы и нажмите OK: цифры заданного времени в часах становятся зелеными. Просмотрите меню с помощью стрелок и выберите нужный день. Нажмите OK для подтверждения своего выбора: цифры меняют цвет с зеленого на синий.

RU

3.3. Réglage des Minutes • Setting the Minutes • Einstellung der Minuten • Instellen van de minuten • Configurazione dei minuti • Установка минут

Sélectionnez la ligne minutes et appuyez sur OK: la couleur des lettres des minutes deviendra verte. Faites défiler le menu grâce aux flèches pour choisir la journée souhaitée. Appuyez sur OK pour confirmer votre sélection: la couleur des minutes passera du vert au bleu.

FR

Select the minutes line and press OK: the color of the writing of the minutes will turn green. Scroll by means of the arrow keys to find the desired day. Press OK to confirm your choice: the color of the day will turn from green to blue.

GB





.....
DE Die Zeile Minuten wählen und auf OK drücken: Der Schriftzug der einzustellenden Minuten wird grün angezeigt. Anhand der Pfeile durch das Menü scrollen, um die gewünschte Minute zu wählen. Die Auswahl mit OK bestätigen: Der Schriftzug der Minuten wechselt von Grün nach Blau.

.....
NL Kies de regel minuten en druk op OK: de letterkleur van de minuten wordt groen. Doorloop het menu met de pijlen om de gewenste dag te kiezen. Druk op OK om uw keuze te bevestigen: de kleur van de minuten verandert van groen in blauw.

.....
IT Selezionare la riga minutes/minuti e premere il tasto OK, la scritta dei minuti diventerà di colore verde; muoversi coi tasti direzione per individuare i minuti desiderati. Premere il tasto OK per confermare la scelta, la scritta dei minuti passerà da colore verde a blu.

.....
RU Выберите минутную строку и нажмите ОК: цифры заданного времени в минутах становятся зелеными. Просмотрите меню с помощью стрелок и выберите нужный день. Нажмите ОК для подтверждения своего выбора: цифры меняют цвет с зеленого на синий.





4. MENU ALARMES: AFFICHAGE DE L'ÉTAT DE L'ALARME • ALARMS MENU: DISPLAY OF THE ALARM STATUS • ALARMMENÜ: ANZEIGE DES ALARMZUSTANDS • MENU ALARMEN: WEERGAVE VAN DE ALARMTOESTAND • MENU ALARMS/ALLARMI: VISUALIZZAZIONE STATO ALLARMI • МЕНЮ АВАРИЙНЫХ СИГНАЛОВ: ОТОБРАЖЕНИЕ СОСТОЯНИЕ АВАРИЙНОГО СИГНАЛА

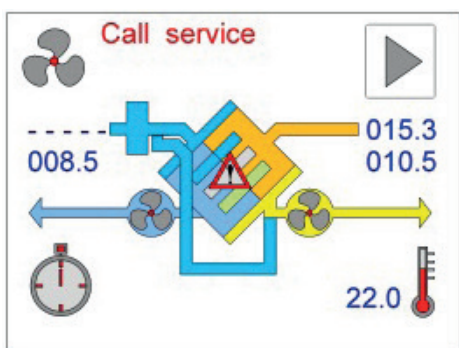

Signalisation d'une alarme: sonde de la température externe de l'air • Signaling an alarm: external air temperature probe
 • Signalisation d'une alarme: sonde de la température externe de l'air • Een alarm signaleren: sensor voor externe luchttemperatuur • Segnalazione di un allarme: sonda temperatura aria esterna • Аварийный сигнал: датчик для измерения температуры наружного воздуха

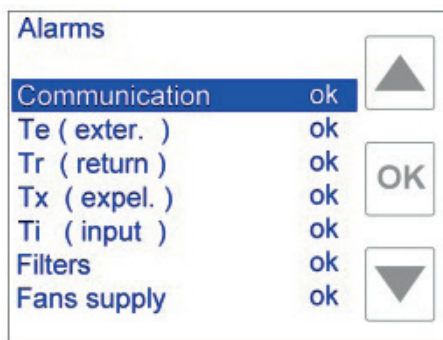

Menu alarmes • Alarms menu • Alarmmenü • Alarmmenu
 • Menù allarmi • Меню аварийных сообщений

Si la télécommande à écran tactile détecte un État anormal, ce dernier est indiqué en rouge sur l'écran principal de contrôle par une icône spécifique qui clignote avec le message Appel SAV ou DirtyFilters (filtres sales)). Si l'alarme est enclenchée lorsque l'écran est en mode stand-by, l'affichage clignote à intervalles d'environ 10 secondes. Les alarmes sur les capteurs de pression sont disponibles pour les machines avec les kits cop/cav seulement.

FR

Si une alarme s'enclenche, vous pouvez arriver directement au menu spécifique en touchant l'écran. Autrement, vous devez sélectionner l'option Alarmes dans la page de sélection menu et appuyer sur OK. Si la télécommande à écran tactile est connectée à différents systèmes (mode maître/esclave), vous devez sélectionner le système que vous voulez surveiller (voir menu État), sinon vous accédez directement à la page détaillée des alarmes.

If the control detects an abnormal status, the latter is indicated in the main control screen by a specific flashing icon and a red writing at the top of the screen (Call service or DirtyFilters). If the alarm is detected when the screen is in stand-by mode, the display flashes at about 10-second intervals. Alarms on pressure sensors are available for machines with cop/cav kits only.

GB

If an alarm is being signaled, you can reach the specific menu directly by touching the screen. Otherwise you must select the Alarms item in the menu selection page and press OK. If the control is interlocked to several units (master/slave mode), you must select the unit you want to monitor (see Status menu), otherwise you direct access to the detail alarms page.

Wird der Touchscreen-Fernbedienung ein anormaler Zustand bekannt, wird dieser im Hauptfenster der Steuerung rot mit einem speziellen Symbol angezeigt, das mit der Meldung Appel SAV (Kundendienst anrufen) oder DirtyFilters (Filter verschmutzt) blinkt. Wird der Alarm ausgelöst, während das Display im Standby-Betrieb ist, blinkt die Meldung in Intervallen von etwa 10 Sekunden. Die Alarme auf den Druckgebern sind nur bei Geräten mit Cop-/Cav-Bausatz verfügbar.

DE

Wird ein Alarm ausgelöst, können Sie durch Berühren des Displays direkt ein spezielles Menü erreichen. Andernfalls müssen sie die Option Alarme im Menüauswahlfenster wählen und auf OK drücken. Ist die Touchscreen-Fernbedienung an verschiedene Systeme angeschlossen (Master-/Slave-Betrieb), müssen Sie das zu überwachende System auswählen (siehe Zustandsmenü). Andernfalls gelangen Sie direkt zum Fenster mit den Einzelheiten der Alarme.

.....

NL Als de afstandsbediening met aanraakscherm een abnormale toestand detecteert, wordt die in rood weergegeven op het hoofdbedieningscherm door een speciaal knipperend pictogram met het bericht Appel SAV (Neem contact op met SAV) of DirtyFilters (vuile filters). Als het alarm wordt ingeschakeld terwijl het scherm in de modus Stand-by is, knippert de weergave met intervallen van ongeveer 10 seconden. De alarmen op de druksensoren zijn alleen beschikbaar voor machines met kits voor constante druk/constant debiet.

Als een alarm wordt ingeschakeld, bent u direct in het betrokken menu door het scherm aan te raken. In het andere geval moet u de optie Alarmen kiezen op de pagina van het keuzemenu en drukt u op OK. Als de afstandsbediening met aanraakscherm met verschillende systemen is verbonden (modus Master-slave), moet u het systeem selecteren dat uw wilt controleren (zie menu Toestand), anders gaat u direct naar de gedetailleerde pagina voor de alarmen.

.....

IT Se il controllo rileva un'anomalia, quest'ultima è segnalata sulla schermata principale del controllo con la visualizzazione intermittente di un'apposita icona e di una scritta rossa nella parte alta dello schermo (Call service/Assistenza o DirtyFilters/Filt.sporchi). Se l'allarme è rilevato quando lo schermo è in modalità stand-by, il display lampeggia a intermittenza (ogni 10 secondi circa). Allarmi sui sensori di pressione sono disponibili solo per macchine con kit cav/cop.

Nel caso in cui sia in corso la segnalazione di un allarme, è possibile raggiungere direttamente l'apposito menu toccando lo schermo, in caso contrario è necessario selezionare la voce Allarmi nella pagina di selezione menù e premere OK. Nel caso in cui il controllo sia asservito a più unità (modalità master/slave) è necessario selezionare l'unità che si desidera monitorare (vedi menù Stato), altrimenti si accede direttamente alla pagina di dettaglio degli allarmi.

.....

RU Если пульт дистанционного управления с сенсорным экраном обнаруживает аномальное состояние, соответствующий статус отображается красным цветом на специальной иконке на главном экране, иконка мигает и отображает сообщение «Необходимо обслуживание» (Appel SAV) или «Грязные фильтры» (DirtyFilters). Если аварийный сигнал возникает, когда экран находится в ждущем режиме (stand-by), изображение мигает с интервалом около 10 секунд. Аварийные сигналы датчиков давления возможны только на машинах, оснащенных комплектами постоянного давления/постоянного расхода.

При срабатывании аварийного сигнала вы можете перейти непосредственно к специальному меню, дотронувшись до экрана. Также вы можете выбрать опцию «Аварийные сигналы» на странице выбора меню и нажать OK. Если пульт дистанционного управления с сенсорным экраном подключен к нескольким системам в режиме «ведущий-ведомый», вы должны выбрать систему, за которой планируете наблюдать (см. меню «Состояние»), в противном случае вы перейдете на страницу подробной информации об аварийных сигналах.

Liste des ALARMES

Paramètres	Val	État
Configuration	ok	La configuration de l'entrée numérique est ok.
	ko	La configuration de l'entrée numérique est faux, cela arrive quand une nouvelle télécommande à écran tactile est montée sur une vieille carte avec entrée numérique configurée. Pour résoudre le problème dans reconfigure de EXTDI menu usine.
Communication	ok	La communication entre les cartes de la machine et la télécommande à écran tactile fonctionne normalement.
	ko	Problème de communication entre les cartes et la télécommande à écran tactile: 1) vérifiez les connexions électriques entre le tableau électrique et la télécommande à écran tactile (voir diagramme de câblage); 2) si le problème n'est pas résolu, vérifiez les connexions électriques entre les cartes (voir diagramme de câblage); 3) si le problème n'est pas résolu, vérifiez la position du commutateur dans les deux cartes (voir...); 4) si le problème n'est pas résolu, remplacez les cartes électroniques.
Te (externe)	ok	La sonde de température de l'air extérieur fonctionne normalement.
	ko	Problème avec la sonde de température de l'air extérieur: 1) vérifiez les connexions électriques de la sonde de température (voir diagramme de câblage); 2) si le problème n'est pas résolu, remplacez la sonde de température; 3) si le problème n'est pas résolu, remplacez la carte électronique.
Tr (reprise)	ok	La sonde de température de l'air pulsé fonctionne normalement.
	ko	Problème avec la sonde de température de l'air pulsé: 1) vérifiez les connexions électriques de la sonde de température (voir diagramme de câblage); 2) si le problème n'est pas résolu, remplacez la sonde de température 3) si le problème n'est pas résolu, remplacez la carte électronique.
Tx (rejet)	ok	La sonde de température de l'air expulsé fonctionne normalement
	ko	Problème avec la sonde de température de l'air expulsé: 1) vérifiez les connexions électriques de la sonde de température (voir diagramme de câblage); 2) si le problème n'est pas résolu, remplacez la sonde de température 3) si le problème n'est pas résolu, remplacez la carte électronique.
Ti (Souffl.)	ok	La sonde de température de l'air entrant fonctionne normalement
	ko	Problème avec la sonde de température de l'air entrant: 1) vérifiez les connexions électriques de la sonde de température (voir diagramme de câblage); 2) si le problème n'est pas résolu, remplacez la sonde de température 3) si le problème n'est pas résolu, remplacez la carte électronique.
Tw (eau)	Présent seulement si la télécommande à écran tactile du post-traitement de l'air est équipée d'une batterie hydraulique (menu Factory).	
	ok	La sonde de température de la batterie hydraulique fonctionne normalement.
	ko	Problème avec la sonde de température de la batterie hydraulique: 1) vérifiez les connexions électriques de la sonde de température (voir diagramme de câblage) ; 2) si le problème n'est pas résolu, remplacez la sonde de température 3) si le problème n'est pas résolu, remplacez la carte électronique.
Tw (eau) bas	Présent seulement sila télécommande à écran tactile de post-traitement de l'air est équipée d'une batterie hydraulique (menu Factory).	
	ok	La température de l'eau de la batterie est plus élevée que le seuil de sécurité, il n'y a aucun risque de gel de l'eau dans la batterie.
	ko	Risque de gel du liquide dans la batterie hydraulique.
Filtres	Présent seulement si l'alarme d'état du filtre avec manostat différentiel est configurée ou se base sur les heures de fonctionnement de la machine (menu usine).	
	ok	Filtres propres.
	ko	Filtres bouchés: remplacez les filtres. Si l'alarme des filtres est basée sur les heures de fonctionnement de la machine, vous devez reprogrammer le paramètre Filter Hours (Heures Filtres) (menu Installation).

Ventilateurs	Présent seulement si l'alarme d'état du ventilateur est programmée avec des manostats différentiels, avec un signal tachymétrique de ventilateurs ou avec une Sortie Numérique de ventilateur (menu usine).	
	ok	
	ko	
CO₂ VOC	Présent seulement si le contrôle automatique de la vitesse du ventilateur est programmé avec un capteur CO ₂ ou CO ₂ -VOC (menu Installation).	
	ok	
	ko	
Sonde RH	Présent seulement si le contrôle automatique de la vitesse du ventilateur est programmé avec une sonde d'humidité relative (menu Installation).	
	ok	
	ko	
Ext.Signal	Présent seulement si le contrôle de la vitesse du ventilateur est programmé avec un signal analogique externe 0-10V (menu Installation).	
	ok	La source du signal externe fonctionne normalement.
	ko	Le signal externe n'est pas présent (voltage aux bornes = 0V): 1) vérifiez les connexions électriques de la source externe (voir diagramme électrique); 2) si le problème n'est pas résolu, vérifiez si le signal externe est présent (tester) et si sa valeur est supérieure à 0V; 3) si le problème n'est pas résolu, remplacez la carte électronique.
Flux Souff.	Présent seulement si la machine est une version en débit constant avec contrôle des deux débits.	
	ok	La sonde de pression entrante fonctionne normalement.
	ko	Anomalie possible dans la sonde de pression entrante.
Flux Extr.	Présent seulement si la machine est une version en débit constant avec contrôle des deux débits.	
	ok	La sonde de pression de refoulement fonctionne normalement.
	ko	Anomalie possible dans la sonde de pression de refoulement.
Flux	Présent seulement si la machine est une version en débit constant avec contrôle d'un débit.	
	ok	La sonde de pression fonctionne normalement.
	ko	Anomalie possible dans la sonde de pression.
Dp Souff.	Présent seulement si la machine est une version en pression constante avec contrôle des deux débits.	
	ok	La sonde de pression entrante fonctionne normalement.
	ko	Anomalie possible dans la sonde de pression entrante.
Dp Extr.	Présent seulement si la machine est une version en débit constant avec contrôle des deux débits.	
	ok	La sonde de pression de refoulement fonctionne normalement.
	ko	Anomalie possible dans la sonde de pression de refoulement.
Dp	Présent seulement si la machine est une version en pression constante avec contrôle d'un débit.	
	ok	La sonde de pression fonctionne normalement.
	ko	Anomalie possible de la sonde de pression.
Autominutes	Présent seulement si l'alarme de contrôle automatique de vitesse du ventilateur est programmée avec une sonde CO ₂ ou CO ₂ -VOC (menu Installation).	
	ok	La sonde fonctionne normalement.
	ko	Anomalie possible dans la sonde.

List of ALARMS

Parameter	Val	Status
Configuration	ok	The configuration of the digital input is ok.
	ko	The configuration of the digital input is wrong, this happen when a new control panel is mounted on an old card with digital input configured. To solve the problem reconfigure in menu factory EXTDI.
Communication	ok	The communication between the machine cards and the remote control panel works properly
	ko	Problem with the communication among cards and remote panel: 1) check electrical connections between electric panel and remote panel (see wiring diagram); 2) if the problem is not solved, check electrical connections between the cards (see wiring diagram); 3) if the problem is not solved, check the dipswitch position in both cards, only 1 unit: X540 only 1=on ; X531 only 2= on; 4) if the problem is not solved, replace the electronic cards.
Te (external)	ok	The external air temperature sensor works properly.
	ko	Problem with the external air temperature sensor: 1) check electrical connections of the temperature probe (see wiring diagram); 2) if the problem is not solved, replace the temperature probe; 3) if the problem is not solved, replace the electronic card.
Tr (return)	ok	The return air temperature sensor works properly.
	ko	Problem with the return air temperature sensor: 1) check electrical connections of the temperature probe (see wiring diagram); 2) if the problem is not solved, replace the temperature probe; 3) if the problem is not solved, replace the electronic card.
Tx (expelled)	ok	The exhaust air temperature sensor works properly.
	ko	Problem with the expelled air temperature sensor: 1) check electrical connections of the temperature probe (see wiring diagram); 2) if the problem is not solved, replace the temperature probe; 3) if the problem is not solved, replace the electronic card.
Ti (input)	ok	The input air temperature sensor works properly.
	ko	Problem with the input air temperature sensor: 1) check electrical connections of the temperature probe (see wiring diagram); 2) if the problem is not solved, replace the temperature probe; 3) if the problem is not solved, replace the electronic card.
Tw (water)	It is present only if the air after-treatment control is equipped with a water-powered battery (Factory menu).	
	ok	The water-powered battery temperature sensor works properly.
Tw (water) low	ko	Problem with the water-powered battery temperature sensor: 1) check electrical connections of the temperature probe (see wiring diagram); 2) if the problem is not solved, replace the temperature probe; 3) if the problem is not solved, replace the electronic card.
	ok	The temperature of the water from the battery is higher than a safety threshold, there is no risk of water freezing in the battery.
	ko	Risk of liquid freezing in the water-powered battery.
Filters	It is present only if the filter status alarm with differential manostat is configured or is based on the machine operation hours (Factory menu).	
	ok	Clean filters.
Fans	ko	Clogged filters: replace filters. If the filters alarm is based on the machine operation hours, you must reset the Filter Hours parameter (Installer menu).
	ok	
	ko	

CO₂ VOC	It is present only if the fan speed automatic control is configured with a CO ₂ or CO ₂ -VOC sensor (Installer menu).	
	ok	
	ko	
RH sensor	It is present only if the fan speed automatic control is configured with a relative humidity sensor (Installer menu).	
	ok	
	ko	
Ext.signal	It is present only if the fan speed control is configured with an external 0-10V analog signal (Installer menu).	
	ok	The external signal source works properly
	ko	External signal not present (voltage at the clamps = 0V): 1) check electrical connections of the external source (see electric diagram); 2) if the problem is not solved, check whether the external signal is present (tester) and its value is greater than 0V; 3) if the problem is not solved, replace the electronic card.
FlowSupply	It is present only if the machine is in the constant flow version with control on both flows.	
	ok	The supply pressure sensor works properly.
	ko	Possible anomaly in the supply pressure sensor.
FlowExhaust	It is present only if the machine is in the constant flow version with control on both flows.	
	ok	The return pressure sensor works properly.
	ko	Possible anomaly in the return pressure sensor.
Flow	It is present only if the machine is in the constant flow version with control on one flow.	
	ok	The pressure sensor works properly.
	ko	Possible anomaly in the pressure sensor.
DpSupply	It is present only if the machine is in the constant pressure version with control on both flows.	
	ok	The supply pressure sensor works properly.
	ko	Possible anomaly in the supply pressure sensor.
DpExhaust	It is present only if the machine is in the constant flow version with control on both flows.	
	ok	The return pressure sensor works properly.
	ko	Possible anomaly in the return pressure sensor.
Dp	It is present only if the machine is in the constant pressure version with control on one flow.	
	ok	The pressure sensor works properly.
	ko	Possible anomaly of the pressure sensor.
Autominutes	It is present only if the fan speed automatic control alarm is configured with a CO ₂ or CO ₂ -VOC sensor (Installer menu).	
	ok	The sensor works properly.
	ko	Possible anomaly in the sensor.

Liste der ALARME

Parameter	Wert	Zustand
Konfiguration	ok	Die Konfiguration des digitalen Eingangs ist ok.
	ko	Die Konfiguration des digitalen Eingangs ist falsch. Dies kommt vor, wenn eine neue Touchscreen-Fernbedienung an eine alte Karte mit konfigurierbarem digitalen Eingang angeschlossen wird. Lösung des Problems in reconfigure EXTDI (Menü Factory).
Kommunikation	ok	Die Kommunikation zwischen den Karten des Geräts und der Touchscreen-Fernbedienung funktioniert normal.
	ko	Problem der Kommunikation zwischen den Karten und der Touchscreen-Fernbedienung: 1) Elektrische Verbindungen zwischen Schalttafel und Touchscreen-Fernbedienung überprüfen (siehe Verkabelungsplan). 2) Lässt sich das Problem dadurch nicht lösen, die elektrischen Verbindungen zwischen den Karten überprüfen (siehe Verkabelungsplan). 3) Lässt sich das Problem dadurch nicht lösen, die Stellung der Schalter auf den beiden Karten überprüfen (siehe ...). 4) Lässt sich das Problem dadurch nicht lösen, die Elektronikkarten austauschen.
Te (AUL)	ok	Der Außentemperatur-Sensor funktioniert normal.
	ko	Problem mit dem Außentemperatur-Sensor: 1) Elektrische Verbindungen des Temperatursensors überprüfen (siehe Verkabelungsplan). 2) Lässt sich das Problem dadurch nicht lösen, den Temperatursensor austauschen. 3) Lässt sich das Problem dadurch nicht lösen, die Elektronikkarte austauschen.
Tr (Abluft)	ok	Der Sensor der gepulsten Luft funktioniert normal.
	ko	Problem mit dem Temperatursensor der gepulsten Luft: 1) Elektrische Verbindungen des Temperatursensors überprüfen (siehe Verkabelungsplan). 2) Lässt sich das Problem dadurch nicht lösen, den Temperatursensor austauschen. 3) Lässt sich das Problem dadurch nicht lösen, die Elektronikkarte austauschen.
Tx (Fortluft)	ok	Der Abluftsensor funktioniert normal.
	ko	Problem mit dem Temperatursensor der Abluft: 1) Elektrische Verbindungen des Temperatursensors überprüfen (siehe Verkabelungsplan). 2) Lässt sich das Problem dadurch nicht lösen, den Temperatursensor austauschen. 3) Lässt sich das Problem dadurch nicht lösen, die Elektronikkarte austauschen.
Ti (Eingabe)	ok	Der Zulufttemperatursensor funktioniert normal.
	ko	Problem mit dem Temperatursensor der Zuluft: 1) Elektrische Verbindungen des Temperatursensors überprüfen (siehe Verkabelungsplan). 2) Lässt sich das Problem dadurch nicht lösen, den Temperatursensor austauschen. 3) Lässt sich das Problem dadurch nicht lösen, die Elektronikkarte austauschen.
Tw (Wasser)	Nur vorhanden, wenn die Touchscreen-Fernbedienung für die Nachaufbereitung der Luft mit einer Hydraulikbatterie ausgestattet ist (Menü Factory).	
	ok	Der Temperatursensor der Hydraulikbatterie funktioniert normal.
Tw (Wasser) Tief	ko	Problem mit dem Temperatursensor der Hydraulikbatterie: 1) Elektrische Verbindungen des Temperatursensors überprüfen (siehe Verkabelungsplan). 2) Lässt sich das Problem dadurch nicht lösen, den Temperatursensor austauschen. 3) Lässt sich das Problem dadurch nicht lösen, die Elektronikkarte austauschen.
	ok	Die Temperatur des Batteriewassers ist höher als der Sicherheitsgrenzwert. Es besteht keine Gefahr, dass das Batteriewasser gefriert.
Filter	ko	Gefahr, dass die Flüssigkeit in der Hydraulikbatterie gefriert.
	ok	Nur vorhanden, wenn der Alarm zum Filterzustand im Differenzdruckschalters konfiguriert oder von den Betriebsstunden des Geräts abhängig ist (Menü Factory).
Ventilatoren	ok	Filter sauber
	ko	Filter verstopft: Filter austauschen. Hängt der Filteralarm von den Betriebsstunden des Geräts ab, muss der Parameter Filter Hours (Filterbetriebsdauer) neu programmiert werden (Installationsmenü).
Ventilatoren	ok	Nur vorhanden, wenn der Alarm zum Gebläsezustand mit Differenzdruckschaltern, einem Gebläsedrehzahlensignal oder einem digitalen Gebläseausgang programmiert ist (Menü Factory).
	ko	

CO₂ VOC	Nur vorhanden, wenn die automatische Steuerung der Gebläsedrehzahl mit einem CO ₂ - oder CO ₂ --VOC-Sensor programmiert ist (Installationsmenü).	
	ok	
	ko	
RH-Sensor	Nur vorhanden, wenn die automatische Steuerung der Gebläsedrehzahl mit einem RH-Sensor programmiert ist (Installationsmenü).	
	ok	
	ko	
Ext. Signal	Nur vorhanden, wenn die Steuerung der Gebläsedrehzahl mit einem externen Analogsignal 0-10 V programmiert ist (Installationsmenü).	
	ok	Die Quelle des externen Signals funktioniert normal.
	ko	Das externe Signal ist nicht vorhanden (Spannung an den Anschlussklemmen = 0 V): 1) Elektrische Verbindungen der externen Quelle überprüfen (siehe Verkabelungsplan). 2) Lässt sich das Problem dadurch nicht lösen, überprüfen, ob das externe Signal anliegt (Spannungsprüfer) und ob sein Wert größer als 0 V ist. 3) Lässt sich das Problem dadurch nicht lösen, die Elektronikkarte austauschen.
Luftm. Zul	Nur vorhanden, wenn das Gerät eine Version für konstante Fördermenge mit Steuerung der beiden Fördermengen ist.	
	ok	Der Zuluftdrucksensor funktioniert normal.
	ko	Mögliche Anomalie im Zuluftdrucksensor.
Luftm. Abl	Nur vorhanden, wenn das Gerät eine Version für konstante Fördermenge mit Steuerung der beiden Fördermengen ist.	
	ok	Der Abluftdrucksensor funktioniert normal.
	ko	Mögliche Anomalie im Abluftdrucksensor.
Luftm.	Nur vorhanden, wenn das Gerät eine Version für konstante Fördermenge mit Steuerung einer Fördermenge ist.	
	ok	Der Drucksensor funktioniert normal.
	ko	Mögliche Anomalie im Drucksensor.
Dp Zuluft	Nur vorhanden, wenn das Gerät eine Version für konstanten Druck mit Steuerung der beiden Fördermengen ist.	
	ok	Der Zuluftdrucksensor funktioniert normal.
	ko	Mögliche Anomalie im Zuluftdrucksensor.
Dp Abluft	Nur vorhanden, wenn das Gerät eine Version für konstante Fördermenge mit Steuerung der beiden Fördermengen ist.	
	ok	Der Abluftdrucksensor funktioniert normal.
	ko	Mögliche Anomalie im Abluftdrucksensor.
Dp	Nur vorhanden, wenn das Gerät eine Version für konstanten Druck mit Steuerung einer Fördermenge ist.	
	ok	Der Drucksensor funktioniert normal.
	ko	Mögliche Anomalie im Drucksensor.
AutoMinutes	Nur vorhanden, wenn der Alarm der automatischen Steuerung der Gebläsedrehzahl mit einem CO ₂ - oder CO ₂ -VOC-Sensor programmiert ist (Installationsmenü).	
	ok	Der Sensor funktioniert normal.
	ko	Mögliche Anomalie im Sensor.

Lijst van ALARMEN		
Parameters	Waarde	Toestand
Configuratie	ok	De configuratie van de digitale ingang is ok.
	ko	De configuratie van de digitale ingang is onwaar. Dat gebeurt als een nieuwe afstandsbediening met aanraakscherm is gemonteerd op een oude kaart met geconfigureerde digitale ingang. Los het probleem op door herconfigureren van EXTDI in het menu Factory.
Communicatie	ok	De communicatie tussen de kaarten van de machine en de afstandsbediening met aanraakscherm werkt normaal.
	ko	Communicatieprobleem tussen de kaarten en de afstandsbediening met aanraakscherm: 1) Controleer de elektrische aansluitingen tussen de elektrische schakelkast en de afstandsbediening met aanraakscherm (zie bedradingsschema). 2) Als het probleem niet is opgelost, controleer dan de elektrische aansluitingen tussen de kaarten (zie bedradingsschema). 3) Als het probleem niet is opgelost, controleer dan de stand van de schakelaar op de twee kaarten (zie...). 4) Als het probleem niet is opgelost, vervang dan de printkaarten.
Te (Buiten)	ok	De temperatuursensor van de buitenlucht werkt normaal.
	ko	Probleem met de temperatuursensor van de buitenlucht: 1) Controleer de elektrische aansluitingen van de temperatuursensor (zie bedradingsschema). 2) Als het probleem niet is opgelost, vervang de temperatuursensor. 3) Als het probleem niet is opgelost, vervang de printkaart.
Tr (afzuigen)	ok	De temperatuursensor van de hete lucht werkt normaal.
	ko	Probleem met de temperatuursensor van de hete lucht: 1) Controleer de elektrische aansluitingen van de temperatuursensor (zie bedradingsschema). 2) Als het probleem niet is opgelost, vervang de temperatuursensor. 3) Als het probleem niet is opgelost, vervang de printkaart.
Tx (Uittr.)	ok	De temperatuursensor van de afgevoerde lucht werkt normaal.
	ko	Probleem met de temperatuursensor van de afgevoerde lucht: 1) Controleer de elektrische aansluitingen van de temperatuursensor (zie bedradingsschema). 2) Als het probleem niet is opgelost, vervang de temperatuursensor. 3) Als het probleem niet is opgelost, vervang de printkaart.
Ti (Invoer)	ok	De temperatuursensor van de binnenstromende lucht werkt normaal.
	ko	Probleem met de temperatuursensor van de binnenstromende lucht: 1) Controleer de elektrische aansluitingen van de temperatuursensor (zie bedradingsschema). 2) Als het probleem niet is opgelost, vervang de temperatuursensor. 3) Als het probleem niet is opgelost, vervang de printkaart.
Tw (water)	ok	De temperatuursensor van de hydraulische accu werkt normaal.
	ko	Probleem met de temperatuursensor van de hydraulische accu: 1) controleer de elektrische aansluitingen van de temperatuursensor (zie bedradingsschema); 2) als het probleem niet is opgelost, vervang de temperatuursensor 3) als het probleem niet is opgelost, vervang de printkaart.
Tw (water) laag	Alleen aanwezig als de afstandsbediening met aanraakscherm van de behandeling van de lucht is uitgerust met een hydraulische accu (menu Factory).	
	ok	De watertemperatuur van de accu is hoger dan de veiligheidsdrempel. Er is geen risico op bevriezing van het water in de accu.
	ko	Risico op bevriezing van de vloeistof in de hydraulische accu.
Filtri	Alleen aanwezig als het alarm van de staat van de filter met drukverschilregelaar is geconfigureerd of zich baseert op de bedrijfsuren van de machine (menu Factory).	
	ok	Filters schoon.
	ko	Filters verstopt: vervang de filters. Als het alarm van de filters zich baseer op de bedrijfsuren van de machine, moet u de parameter Filter Hours (Filteruren) herprogrammeren (menu Installatie).

Ventilatoren	Alleen aanwezig als het alarm van de staat van de ventilator is geprogrammeerd met de drukverschilrelaars met een tachymetrisch signaal van de ventilatoren of met een digitale uitgang van de ventilator (menu Factory).	
	ok	
	ko	
CO₂ VOC	Alleen aanwezig als de automatische bediening van de snelheid van de ventilator is geprogrammeerd met een CO ₂ -sensor of CO ₂ -VOC-sensor (menu Installatie).	
	ok	
	ko	
RH sensor	Alleen aanwezig als de automatische bediening van de snelheid van de ventilator is geprogrammeerd met een sensor voor de relatieve vochtigheid (menu Installatie).	
	ok	
	ko	
Ext. Signaal	Alleen aanwezig als de bediening van de snelheid van de ventilator is geprogrammeerd met een extern analoog signaal 0-10V (menu Installatie).	
	ok	De bron van het externe signaal werkt normaal.
	ko	Het externe signaal is niet aanwezig (spanning op klemmen = 0V): 1) Controleer de elektrische aansluitingen van de externe bron (zie elektrische schema). 2) Als het probleem niet is opgelost, controleer of het externe signaal aanwezig is (tester) en of de waarde hoger is dan 0V. 3) Als het probleem niet is opgelost, vervang de printkaart.
Toev. Stroom	Alleen aanwezig als de machine een versie is met constant debiet met bediening van twee debieten.	
	ok	De ingangsdruksensor werkt normaal.
	ko	Afwijking mogelijk op de ingangsdruksensor.
Ret. Stroom	Alleen aanwezig als de machine een versie is met constant debiet met bediening van twee debieten.	
	ok	De stuwdruksensor werkt normaal.
	ko	Afwijking mogelijk op de stuwdruksensor.
Stroom	Alleen aanwezig als de machine een versie is met constant debiet met bediening van één debiet.	
	ok	De druksensor werkt normaal.
	ko	Afwijking mogelijk op de druksensor.
Toev. Dp	Alleen aanwezig als de machine een versie is met constante druk met bediening van de twee debieten.	
	ok	De ingangsdruksensor werkt normaal.
	ko	Afwijking mogelijk op de ingangsdruksensor.
Ret. Vent.	Alleen aanwezig als de machine een versie is met constant debiet met bediening van twee debieten.	
	ok	De stuwdruksensor werkt normaal.
	ko	Afwijking mogelijk op de stuwdruksensor.
Dp	Alleen aanwezig als de machine een versie is met constant debiet met bediening van de twee debieten.	
	ok	De druksensor werkt normaal.
	ko	Afwijking mogelijk op de druksensor.
Autominuten	Alleen aanwezig als het alarm van de automatische bediening van de ventilatorsnelheid is geprogrammeerd met een CO ₂ - of CO ₂ -VOC-sensor (menu Installatie).	
	ok	De sensor werkt normaal.
	ko	Afwijking mogelijk in de sensor.

Liste des ALARMES		
Paramètres	Val	État
Configuration	ok	
	ko	
Comunicazione	ok	La comunicazione fra le schede bordo macchina ed il pannello di controllo remoto funziona correttamente.
	ko	Problema nella comunicazione fra schede e pannello remoto: 1) verificare collegamenti elettrici tra quadro elettrico e pannello remoto (vedi schema elettrico); 2) se problema non risolto, verificare collegamenti elettrici tra le due schede (vedi schema elettrico); 3) se problema non risolto, verificare posizione dip switch su entrambe le schede. Per una unità: X540 solo 1=on; X531 solo 2=ON; 4) se problema non risolto, sostituire schede elettroniche.
Te (esterna)	ok	Sensore temperatura aria esterna funziona correttamente
	ko	Problema al sensore di temperatura aria esterna: 1) verificare collegamenti elettrici sonda di temperatura (vedi schemi elettrici); 2) se problema non risolto, sostituire sonda di temperatura; 3) se problema non risolto, sostituire scheda elettronica.
Tr (ripresa)	ok	Sensore temperatura aria di ripresa funziona correttamente.
	ko	Problema al sensore di temperatura aria ripresa: 1) verificare collegamenti elettrici sonda di temperatura (vedi schemi elettrici); 2) se problema non risolto, sostituire sonda di temperatura; 3) se problema non risolto, sostituire scheda elettronica.
Tx (Expulsa)	ok	Sensore temperatura aria espulsa funziona correttamente.
	ko	Problema al sensore di temperatura aria espulsa: 1) verificare collegamenti elettrici sonda di temperatura (vedi schemi elettrici); 2) se problema non risolto, sostituire sonda di temperatura; 3) se problema non risolto, sostituire scheda elettronica.
Ti (Souffl.)	ok	Sensore temperatura aria immessa funziona correttamente.
	ko	Problema al sensore di temperatura aria immessa: 1) verificare collegamenti elettrici sonda di temperatura (vedi schemi elettrici); 2) se problema non risolto, sostituire sonda di temperatura; 3) se problema non risolto, sostituire scheda elettronica.
Tw (aqua)	È presente solo se è configurata la gestione del post trattamento aria con batteria ad acqua (menù Fabbrica).	
	ok	Sensore temperatura sulla batteria ad acqua funziona correttamente.
Tw (aqua) bassa	È presente solo se è configurata la gestione del post trattamento aria con batteria ad acqua (menù Fabbrica).	
	ok	La temperatura dell'acqua in uscita dalla batteria è superiore ad una soglia di sicurezza, non c'è rischio di congelamento dell'acqua nella batteria.
Filtri	È presente solo se è configurato l'allarme stato filtri con pressostato differenziale o basato sulle ore di funzionamento della macchina (menù Fabbrica).	
	ok	Filtri puliti.
Ventilatori	È presente solo se è configurato l'allarme stato ventilatori con pressostati differenziali, con segnale tachimetrico dei ventilatori o con DO dei ventilatori (menù Fabbrica).	
	ko	
	ko	

CO₂ VOC	È presente solo se è configurata la gestione automatica della velocità ventilatori con sensore di CO ₂ o CO ₂ -VOC (menù Installatore).	
	ok	
	ko	
UR Sensor	È presente solo se è configurata la gestione automatica della velocità ventilatori con sensore di umidità relativa (menù Installatore).	
	ok	
	ko	
Segnale Est.	È presente solo se è configurata la gestione della velocità ventilatori con segnale analogico 0-10V esterno (menù Installatore).	
	ok	Sorgente di segnale esterna funziona correttamente.
	ko	Segnale esterno non presente (tensione ai morsetti pari a 0V): 1) verificare collegamenti elettrici sorgente esterna (vedi schemi elettrici); 2) se problema non risolto, verificare presenza del segnale esterno (tester) con valori superiori a 0V; 3) se problema non risolto sostituire scheda elettronica.
Port.Ingr.	È presente solo la macchina è in versione portata costante con controllo sui due flussi.	
	ok	Il sensore di press.mandata funziona correttamente.
	ko	Possibile anomalia sul sensore di press.mandata.
Port.Estr.	È presente solo la macchina è in versione portata costante con controllo sui due flussi.	
	ok	Il sensore di press.ripresa funziona correttamente.
	ko	Possibile anomalia sul sensore di press. ripresa.
Portata.	È presente solo la macchina è in versione portata costante con controllo su un flusso.	
	ok	Il sensore di pressione funziona correttamente.
	ko	Possibile anomalia sul sensore di pressione.
DpIngr.	È presente solo la macchina è in versione pressione costante con controllo sui due flussi.	
	ok	Il sensore di press.mandata funziona correttamente.
	ko	Possibile anomalia sul sensore di press.mandata.
DpEstr..	È presente solo la macchina è in versione portata costante con controllo sui due flussi.	
	ok	Il sensore di press.ripresa funziona correttamente.
	ko	Possibile anomalia sul sensore di press. ripresa.
Dp	È presente solo la macchina è in versione pressione costante con controllo su un flusso.	
	ok	Il sensore di pressione funziona correttamente.
	ko	Possibile anomalia sul sensore di pressione.
Autominuti	È presente solo se è configurata la gestione automatica della velocità ventilatori con sensore di CO ₂ o CO ₂ -VOC (menù Installatore).	
	ok	Il sensore funziona correttamente.
	ko	Possibile anomalia sul sensore.

Список АВАРИЙНЫХ СИГНАЛОВ			
Параметры	Знач.	Состояние	
Конфигурация	ok	Конфигурация цифрового ввода ОК.	
	ko	Неправильная конфигурация цифрового ввода; это происходит при установке нового пульта дистанционного управления с сенсорным экраном на старую плату с конфигурированным цифровым вводом. Для решения проблемы перенастройте параметры в заводское меню EXTDI.	
Communication	Обмен данными	ok	Обмен данными между платами машины и пультом дистанционного управления с сенсорным экраном происходит нормально.
		ko	Проблема обмена данными между платами и пультом дистанционного управления с сенсорным экраном: 1) проверьте электрические соединения между распределительным щитом и пультом дистанционного управления с сенсорным экраном (см. схему кабельных соединений); 2) если проблема не решена, проверьте электрические соединения между платами (см. схему кабельных соединений); 3) если проблема не решена, проверьте положение коммутатора на обеих платах (см....); 4) если проблема не решена, замените электронные платы.
Te (external)	Te (внешняя)	ok	Температурный датчик наружного воздуха работает нормально.
		ko	Проблема с температурным датчиком наружного воздуха: 1) проверьте электрические соединения температурного датчика (см. схему кабельных соединений); 2) если проблема не решена, замените температурный датчик; 3) если проблема не решена, замените электронную плату.
Tr (return)	Tr (повторный забор)	ok	Температурный датчик приточного воздуха работает нормально.
		ko	Проблема с температурным датчиком приточного воздуха: 1) проверьте электрические соединения температурного датчика (см. схему кабельных соединений); 2) если проблема не решена, замените температурный датчик; 3) если проблема не решена, замените электронную плату.
Tx (expelled)	Tx (выброс)	ok	Температурный датчик удаленного воздуха работает нормально.
		ko	Проблема с температурным датчиком удаленного воздуха: 1) проверьте электрические соединения температурного датчика (см. схему кабельных соединений); 2) если проблема не решена, замените температурный датчик; 3) если проблема не решена, замените электронную плату.
Ti (input)	Ti (поддув)	ok	Температурный датчик входного воздуха работает нормально.
		ko	Проблема с температурным датчиком входного воздуха: 1) проверьте электрические соединения температурного датчика (см. схему кабельных соединений); 2) если проблема не решена, замените температурный датчик; 3) если проблема не решена, замените электронную плату.
Tw (water)	Tw (вода)	Присутствует только если пульт дистанционного управления с сенсорным экраном последующей обработки воздуха оснащен гидравлическим аккумулятором (заводское меню).	
		ok	Температурный датчик гидравлического аккумулятора работает нормально
Tw (water) low	Tw (вода) низкая	ko	Проблема с температурным датчиком гидравлического аккумулятора: 1) проверьте электрические соединения температурного датчика (см. схему кабельных соединений); 2) если проблема не решена, замените температурный датчик; 3) если проблема не решена, замените электронную плату.
		ok	Температура воды аккумулятора превышает порог безопасности, нет риска замерзания воды в аккумуляторе.
		ko	Риск замерзания жидкости в гидравлическом аккумуляторе.

Filters	Фильтры	Присутствует только если аварийный сигнал состояния фильтра с дифференциальным маностатом сконфигурирован или опирается на количество рабочих часов машины (заводское меню).	
		ok	Фильтры чистые.
		ko	Фильтры забиты: замените фильтры Если аварийный сигнал фильтров опирается на количество рабочих часов машины, вы должны перепрограммировать параметр Filter Hours (Часы фильтров) (меню «Установки»).
Fans	Вентиляторы	Присутствует только если аварийный сигнал состояния вентилятора запрограммирован с дифференциальными маностатами, с тахометрическим сигналом от вентиляторов или с цифровым выходом вентилятора (заводское меню).	
		ok	
		ko	
CO ₂ VOC	CO ₂ VOC	Присутствует только если автоматическое регулирование скорости вентилятора запрограммировано с датчиком CO ₂ или CO ₂ -VOC (меню «Установки»).	
		ok	
		ko	
RH sensor	Датчик относительной влажности	Присутствует только если автоматическое регулирование скорости вентилятора запрограммировано с датчиком относительной влажности (меню «Установки»).	
		ok	
		ko	
Ext.signal	Внешн.сигнал	Присутствует только если автоматическое регулирование скорости вентилятора запрограммировано с внешним аналоговым сигналом 0–10 В (меню «Установки»).	
		ok	Источник внешнего сигнала работает нормально.
		ko	Нет внешнего сигнала (напряжение на контактах = 0 В): 1) проверьте электрические соединения внешнего источника (см. схему электрических соединений); 2) если проблема не решена, проверьте наличие внешнего сигнала (путем тестирования) и его значение (оно должно быть выше 0 В); 3) если проблема не решена, замените электронную плату.
FlowSupply	Входной поток	Присутствует только если модификация машины предполагает постоянный расход и управление расходом двух потоков.	
		ok	Датчик входного давления работает нормально.
		ko	Возможен сбой датчика входного давления.
FlowExhaust	Выходной поток	Присутствует только если модификация машины предполагает постоянный расход и управление расходом двух потоков.	
		ok	Датчик давления нагнетания работает нормально.
		ko	Возможен сбой датчика давления нагнетания.
Flow	Поток	Присутствует только если модификация машины предполагает постоянный расход и управление расходом.	
		ok	Датчик давления работает нормально.
		ko	Возможен сбой датчика давления.
DpSupply	Входное давление	Присутствует только если модификация машины предполагает постоянное давление и управление расходом двух потоков.	
		ok	Датчик входного давления работает нормально.
		ko	Возможен сбой датчика входного давления.
DpExhaust	Выходное давление	Присутствует только если модификация машины предполагает постоянный расход и управление расходом двух потоков.	
		ok	Датчик давления нагнетания работает нормально.
		ko	Возможен сбой датчика давления нагнетания.
Dp		Присутствует только если модификация машины предполагает постоянное давление и управление расходом.	
		ok	Датчик давления работает нормально.
		ko	Возможен сбой датчика давления.
Autominutes	Autominutes	Присутствует только если аварийный сигнал автоматического управления скоростью вентилятора запрограммирован с датчиком CO ₂ или CO ₂ -VOC (меню «Установки»).	
		ok	Датчик работает нормально.
		ko	Возможен сбой датчика.



5. MENU PARAMÈTRES: RÉGLAGE DES PARAMÈTRES D'UTILISATION

- PARAMETERS MENU: SETTING USER PARAMETERS
- PARAMETERMENÜ: EINSTELLUNG DER BETRIEBSPARAMETER
- MENU PARAMETERS: INSTELLEN VAN DE GEBRUIKSPARAMETERS
- MENU PARAM/PARAMETRI: IMPOSTAZIONE PARAMETRI UTENTE
- МЕНЮ «ПАРАМЕТРЫ»: НАСТРОЙКА ПОЛЬЗОВАТЕЛЬСКИХ ПАРАМЕТРОВ



Bypass: saison • By-pass: season based • Bypass: ausgehend von Jahreszeit • Omloop: op basis van seizoen • By-pass: stagione • Байпас: в зависимости от времени года

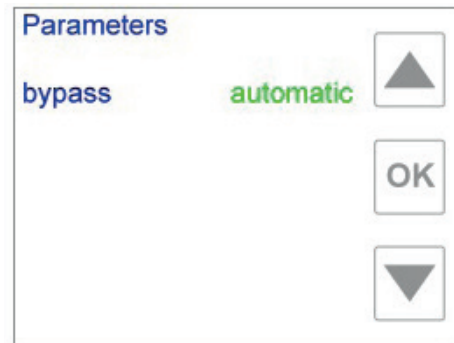

Bypass: Automatique • By-pass: automatic • Bypass: automatisch • Omloop: automatisch • By-pass: automatico • Байпас: автоматический

Non défini ou automatique • Not defined or automatic
• Nicht definiert oder automatisch • Niet gedefinieerd of automatisch • Non definita o automatica • Не определен или автоматический

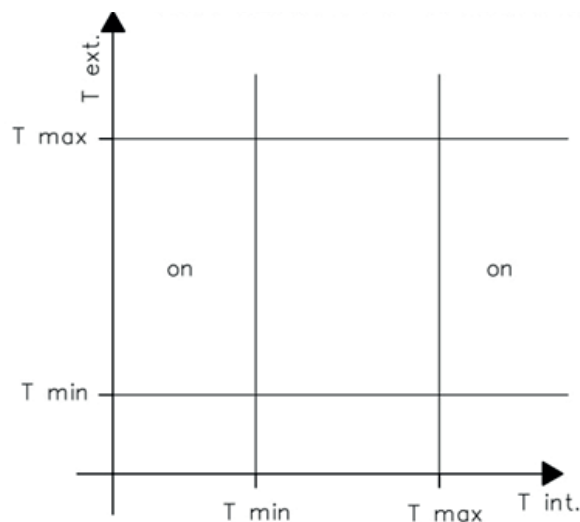

Fonctionnement du by-pass universel, en mode automatique
• Universal by-pass working in automatic mode
• Automatikbetrieb des universellen Bypass • Werking van universele omloop in automatische modus • Funzionamento del bypass universale, in modalità automatico • Работа универсального байпаса, в автоматическом режиме

FR Le menu paramètres n'est affiché que lorsque la télécommande à écran tactile est programmée pour faire fonctionner le by-pass et/ou la batterie hydraulique en mode réchauffement/refroidissement. Modifiez les paramètres disponibles en sélectionnant le paramètre souhaité (faites défiler les flèches pour mettre les paramètres en surbrillance) et en appuyant sur OK ; la couleur de la valeur actuelle du paramètre passe au vert. Utilisez les flèches pour faire défiler les différentes valeurs possibles. Appuyez sur OK une fois la valeur souhaitée trouvée.

By-pass configuré en mode universel (menu usine)

Trois valeurs peuvent être sélectionnées pour le paramètre de by-pass:

- **By-pass automat.**

Une amplitude de température est définie entre T MIN et T MAX, qui est considérée comme confortable pour l'utilisateur; si la température intérieure (Tr) se trouve dans cette amplitude, le by-pass restera fermé. Lorsque la Tr ne se trouve pas dans cette amplitude ($Tr > T MAX$ ou $Tr < T MIN$), la télécommande à écran tactile ouvrira le by-pass si la température extérieure (Te) est comprise dans l'amplitude de confort ($T MIN \leq Te \leq T MAX$). Sinon, le by-pass restera fermé.

- **By-pass off**

Le by-pass restera fermé quelle que soit la température intérieure et extérieure.

- **By-pass on**

Le by-pass restera ouvert quelle que soit la température intérieure et extérieure.

By-pass programmé en mode "seasonal" (saisonnier)

Ce paramètre n'est pas disponible lorsque l'entrée digitale est programmée pour la modification automatique de saison (menu usine):

- **Saison hiver**

Le by-pass s'ouvre si la température extérieure est supérieure à la température intérieure (free heating); la batterie hydraulique fonctionne en mode réchauffement.

- **Saison été**

Le by-pass s'ouvre si la température extérieure est inférieure à la température intérieure (free cooling); la batterie hydraulique fonctionne en mode refroidissement.

- **Saison non définie**

Cette option n'est disponible que lorsque la batterie hydraulique n'est pas prévue pour le post-refroidissement; le by-pass fonctionne de manière similaire au mode automatique décrit dans le point ci-dessus.

GB The parameters menu is only displayed when the control is configured to run the by-pass and/or a water-powered battery in heating/cooling mode. Change the values of the available parameters by selecting the desired parameter (scroll by the arrow keys to highlight parameters) and pressing OK; now, the color of the current value of the parameter turns green. Use the arrow keys to scroll the several possible values. Press OK when you find the desired value.

By-pass configured in universal mode (Factory menu)

Three values can be selected for the by-pass parameter:

- By-pass automat.

A temperature range is identified between TMIN and TMAX, which is considered comfortable for the user; if the internal temperature (Tr) is in this range, the by-pass will remain closed. When Tr is out of this range ($Tr > TMAX$ or $Tr < TMIN$), the control will open the by-pass if the external temperature (Te) is comprised in the comfort range ($TMIN \leq Te \leq TMAX$). Otherwise, the by-pass will remain closed.

- By-pass off

The by-pass will remain closed irrespective of the internal and external temperature.

- By-pass on

The by-pass will remain open irrespective of the internal and external temperature.

By-pass configured in a «seasonal» mode

This parameter is unavailable when one digital input is configured for the automatic season change (Factory menu):

- **Winter season**

The by-pass opens if the external temperature is higher than the internal temperature (free heating); the water-powered battery is run in heating mode.

- **Summer season**

The by-pass opens if the external temperature is lower than the internal temperature (free cooling); the water-powered battery is run in cooling mode.

- **Not defined season**

This value is only available when the water-powered battery is not provided for post-cooling; the by-pass is run in a similar way as the automatic mode in the point above.



Das Parametermenü wird nur angezeigt, wenn die Touchscreen-Fernbedienung so programmiert ist, dass der Bypass und/oder die Hydraulikbatterie im Heiz-/Kühlbetrieb funktionieren. Zur Änderung der vorhandenen Parameter den gewünschten Parameter anhand der Pfeile hervorheben und mit OK bestätigen. Die Farbe des aktuellen Parameterwerts wechselt nach Grün. Zum Scrollen der verschiedenen möglichen Werte Pfeile verwenden. Sobald der gewünschte Wert gefunden wurde, mit OK bestätigen.

Programmierter Bypass im Universalbetrieb (Menü Factory)

Für den Bypass-Parameter können drei Werte gewählt werden:

- **Autom. Bypass**

Zwischen T MIN und T MAX wird ein Temperaturbereich definiert, der als für den Benutzer angenehm gilt (Komfortbereich).

Liegt die Innentemperatur in diesem Bereich, bleibt der Bypass geschlossen. Liegt T_r nicht in diesem Bereich ($T_r > T_{MAX}$ oder $T_r < T_{MIN}$), öffnet die Touchscreen-Fernbedienung den Bypass, wenn die Außentemperatur T_e im Komfortbereich liegt ($T_{MIN} \leq T_e \leq T_{MAX}$). Andernfalls bleibt der Bypass geschlossen.

- **By-pass off (Bypass ein)**

Der Bypass bleibt unabhängig von Innen- und Außentemperatur geschlossen.

- **By-pass on (Bypass aus)**

Der Bypass bleibt unabhängig von Innen- und Außentemperatur geöffnet.

Der Bypass ist im Betrieb «seasonal» (jahreszeitlich) programmiert

Dieser Parameter ist nicht verfügbar, wenn der digitale Eingang für die automatische Jahreszeitenänderung programmiert ist (Menü Werk):

- **Wintersaison**

Der Bypass öffnet sich, wenn die Außentemperatur über der Innentemperatur liegt (free heating - freie Heizung); die Hydraulikbatterie funktioniert im Heizbetrieb.

- **Sommersaison**

Der Bypass öffnet sich, wenn die Außentemperatur unter der Innentemperatur liegt (free cooling - freie Kühlung); die Hydraulikbatterie funktioniert im Kühlbetrieb.

- **Saison nicht definiert**

Diese Option ist nur verfügbar, wenn für die Nachkühlung keine Hydraulikbatterie vorgesehen ist; der Bypass funktioniert wie im vorstehenden Abschnitt genannten Automatikbetrieb.

Het menu Parameters wordt enkel weergegevens als de afstandsbediening met aanraakscherm is geprogrammeerd om de by-pass en/of de hydraulische accu te doen werken in de modus Verwarmen/afkoelen. Wijzig de beschikbaar parameters door de gewenste parameter te kiezen (doorlopen met de pijlen om de parameters te doen oplichten) en te drukken op OK; de kleur van de huidige waarde van de parameter wordt groen. Doorloop met de pijlen de verschillende mogelijke waarden. Druk op OK zodra de gewenste waarde is bereikt.

By-pass geprogrammerd in universele modus (menu Factory)

Er kunnen drie waarden worden gekozen voor de parameter by-pass:

- **By-pass automatisch**

Er wordt een temperatuuramplitude gedefinieerd tussen T MIN en T MAX, die de gebruiker comfortabel vindt; als de binnentemperatuur (T_r) binnen die amplitude is, blijft de by-pass gesloten. Als de T_r niet binnen die amplitude valt ($T_r > T_{MAX}$ of $T_r < T_{MIN}$), opent de afstandsbediening met aanraakscherm de by-pass als de buitentemperatuur (T_e) binnen de comfortabele amplitude ($T_{MIN} \leq T_e \leq T_{MAX}$) is. Anders blijft de by-pass gesloten.

- **By-pass off (uit)**

De by-pass blijft gesloten ongeacht de binnen- en buitentemperatuur.

- **By-pass on (aan)**

De by-pass blijft open ongeacht de binnen- en buitentemperatuur.

By-pass geprogrammeerd in de modus «seasonal» (seizoensgebonden)

Die parameter is niet beschikbaar als de digitale ingang is geprogrammeerd voor de automatische seizoenswisselingen (menu Factory):

- **Seizoen winter**

De by-pass opent als de buitentemperatuur hoger is dan de binnentemperatuur (free heating, gratis verwarmen); de hydraulische accu werkt in de modus Verwarmen.

- **Seizoen zomer**

De by-pass opent als de buitentemperatuur hoger is dan de binnentemperatuur (free heating, gratis verwarmen); de hydraulische accu werkt in de modus Afkoelen

- **Seizoen niet gedefinieerd**

Die optie is niet beschikbaar als de hydraulische accu niet is uitgerust voor nakoelen; de by-pass werkt op gelijksoortige manier als in de automatische modus beschreven hierna.



IT Il menù parametri è visualizzato solo quando il controllo è configurato per gestire il ByPass e/o una batteria ad acqua in modalità riscaldamento/raffrescamento. La modifica dei valori dei parametri disponibili si effettua selezionando il parametro desiderato (muoversi con le frecce per evidenziare i parametri) e premendo il tasto OK; a questo punto il valore corrente del parametro diventa di colore verde, per scorrere i diversi valori possibili utilizzare le frecce. Individuato il valore desiderato premere il tasto OK.

ByPass configurato in modalità universale (menù Factory)

È possibile selezionare tre valori per il parametro bypass:

- **Bypass automat.**

È individuato un intervallo di temperatura, compreso tra TMIN e TMAX, considerato confortevole per l'utente; se la temperatura interna (Tr) è compresa in questo intervallo il bypass rimarrà chiuso. Quando Tr è al di fuori di questo intervallo ($Tr > TMAX$ o $Tr < TMIN$) il controllo aprirà il bypass qualora la temperatura esterna (Te) è all'interno dell'intervallo di comfort ($TMIN \leq Te \leq TMAX$), in caso contrario il bypass rimarrà chiuso.

- **Bypass off**

Il bypass rimarrà chiuso indipendentemente dalle temperature interna ed esterna.

- **Bypass on**

Il bypass rimarrà aperto indipendentemente dalle temperature interna ed esterna.

Bypass configurato in modalità «stagionale»

Questo parametro non è disponibile qualora l'ingresso digitale è configurato per il cambiamento automatico di stagione (menu Fabbrica):

- **Stagione inverno**

Il bypass si apre se la temperatura esterna è superiore della temperatura interna (free heating); la batteria ad acqua viene gestita in modalità riscaldamento.

- **Stagione estate**

Il bypass si apre se la temperatura esterna è inferiore della temperatura interna (free cooling); la batteria ad acqua viene gestita in modalità raffrescamento.

- **Stagione non def**

Questo valore è disponibile solo quando non è prevista la batteria ad acqua per il post raffrescamento; il bypass è gestito in modo analogo alla modalità automatica del punto precedente.

RU Меню параметров отображается только если пульт дистанционного управления с сенсорным экраном запрограммирован на работу с байпасом и/или с гидравлическим аккумулятором в режиме нагрева/охлаждения. Измените доступные параметры, выбрав нужный параметр (с помощью стрелок просмотрите параметры и выделите их) и нажав ОК; цвет текущего значения параметра становится зеленым. С помощью стрелок просмотрите доступные значения. Нажмите ОК при достижении нужного значения. Байпас запрограммирован в общем режиме (заводское меню): в качестве параметра байпаса может быть выбрано три значения:

Байпас сконфигурирован в общем режиме (заводское меню)

В качестве параметра байпаса может быть выбрано три значения:

- **By-pass automat.**

Устанавливается благоприятный для пользователя диапазон температуры от T МИН. до T МАКС; если внутренняя температура (Tr) находится в этом диапазоне, байпас остается закрытым. Если Tr находится вне этого диапазона ($Tr > T МАКС.$ или $Tr < T МИН.$), пульт дистанционного управления с сенсорным экраном откроет байпас, когда наружная температура (Te) окажется в диапазоне комфорта ($T МИН. \leq Te \leq T МАКС.$). В противном случае байпас останется закрытым.

- **By-pass off**

Байпас остается закрытым независимо от наружной и внутренней температуры.

- **By-pass on**

Байпас остается открытым независимо от наружной и внутренней температуры.

Байпас запрограммирован на режим "seasonal" (сезонный)

- **Время года: зима**

Байпас открывается, если наружная температура выше внутренней (free heating); гидравлический аккумулятор работает в режиме обогрева

- **Время года: лето**

Байпас открывается, если наружная температура ниже внутренней (free cooling); гидравлический аккумулятор работает в режиме охлаждения

- **Время года не определено**

Эта опция доступна только если гидравлический аккумулятор не предусмотрен для последующего охлаждения; байпас работает так же, как в автоматическом режиме, описанном в предыдущем пункте.



6. MENU INSTALLATION: CONFIGURATION DES PARAMÈTRES DU SYSTÈME

- INSTALLER MENU: CONFIGURATION OF SYSTEM PARAMETERS
- MENÜ INSTALLATION: KONFIGURATION DER SYSTEMPARAMETER
- MENU INSTALLATIE: CONFIGURATIE VAN DE SYSTEEMPARAMETERS
- MENÙ INSTALLER/INSTALLATORE: CONFIGURAZIONE PARAMETRI D'IMPIANTO
- МЕНЮ УСТАНОВКА: КОНФИГУРАЦИЯ ПАРАМЕТРОВ СИСТЕМЫ

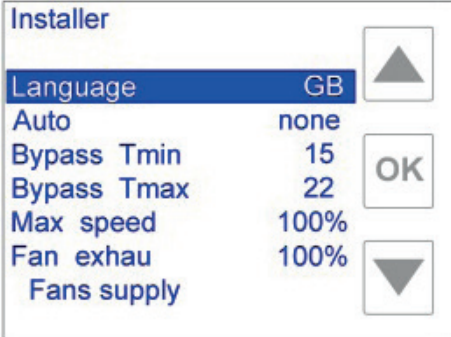
 <p>Encoder le mot de passe • Entering the password • Eingabe des Passworts • Het wachtwoord invoeren • Inserimento password</p> <p>• Ввод пароля</p>	 <p>Menu Installation • Installer menu • Menü Installation</p> <p>• Menu Installatie • Menù Installatore • Меню Установка</p>
--	---

Vous devez encoder un mot de passe (5678) pour accéder à ce menu: Il s'agit d'une mesure visant à empêcher les utilisateurs inexpérimentés de modifier les paramètres sans le vouloir, auquel cas le fonctionnement normal du système pourrait être compromis.

FR

Afin d'encoder le mot de passe, appuyez sur la flèche vers le bas: la ligne d'encodage du mot de passe est en surbrillance. Appuyez sur OK. Sélectionnez la valeur souhaitée pour le premier chiffre en utilisant les flèches vers le haut et vers le bas et appuyez sur OK une fois la valeur souhaitée trouvée. Répétez cette opération pour les trois chiffres restants.

Si vous avez encodé le mot de passe correcte, le menu installation s'affiche; dans le cas où le mot de passe serait erroné, vous êtes redirigé vers la page d'encodage du mot de passe. Pour modifier les paramètres de ce menu, mettez le paramètre souhaité en surbrillance en faisant défiler les options à l'aide des flèches haut et bas et appuyez sur OK. La couleur de la valeur actuellement programmée pour ce paramètre est en vert: vous pouvez maintenant modifier cette valeur en utilisant les flèches vers le haut et vers le bas. Une fois la valeur souhaitée trouvée, appuyez sur OK pour confirmer votre choix. Les paramètres pertinents pour les coefficients et les valeurs des débits/pression ne sont disponibles que pour les machines avec kit.

You must enter a password (5678) to access this menu: this is a measure to prevent inexperienced users from unintentionally changing parameters, an event that may jeopardize the proper operation of the system.

GB

In order to enter the password, press the down arrow key: the line where the password must be entered is highlighted. Press OK. Select the desired value for the first digit using the up/down arrow keys and press OK when you reach the desired value. Repeat this operation for the three remaining figures.

If you have entered the correct password, the installer menu is displayed; otherwise, if the password is wrong, you are redirected to the password entry page. To change the parameters of this menu, highlight the desired parameter by scrolling up/down the arrow keys and press OK. The color of the currently set value for this parameter is green: now, you can change this value using the up/down arrow keys. When you reach the desired value, press OK to confirm your selection. The parameters relevant to flows/pressure coefficients and values are our only available for machines with kit.

DE Für den Zugriff auf dieses Menü müssen Sie ein Passwort (5678) eingeben: Es geht darum, unerfahrene Benutzer an der unabsichtlichen Änderung von Parametern zu hindern, die den normalen Systembetrieb beeinträchtigen könnte.

Zur Eingabe des Passworts den Pfeil nach unten drücken: Die Zeile zur Eingabe des Passworts wird hervorgehoben. Drücken Sie auf OK. Wählen Sie mittels der Pfeile nach oben/nach unten den für die erste Stelle gewünschten Wert. Sobald er angezeigt wird, bestätigen Sie mit OK. Diesen Vorgang für die drei verbleibenden Stellen wiederholen.

Wurde das richtige Passwort eingegeben, wird das Installationsmenü angezeigt. Andernfalls wird wieder das Fenster zur Eingabe des Passworts angezeigt. Zur Änderung der Parameter dieses Menüs den gewünschten Parameter durch Scrollen mit den Pfeilen nach oben/nach unten hervorheben und mit OK bestätigen. Der aktuell für den jeweiligen Parameter programmierte Wert wird grün angezeigt. Dieser Wert kann anhand der Pfeile nach oben/nach unten geändert werden. Wird der gewünschte Wert angezeigt, ihn mit OK bestätigen. Die für die Koeffizienten und Werte von Fördermengen/Druck relevanten Werte stehen nur für Geräte mit dem entsprechenden Bausatz zur Verfügung.

NL U moet een wachtwoord invoeren (5678) om toegang te krijgen tot dit menu: Dat is een maatregel om te vermijden dat gebruikers zonder ervaring de parameters ongewild wijzigen, in welk geval de normale werking van het systeem kan worden verstoord.

Om het wachtwoord in te voeren, drukt u op de pijl omlaag: De programmeerregel voor het wachtwoord licht op. Druk op OK. Selecteer de gewenste waarde voor het eerste cijfer met de pijlen omhoog en omlaag, en druk op OK zodra de gewenste waarde. Herhaal die handeling voor de drie andere cijfers.

Als u het juiste wachtwoord hebt ingevoerd, wordt het installatiemenu weergegeven; als het wachtwoord fout is, wordt u teruggevoerd naar de invoerpagina voor het wachtwoord. Om de parameters van dit menu te wijzigen, doet u de gewenste parameter oplichten door de opties te doorlopen met de pijlen omhoog en omlaag, en drukt u op OK. De kleur van de huidige geprogrammeerde waarde voor die parameter is groen: u kunt nu die waarde wijzigen met de pijlen omhoog en omlaag. Zodra de gewenste waarde is bereikt, drukt u op OK om uw keuze te bevestigen. De parameters relevant voor de coëfficiënten en waarden van debiet/druk zijn alleen beschikbaar voor machines met kit.

IT Per accedere a questo menù è richiesto l'inserimento di una password (5678) per evitare la modifica involontaria, da parte di utenti poco esperti, di parametri che possano compromettere il corretto funzionamento dell'impianto.

Per inserire la password premere su freccia giù, viene evidenziata la riga in cui inserire la password, premere il tasto OK ed inserire il valore della prima cifra diventa verde, selezionare il valore desiderato per la prima cifra utilizzando le frecce su/giù e premere OK quando lo si raggiunge. Ripetere l'operazione per le restanti tre cifre.

Se è stata inserita correttamente la password, si passa alla visualizzazione del menù installatore, altrimenti, se la password è errata, si viene rimandati alla pagina di inserimento password. Per modificare i parametri di questo menù occorre evidenziare il parametro desiderato (muovendosi con le frecce su/giù) e premere il tasto OK. Il valore attualmente impostato per tale parametro è visualizzato in colore verde, a questo punto è possibile modificare tale valore utilizzando le frecce (su/giù), raggiunto il valore desiderato premere OK per confermare la scelta. I parametri relativi ai coefficienti e valori di portata/pressione sono disponibili solo per macchine con kit.

RU Для доступа к этому меню вы должны ввести пароль (5678): эта мера нацелена на то, чтобы неопытные пользователи не смогли случайно изменить параметры, поставив тем самым под угрозу нормальную работу системы.

Для ввода пароля нажмите на стрелку «вниз»: строка пароля ярко выделится. Нажмите OK. Выберите нужное значение для первой цифры с помощью стрелок «вверх» и «вниз» и нажмите OK при достижении нужного значения. Повторите операцию для остальных трех цифр.

Если вы ввели правильный пароль, появится меню установки; если введен неправильный пароль, вы возвратитесь на страницу ввода пароля. Для изменения параметров этого меню выделите нужный параметр, просматривая опции с помощью стрелок «вверх» и «вниз», затем нажмите OK. Цвет текущего значения для этого параметра – зеленый: теперь вы можете изменить это значение с помощью стрелок «вверх» и «вниз». При достижении нужного значения нажмите OK, чтобы подтвердить свой выбор. Параметры, относящиеся к коэффициентам и значениям расхода/давления, доступны только для машин с комплектом.

PARAMÈTRES DISPONIBLES DANS LE MENU INSTALLATION • PARAMETERS AVAILABLE IN THE INSTALLER MENU • PARAMÈTRES DISPONIBLES DANS LE MENU INSTALLATION • PARAMETERS BESCHIKBAAR IN HET MENU INSTALLATIE • PARAMETRI DISPONIBILI NEL MENÙ INSTALLATORE • ДОСТУПНЫЕ ПАРАМЕТРЫ В МЕНЮ УСТАНОВКИ

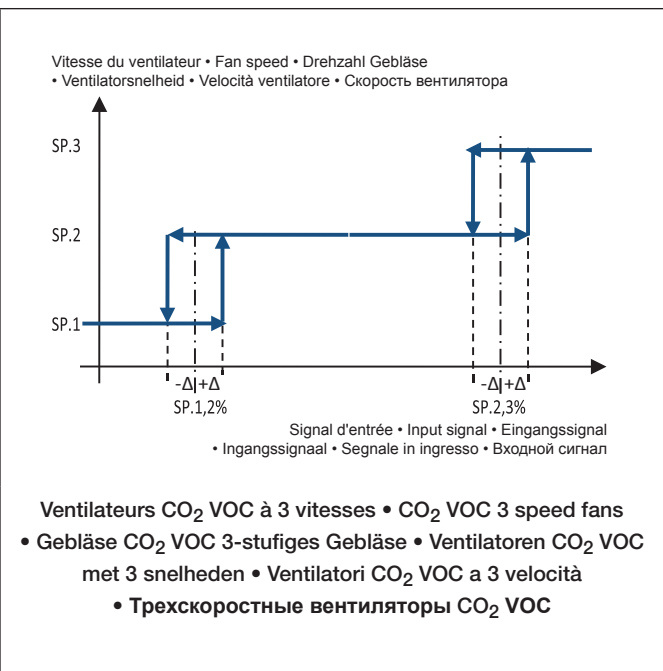
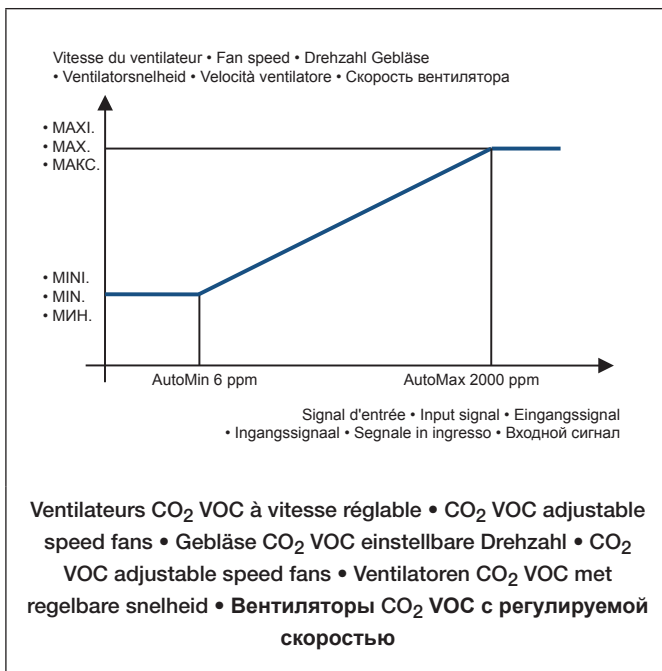
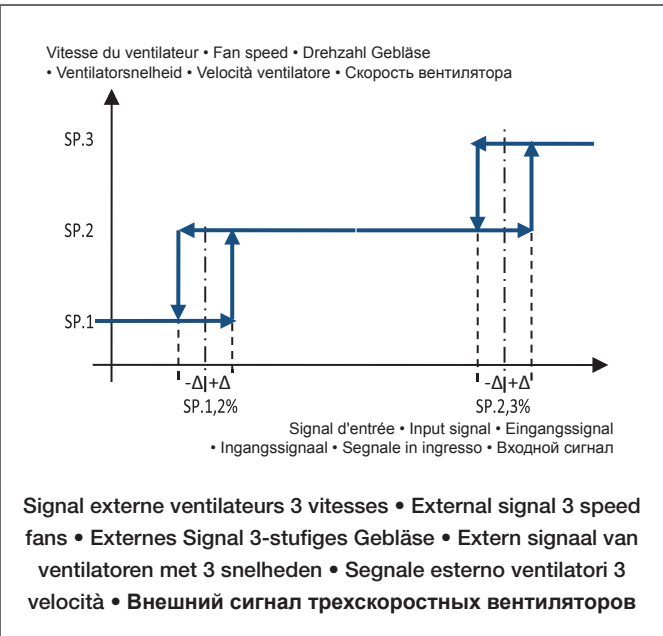
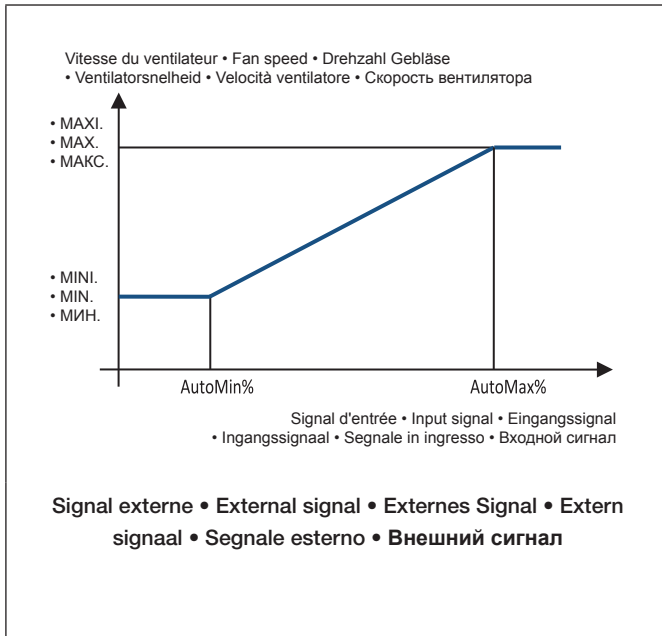

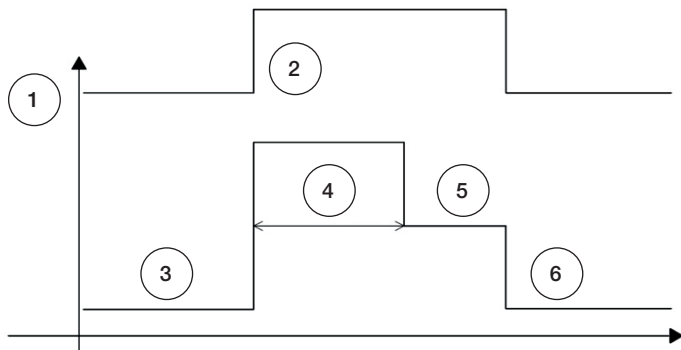

Ventilateurs CO₂ VOC à vitesse réglable • CO₂ VOC adjustable speed fans • Gebläse CO₂ VOC einstellbare Drehzahl • CO₂ VOC adjustable speed fans • Ventilatoren CO₂ VOC met regelbare snelheid • Вентиляторы CO₂ VOC с регулируемой скоростью

FR	GB	DE
1 – PIR	1 – PIR	1 – PIR
2 – Vit. maxi – présence	2 – Max. speed - presence	2 – Max. Drehz. – Präsenz
3 – Vit. mini – pas de présence	3 – Min. speed - no occupancy	3 – Mind. Drehz. – keine Präsenz
4 – Temps PIR	4 – PIR time	4 – Zeit PIR
5 – Vitesse réglée – présence	5 – Controlled speed - presence	5 – Controlled speed - presence
6 – Vit. mini – pas de présence	6 – Min. speed - no occupancy	6 – Mind. Drehz. – keine Präsenz

NL	IT	RU
1 – PIR	1 – PIR	1 – PIR
2 – Max. snelheid - aanwezig	2 – Vel. max - presenza	2 – Макс. скорость - наличие
3 – Min. snelheid - niet aanwezig	3 – Vel. min. - no presenza	3 – Мин. скорость - отсутствие
4 – PIR tijd	4 – Tempo PIR	4 – время PIR
5 – Afgestelde snelheid - aanwezig	5 – Velocità regolata - presenza	5 – Регулир. скорость - наличие
6 – Min. snelheid - niet aanwezig	6 – Vel. min. - no presenza	6 – Мин. скорость - отсутствие



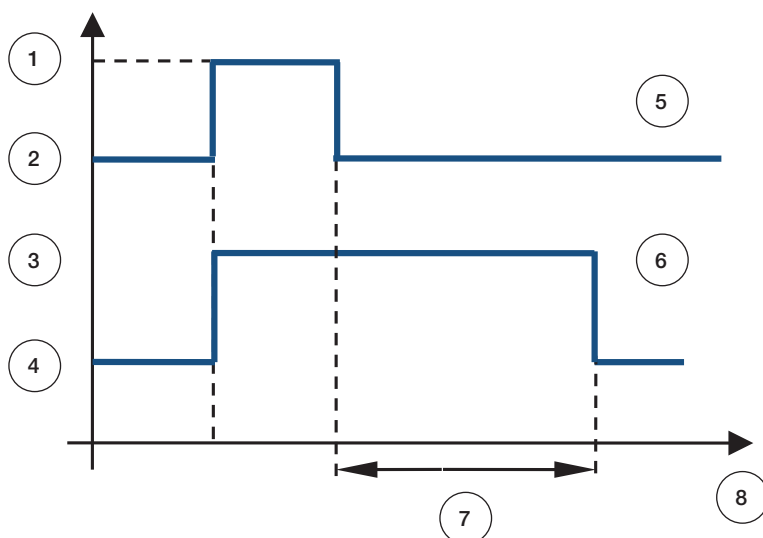

Ventilateurs CO₂ VOC à 3 vitesses • CO₂ VOC 3 speed fans • Gebläse CO₂ VOC 3-stufiges Gebläse • Ventilatoren CO₂ VOC met 3 snelheden • Ventilatori CO₂ VOC a 3 velocità • Трехскоростные вентиляторы CO₂ VOC

FR	GB	DE
1 – Fermé	1 – Closed	1 – Geschlossen
2 – Ouvert	2 – Open	2 – Offen
3 – Maxi.	3 – Max	3 – Max.
4 – Défini	4 – Set	4 – Definiert
5 – DI	5 – DI	5 – DI
6 – Vitesse du ventilateur	6 – Fan speed	6 – Drehzahl Gebläse
7 – Délai de l'amplificateur	7 – Booster time	7 – Verzögerung Verstärker
8 – Temps	8 – Time	8 – Zeit

NL	IT	RU
1 – Gesloten	1 – Chiuso	1 – Закрыто
2 – Open	2 – Aperto	2 – Открыто
3 – Max.	3 – Max	3 – Макс.
4 – Gedefinieerd	4 – Impostato	4 – Определенный
5 – DI	5 – DI	5 – DI
6 – Ventilatorsnelheid	6 – Velocità ventilatore	6 – Скорость вентилятора
7 – Vertraging van versterker	7 – Tempo motore ausiliario	7 – Задержка усилителя
8 – Tijd	8 – Tempo	8 – Время

Langage À l'aide de ce paramètre, vous pouvez sélectionner la langue de tous les menus (exception faite du menu Factory, qui sera toujours en anglais).

- GB** Anglais (par défaut)
- FR** Français
- ES** Espagnol
- IT** Italien
- NL** Néerlandais
- DE** Allemand
- HU** Hongrois

Auto À l'aide de ce paramètre, vous pouvez programmer le dispositif qui ajuste automatiquement la vitesse du ventilateur. Voir le diagramme de câblage pour la connexion du dispositif.

Ext. signal La vitesse du ventilateur sera contrôlée par un signal analogique externe 0-10V (valeur par défaut); Si le signal externe est de 0V, la télécommande à écran tactile indiquera un problème avec la source du signal externe.

AutoMin% Correspond au pourcentage du signal d'entrée pour lequel les ventilateurs doivent tourner à vitesse minimale.

AutoMax% Correspond au pourcentage du signal d'entrée pour lequel les ventilateurs doivent tourner à vitesse maximale

Les vitesses SP.1,2% SP.2,3% et les valeurs Δ dépendent des valeurs des paramètres AutoMin% et AutoMax% conformément aux formules suivantes:

$$SP.1,2\% = (AutoMax\% - AutoMin\%) / 5 + AutoMin\%$$

$$SP.2,3\% = 7/10 \times (AutoMax\% - AutoMin\%) + AutoMin\%$$

$$\Delta = (AutoMax\% - AutoMin\%) / 12$$

Sonde RH

La vitesse du ventilateur sera contrôlée par une sonde d'humidité relative (HR) avec une sortie 0-10V et adoptera une tendance linéaire entre 0 et 100% HR (0V correspondant à 0% HR et 10V correspondant à 100% HR); si le signal externe de la sonde HR est de 0V, la télécommande à écran tactile indiquera un problème avec la sonde.

Voir graphiques du paramètre **External signal**.

Dans ce cas, **AutoMin%** correspond au taux d'humidité relative pour lequel la qualité de l'air est considérée comme excellente, **AutoMax%** correspond au taux d'humidité relative pour lequel la qualité de l'air est considérée comme très mauvaise.

CO₂ VOC

La vitesse du ventilateur sera contrôlée par un capteur CO₂ (ou CO₂ -VOC) avec une sortie 0-10V et adoptera une tendance linéaire entre 0 et 2000 ppm (0V correspondant à 0% ppm et 10V correspondant à 2000 ppm); si le signal externe du capteur CO₂ est de 0V, la télécommande à écran tactile indiquera un problème avec la sonde.

Pour un système équipé de ventilateurs à vitesse adaptable.

Lorsque **AutoMin ppm** correspond à la concentration de CO₂ (CO₂ -VOC) pour laquelle la qualité de l'air est considérée comme excellente, **AutoMax ppm** correspond à la concentration CO₂ (CO₂ -VOC) pour laquelle la qualité de l'air est considérée comme très mauvaise.

Pour un système équipé de ventilateurs à 3 vitesses.

Les vitesses SP.1,2% SP.2,3% et les valeurs Δ dépendent des valeurs des deux paramètres AutoMin ppm et AutoMax ppm conformément aux formules suivantes:

$$SP.1,2\% = (AutoMax\ ppm - AutoMin\ ppm) / 5 + AutoMin\ ppm$$

$$SP.2,3\% = 7/10 \times (AutoMax\ ppm - AutoMin\ ppm) + AutoMin\ ppm$$

$$\Delta = (AutoMax\ ppm - AutoMin\ ppm) / 12$$

(Valeur par défaut) Aucun dispositif n'est installé pour le fonctionnement automatique de la vitesse du ventilateur.

AutoMin% Ce paramètre n'est disponible que si le paramètre auto est programmé sur signal externe ou sonde HR. Il peut avoir des valeurs de 0 à 99% (paliers de 1%) avec la limite suivante: AutoMin% < AutoMax%
Pour un système équipé de ventilateur à vitesse variable:

Si auto signal ext.

correspond au pourcentage du signal d'entrée pour lequel les ventilateurs tournent à vitesse minimale ; en dessous de cette valeur, les ventilateurs continuent de fonctionner à vitesse minimale. Par exemple, la valeur AutoMin% 030 correspond à un signal d'entrée 3V (30% de 10V).

Si auto sonde rh

correspond au pourcentage d'humidité relative pour lequel les ventilateurs tournent à vitesse minimale ; en dessous de cette valeur, les ventilateurs continuent de fonctionner à vitesse minimale.

Pour un système équipé de ventilateurs à 3 vitesses, conformément à la seconde image du paramètre auto ext. signal, après avoir défini les vitesses SP.1,2% et SP.2,3% (les valeurs nominales auxquelles la vitesse passe de 1 à 2 et de 2 à 3), la valeur adéquate à assigner au paramètre peut être obtenue comme suit:

$$AutoMin\% = (7 \times SP.1,2\% - 2 \times SP.2,3\%) / 5$$

AutoMax% Ce paramètre n'est disponible que si le paramètre auto est programmé ext. signal ou UR sensor. Il peut avoir des valeurs de 0 à 99% (paliers de 1%) avec la limite suivante: $\text{AutoMin}\% < \text{AutoMax}\%$
Pour un système équipé de ventilateurs à vitesse variable:

Si auto ext. signal

Correspond au pourcentage du signal d'entrée pour lequel les ventilateurs tournent à vitesse maximale ; au-delà de cette valeur, les ventilateurs continuent de fonctionner à vitesse maximale. Par exemple, la valeur $\text{AutoMin}\% \text{ } 080$ correspond à un signal d'entrée 8V (80% de 10V).

Si auto sonde rh

Correspond au pourcentage d'humidité relative pour lequel les ventilateurs tournent à vitesse maximale ; en dessous de cette valeur, les ventilateurs continuent de fonctionner à vitesse maximale. Pour un système équipé de ventilateurs à 3 vitesses, conformément à la seconde image du paramètre auto ext. signal, après avoir défini les vitesses SP.1,2% et SP.2,3% (les valeurs nominales auxquelles la vitesse passe de 1 à 2 et de 2 à 3), la valeur correcte devant être assignée au paramètre peut être obtenue comme suit:

$$\text{AutoMax}\% = (8 \times \text{SP.2,3}\% - 3 \times \text{SP.1,2}\%) / 5$$

AutoMin ppm

Ce paramètre n'est disponible que si le paramètre auto est programmé sur CO₂ VOC. Il peut avoir des valeurs de 0 ppm à 1980 ppm (paliers de 20 ppm) avec la limite suivante:

$$\text{AutoMin ppm} < \text{AutoMax ppm}$$

Pour un système équipé de ventilateurs à vitesse variable, cela correspond à la concentration de CO₂ (CO₂ -VOC), exprimée en ppm, pour laquelle les ventilateurs tournent à vitesse minimale ; en dessous de cette valeur, les ventilateurs continuent de tourner à vitesse minimale.

Pour un système équipé de ventilateurs à 3 vitesses, conformément à la seconde image du paramètre auto CO₂ VOC, après avoir défini les vitesses SP.1,2% et SP.2,3% (les valeurs nominales auxquelles la vitesse passe de 1 à 2 et de 2 à 3), la valeur correcte devant être assignée au paramètre peut être obtenue comme suit:

$$\text{AutoMin ppm} = (7 \times \text{SP.1,2}\% - 2 \times \text{SP.2,3}\%) / 5$$

AutoMaxppm

Ce paramètre n'est disponible que si le paramètre auto est programmé sur CO₂ VOC. Il peut avoir des valeurs de 20 ppm à 2000 ppm (paliers de 20 ppm) avec la limite suivante:

$$\text{AutoMin ppm} < \text{AutoMax ppm}$$

Pour un système équipé de ventilateurs à vitesse variable, cela correspond à la concentration de CO₂ (CO₂ -VOC) exprimée en ppm, pour laquelle les ventilateurs tournent à vitesse maximale ; en dessous de cette valeur, les ventilateurs continuent de tourner à vitesse maximale.

Pour un système équipé de ventilateurs à 3 vitesses, conformément à la seconde image du paramètre auto CO₂ VOC, après avoir défini les vitesses SP.1,2% et SP.2,3% (les valeurs nominales auxquelles la vitesse passe de 1 à 2 et de 2 à 3), la valeur correcte devant être assignée au paramètre peut être obtenue comme suit:

$$\text{AutoMax ppm} = (8 \times \text{SP.2,3}\% - 3 \times \text{SP.1,2}\%) / 5$$

AutoMinutes Ce paramètre n'est disponible que si auto est programmé à une valeur différente de nul.

No (valeur par défaut) Aucun impact sur le fonctionnement du système.

000 → 240 Sa valeur est exprimée en minutes et représente l'intervalle de temps écoulé depuis le moment où le signal du dispositif extérieur pour le mode auto a atteint ou dépassé la valeur $\text{AutoMax}\%$, ou AutoMax ppm , sans descendre en dessous de cette valeur, seuil au-delà duquel une anomalie du dispositif extérieur (sonde CO₂, HR ou signal externe) est signalée.

AutoOn% Ce paramètre n'est disponible que si le paramètre auto est programmé sur ext. signal ou UR senso (sonde HR) et que la sortie numérique est configurée en mode auto cmp.

000 → 100 La valeur par défaut 050, est exprimée en %; pour les taux de HR% détectés par la sonde d'humidité relative (ou les valeurs du signal externe 0-10V exprimées en pourcentage) inférieurs à la valeur programmée, la sortie numérique modifie son état.

AutoOff% Ce paramètre n'est disponible que si le paramètre auto est programmé sur ext. signal ou sonde HR et que la sortie numérique est configurée en mode auto cmp.

000 → 100 La valeur par défaut 050, est exprimée en %; pour les taux de HR% détectés par la sonde d'humidité relative (ou les valeurs du signal externe 0-10V exprimées en pourcentage) supérieures à la valeur programmée, la sortie numérique retourne à son état normal de fonctionnement.

AutoOn ppm Ce paramètre n'est disponible que si le paramètre auto est programmé sur CO₂ VOC et que la sortie numérique est configurée en mode auto cmp.

0000 → 2000 La valeur 0500 par défaut est exprimée en ppm ; pour les valeurs en ppm détectées par la sonde CO₂ inférieures à la valeur programmée, la sortie numérique modifie son état.

AutoOff ppm Ce paramètre n'est disponible que si le paramètre auto est programmé sur CO₂ VOC et que la sortie numérique est configurée en mode auto cmp.

0000 → 2000 La valeur par défaut 0500 est exprimée en ppm ; pour les valeurs en ppm détectées par la sonde CO₂ supérieures à la valeur programmée, la sortie numérique retourne à son état normal de fonctionnement.

By-pass Tmin Ce paramètre est actif si la télécommande à écran tactile est configurée pour le contrôle du by-pass (menu Usine)

12 → 18 La valeur par défaut 15, est exprimée en degrés centigrades. Il s'agit de la température minimale (T min) à laquelle le système se référera pour le contrôle du by-pass si les modes By-pass automat. ou Stagione non def. sont programmés dans le menu Paramètres (voir menu Paramètres).

By-pass Tmax Ce paramètre est actif si la télécommande à écran tactile est configurée pour le fonctionnement du by-pass (menu Usine)

20 → 30 La valeur par défaut 22 est exprimée en degrés centigrades. Il s'agit de la température maximale (T max) à laquelle se référera le système pour le contrôle du by-pass si les modes By-pass automat. ou Stagione non def. sont programmés dans le menu Paramètres (voir menu Paramètres).

Filtres heure Ce paramètre est actif si l'alarme de filtres bouchés se base sur les heures de fonctionnement du système (menu Usine)

00000 → 99999 La valeur par défaut 02000 est exprimée en heures. Elle représente le nombre d'heures de fonctionnement du système, après quoi l'alarme de filtres bouchés s'enclenche. Pour réinitialiser l'alarme, l'installateur devra définir la nouvelle limite pour le déclenchement du signal d'alarme (vérifiez les heures de fonctionnement actuelles dans le menu d'état des paramètres Fan hours (heures ventilateur):

$$\text{Filters hours} = \text{Fan hours} + \text{hours for a new alarm}$$

Vites. Max Ce paramètre est disponible si la télécommande à écran tactile est programmée pour la gestion de ventilateurs à vitesse variable (menu Usine)

055% → 100% La valeur par défaut 100% est la vitesse maximale du ventilateur exprimée en pourcentage de la valeur nominale (réduction de la vitesse maximale). La vitesse maximale programmable dans la fenêtre principale sera toujours de 100% également pour les valeurs Vel.max inférieures à 100% ; c'est la vitesse minimale programmable par l'utilisateur final qui change:

$$\begin{aligned} \text{Minimum speed} &= \text{INTECESSO} ((\text{VMIN} \times 100) / (\text{VMAX} \times \text{step})) \times \text{step} \\ \{ \text{VMAX} &= (\text{Max speed} \times \text{VE}) / 100 \text{ se } \text{VE} \leq 100 \\ \{ \text{VMAX} &= (\text{Max speed} \times 100) / \text{VE} \text{ se } \text{VE} > 100 \end{aligned}$$

VE = pourcentage de la vitesse du ventilateur d'extraction face au ventilateur d'alimentation (voir prochain paragraphe)

INT ECESSO = s'arrondit à l'unité supérieure

V MIN = vitesse minimale programmée dans le menu Usine

step = valeurs discrètes des vitesses programmables (5%, peut être de 1% sur demande expresse, menu usine).

Press. Max Ce paramètre n'est disponible que pour les systèmes à pression constante (menu Usine).

1000 Pa

Vent. Extr. = XXX% Ce paramètre n'est disponible que pour les systèmes à pression constante avec contrôle des deux flux (menu Usine).

Dp Souff.

074% La valeur par défaut 100%, exprime, en pourcentage, le ratio souhaité entre la pression du ventilateur d'extraction et la pression du ventilateur d'alimentation, ce qui crée un déséquilibre entre les pressions des deux flux.
→ **135%**

Kp Dps Ce paramètre n'est disponible que pour les systèmes à pression constante avec contrôle des deux flux (menu Usine)

040 Il s'agit de la valeur du coefficient proportionnel par rapport au flux d'entrée.

Tau DpS sec. Ce paramètre n'est disponible que pour les systèmes à pression constante avec contrôle des deux flux (menu Usine).

030 Il s'agit de la valeur du temps intégral par rapport au flux d'entrée.

Kp DpE Ce paramètre n'est disponible que pour les systèmes à pression constante avec contrôle des deux débits (menu Usine).

040 Il s'agit de la valeur du coefficient proportionnel par rapport au flux de refoulement.

Tau DpE sec. Ce paramètre n'est disponible que pour les systèmes à pression constante avec contrôle des deux débits (menu Usine).

030 Il s'agit de la valeur du temps intégral relatif au flux de refoulement.

Kp Dp Ce paramètre n'est disponible que pour les systèmes à pression constante avec contrôle d'un débit (menu Usine).

0.40 Il s'agit de la valeur du coefficient proportionnel par rapport au flux détecté.

Tau Dp sec. Ce paramètre n'est disponible que pour les systèmes à pression constante avec contrôle d'un débit (menu Usine).

030 Il s'agit de la valeur du temps intégral par rapport au flux détecté.

Flux Max Ce paramètre n'est disponible que pour les systèmes à débit constant (menu Usine).
20000 m3/h

Flux Extr. = XXX% Ce paramètre n'est disponible que pour les systèmes à débit constant avec contrôle des deux flux (menu Usine).

Flux Souff. **074%** La valeur par défaut 100%, exprime en pourcentage, le ratio souhaité entre le débit du ventilateur d'extraction et le débit du ventilateur d'alimentation, ce qui crée un déséquilibre entre les deux flux.
→ **135%**

Flux Sou Ce paramètre n'est disponible que pour les systèmes à débit constant avec contrôle des deux flux (menu Usine).

0.40 Il s'agit de la valeur du coefficient proportionnel par rapport au flux d'entrée.

Tau Flux Su s Ce paramètre n'est disponible que pour les systèmes à débit constant avec contrôle des deux flux (menu Usine).

030 Il s'agit de la valeur du temps intégral par rapport au flux d'entrée.

Kp Flux Ext Ce paramètre n'est disponible que pour les systèmes à débit constant avec contrôle des deux flux (menu Usine).

0.40 Il s'agit de la valeur du coefficient proportionnel par rapport au flux de refoulement.

Tau Flux EX s Ce paramètre n'est disponible que pour les systèmes à débit constant avec contrôle des deux flux (menu Usine)

030 Il s'agit de la valeur du temps intégral par rapport au flux de refoulement.

Kp Flux Ce paramètre n'est disponible que pour les systèmes à débit constant avec contrôle d'un flux (menu Usine).

0.40 Il s'agit de la valeur du coefficient proportionnel par rapport au flux détecté.

Tau Flux sec Ce paramètre n'est disponible que pour les systèmes à débit constant avec contrôle d'un flux (menu Usine).

030 Il s'agit de la valeur du temps intégral par rapport au flux détecté.

Régler zéro Le capteur de pression peut être réinitialisé grâce à ce paramètre.
Cette opération doit s'exécuter quand le système est éteint, il est également préférable d'effectuer cette démarche de manière régulière afin de corriger toute erreur de lecture.

Flux Extr.= XXX% Flux Souff Ce paramètre est disponible uniquement si la télécommande à écran tactile est configurée pour gérer les ventilateurs à vitesse variable (Menu d'usine).

074% La valeur par défaut 100%, exprime en pourcentage, le ratio souhaité entre la vitesse du ventilateur d'extraction et la vitesse du ventilateur d'alimentation qui génère un déséquilibre entre les flux d'air.
→ **135%**

- Ti (in)min** Ce paramètre n'est disponible que si la télécommande à écran tactile est programmée pour faire fonctionner un système de post-réchauffement électrique ou à modulation hydraulique (pas de refroidissement de l'eau).
- 16 → 20** La valeur par défaut 18, est exprimée en degrés centigrades. Il s'agit de la température minimale de l'amplitude pour laquelle la télécommande à écran tactile maintient au même niveau la température du débit d'air pulsé:
- $Ti \in [Ti (in)min \text{ } Ti (in)max]$
- Ti min inv.** Ce paramètre n'est disponible que si la télécommande à écran tactile est programmée pour faire fonctionner un système de post-traitement de l'air (réchauffement/refroidissement) à modulation hydraulique.
- 16 → 20** La valeur par défaut 18, est exprimée en degrés centigrades ; il s'agit de la température minimale de l'amplitude pour laquelle la télécommande à écran tactile maintient la température du débit de l'air pulsé en mode réchauffement (menu Paramètres, saison Hiver):
- $Ti \in [Ti (in)min \text{ inv. } Ti (in)max]$
- Ti min est.** Ce paramètre est disponible si la télécommande à écran tactile est programmée pour faire fonctionner un système de post-traitement de l'air à modulation hydraulique (réchauffement/refroidissement).
- 20 → 24** La valeur par défaut 22, est exprimée en degrés centigrades ; il s'agit de la température minimale de l'amplitude pour laquelle la télécommande à écran tactile maintient la température du débit de l'air pulsé en mode refroidissement (menu Paramètres, saison Été):
- $Ti \in [(Ti (in)min \text{ est. } Ti (in)max)]$
- Ti (in)max** Ce paramètre est disponible si la télécommande à écran tactile est programmée pour faire fonctionner un système de post-traitement de l'air (réchauffement/refroidissement) électrique ou à modulation hydraulique.
- 28 → 32** La valeur par défaut 30, est exprimée en degrés centigrades ; il s'agit de la température maximale de l'amplitude pour laquelle la télécommande à écran tactile maintient la température du débit de l'air pulsé en mode refroidissement ou réchauffement (voir paramètres Ti (in)min, Ti min inv. et Ti min est.).
- Valv.sec.** Ce paramètre est disponible si la télécommande à écran tactile est programmée pour faire fonctionner un système de post-traitement de l'air (réchauffement/refroidissement) à modulation hydraulique avec valve à 3 points.
- 60 → 600** La valeur par défaut 120, est exprimée en secondes ; elle indique le temps d'ouverture/fermeture de l'électrovanne 3 points, la valeur est ajustable par paliers de 10 secondes.
- Pir min.** Ce paramètre est disponible si l'entrée numérique est programmée sur la valeur PIR (détecteur de présence, voir menu Factory).
- 001 → 240** La valeur par défaut 10, est exprimée en minutes ; il s'agit du temps pendant lequel les ventilateurs fonctionnent à vitesse maximale après réception d'un signal (fermeture ou un contact NO). À l'issue de ce laps de temps, les ventilateurs recommenceront à tourner à la vitesse programmée à partir de la télécommande à écran tactile jusqu'à ce que le signal du détecteur de présence soit perdu ; à ce moment, les ventilateurs tourneront à vitesse minimale.
- Boost min.** Ce paramètre n'est disponible que si l'entrée numérique est réglée sur l'option boost (menu usine)
- 001 → 240** La valeur par défaut 10, est exprimée en minutes ; après la détection d'un signal externe (fermeture ou un contact NO) les ventilateurs fonctionnent à vitesse maximale (booster). Une fois le signal du contact externe perdu (contact externe ouvert), les ventilateurs continuent à tourner à vitesse maximale pendant la période prévue par ce paramètre. Lorsque la fonction booster est désactivée, les ventilateurs tournent à la vitesse programmée sur la télécommande à écran tactile.



GB Language With this parameter, you can select the language of all menus (except for the Factory menu, which will always be in English).

- GB** English language (default)
- FR** French language
- ES** Spanish language
- IT** Italian language
- NL** Dutch language
- DE** German language
- HU** Hungary language

Auto With this parameter, you can configure a device that automatically adjusts the fan speed. See the wiring diagram for the connection of the device.

External signal The fan speed will be controlled through an external 0-10V analog signal (default value); if the external signal takes the 0V value, the control will indicate a problem with the source of the external signal.

AutoMin% Corresponds to the input signal percentage value for which fans must run at the minimum speed.

AutoMax% corresponds to the input signal percentage value for which fans must run at the maximum speed.

SP.1,2% SP.2,3% and Δ values depend on the values of parameters AutoMin% and AutoMax% according to the following formulas:

RH sensor The fan speed will be controlled by a relative humidity (RH) sensor with 0-10V output and will have a linear trend between 0 and 100% RH (0V corresponds to 0% RH and 10V corresponds to 100% RH); if the external signal of the RH sensor takes the 0V value, the control will display a problem with the sensor.

See graphs of the segnale es parameter.
In this case, **AutoMin%** corresponds to the relative humidity value for which the air quality is held to be excellent, **AutoMax%** corresponds to the relative humidity value for which the air quality is held to be very bad.

CO₂ VOC The fan speed will be controlled by a CO₂ (or CO₂-VOC) sensor with a 0-10V output and will have a linear trend between 0 and 2000 ppm (0V corresponds to 0% ppm and 10V corresponds to 2000 ppm); if the external signal of the CO₂ sensor takes the 0V value, the control will display a problem with the sensor.

Where **AutoMin ppm** corresponds to the CO₂ (CO₂-VOC) concentration for which the air quality is held to be excellent, **AutoMax ppm** corresponds to the CO₂ (CO₂-VOC) concentration for which the air quality is held to be very bad.

SP.1,2% SP.2,3% and Δ values depend on the values of both parameters **AutoMin ppm** and **AutoMax ppm** according to the following formulas:

none (Default value) no device is installed for the automatic operation of the fan speed.

AutoMin% This parameter is only available if the auto parameter is set on ext. signal or UR sensor. It can take values between 0 and 99% (1% steps) with the following limit: AutoMin%<AutoMax%
For a unit equipped with variable speed fans:

If auto ext. signal
corresponds to the input signal percentage value for which fans turn at the minimum speed; below this value, fans remain set at the minimum speed. For instance, the value AutoMin% 030 corresponds to a 3V (30% of 10V) input signal.

If auto UR sensor
corresponds to the (percentage) relative humidity for which fans turn at the minimum speed; below this value, fans remain set at the minimum speed.





For a unit equipped with 3-speed fans, referring to the second image of the auto ext. signal parameter, after fixing the SP.1,2% and SP.2,3% values (the nominal values at which speed changes from 1 to 2 and from 2 to 3), the appropriate value to be assigned to the parameter can be obtained as follows:

AutoMax% This parameter is only available if the auto parameter is set on ext. signal or UR sensor. It can take values between 0 and 99% (1% steps) with the following limit: AutoMin%<AutoMax%

For a unit equipped with variable speed fans:

If auto ext. signal

corresponds to the input signal percentage value for which fans turn at the maximum speed; above this value, fans remain set at the maximum speed. For instance, the value AutoMin% 080 corresponds to an 8V (80% of 10V) input signal.

If auto UR sensor

For a unit equipped with 3-speed fans, referring to the second image of the auto ext. signal parameter, after fixing the SP.1,2% and SP.2,3% values (the nominal values at which speed changes from 1 to 2 and from 2 to 3), the correct value to be assigned to the parameter can be obtained as follows:

AutoMin ppm This parameter is only available if the auto parameter is set on CO₂ VOC. It can take values between 0 ppm and 1980 ppm (20ppm steps) with the following limit: AutoMin ppm<AutoMax ppm

For a unit equipped with variable speed fans, it corresponds to the CO₂ (CO₂-VOC) concentration, expressed in ppm, for which fans turn at the minimum speed; below this value, fans remain set at the minimum speed.

For a unit equipped with 3-speed fans, referring to the second image of the auto CO₂ VOC parameter, after fixing the SP.1,2% and SP.2,3% values (the nominal values at which speed changes from 1 to 2 and from 2 to 3), the correct value to be assigned to the parameter can be obtained as follows:

AutoMax ppm This parameter is only available if the auto parameter is set on CO₂ VOC. It can take values between 20 ppm and 2000 ppm (20ppm steps) with the following limit: AutoMin ppm<AutoMax ppm

For a unit equipped with variable speed fans, it corresponds to the CO₂ (CO₂-VOC) concentration, expressed in ppm, for which fans turn at the maximum speed; below this value, fans remain set at the maximum speed.

For a unit equipped with 3-speed fans, referring to the second image of the auto CO₂ VOC parameter, after fixing the SP.1,2% and SP.2,3% values (the nominal values at which speed changes from 1 to 2 and from 2 to 3), the correct value to be assigned to the parameter can be obtained as follows:

$$\text{AutoMax ppm} = (8 \times \text{SP.2,3\%} - 3 \times \text{SP.1,2\%}) / 5$$

AutoMinutes This parameter is only available if the auto is set at a value different from none.

No (Default value) It does not affect the system operation.

000 → 240 Its value is expressed in minutes and represents the interval lapsed from the time when the signal of the extern device for the auto mode has achieved or exceeded the AutoMax%, or Auto Max ppm value, without dropping below this value, beyond which an anomaly to the external device (CO₂, HR probe or external signal) is notified.

AutoOn% This parameter is only available if the auto parameter is set on ext. signal or UR sensor and the digital output is configured as auto cmp.

000 → 100 Default value 050, is expressed in %; for values of HR% as read by the relative humidity sensor (or for values of the 0-10V external signal expressed as a percentage) lower than the set value, the digital output changes its status.

AutoOff% This parameter is only available if the auto parameter is set on ext. signal or UR sensor and the digital output is configured as auto cmp.

000 → 100 Default value 050, it is expressed in %; for values of HR% as read by the relative humidity sensor (or for values of the 0-10V external signal expressed as a percentage) higher than the set value, the digital output returns to its standard status.

AutoOn ppm This parameter is only available if the auto parameter is set on CO₂ VOC and the digital output is configured as auto cmp.

0000 → 2000 Default value 0500, it is expressed in ppm; for ppm values as read by the CO₂ probe lower than the set value, the digital output changes its status.



AutoOff ppm This parameter is only available if the auto parameter is set on CO₂ VOC and the digital output is configured as auto cmp.

0000 Default value 0500, it is expressed in ppm; for higher values of ppm as read by the CO₂ probe than
→ **2000** the set one, the digital output returns to its standard status.

By-pass This parameter is on if the control is configured for the control of the by-pass (Factory menu)

Tmin

12 → 18 Default value 15, it is expressed in degrees centigrade. It is the minimum temperature value (T min) the system will refer to for the control of the by-pass if By-pass automat. or Stagione non def. are set in the Parameters menu (see Parameters menu).

By-pass This parameter is on if the control is configured for the running of the by-pass (Factory menu).

Tmax

20 → 30 Default value 22, it is expressed in degrees centigrade. It is the maximum temperature value (T max) the system will refer to for the control of the by-pass if By-pass automat. or Stagione non def. are set in the Parameters menu (see Parameters menu).

Filter hours This parameter is on when the clogged filters alarm is based on the hours of operation of the unit (Factory menu)

00000 Default value 02000, it is expressed in hours. It represents the number of operation hours of the unit
→ **99999** after which the clogged filters alarm is triggered. In order to reset the alarm, the installer will have to set the new limit at which the alarm must be signaled (check the current operation hours in the parameters status menu Fan hours):

$$\text{Filters hours} = \text{Fan hours} + \text{hours for a new alarm}$$

Max speed This parameter is available if the control is set to run variable speed fans (Factory menu)

055% Default value 100%, it is the maximum fan speed expressed as a percentage of the nominal value
→ **100%** (reduction of the maximum speed).

The maximum speed that can be set in the main window will always be 100% also for Vel.max values lower than 100%; what changes is the minimum speed value that can be set by the final user:

$$\text{Minimum speed} = \text{INTECCESO} ((\text{VMIN} \times 100) / (\text{VMAX} \times \text{step})) \times \text{step}$$

$$\{\text{VMAX} = (\text{Max speed} \times \text{VE}) / 100 \text{ se } \text{VE} \leq 100$$

$$\{\text{VMAX} = (\text{Max speed} \times 100) / \text{VE} \text{ se } \text{VE} > 100$$

VE= percentage of exhaust fan speed vs input fan (see next paragraph)

INTECCESO = rounds up to the next integer

VMIN = minimum speed set in the Factory menu

step = discrete values of the speed values that can be set (5%, it can be set at 1% on specific request, Factory menu)

Press. Max This parameter is only available for units with constant pressure (Factory menu)

1000Pa

Dpexhau. = XXX% This parameter is only available for constant pressure units with control on both flows (Factory menu).

Dpsupply

074% Default value 100%, expresses, as a percentage, the desired ratio between the exhaust fan pressure and the supply fan pressure, which creates an imbalance between the pressures of both flows.
→ **135%**

Kp Dps This parameter is only available for constant pressure units with control on both flows (Factory menu).

040 It is the value of the proportional coefficient relevant to the input flow.

Tau DpS sec. This parameter is only available for constant pressure units with control on both flows (Factory menu).

030 It is the value of the integral time relevant to the input flow.

Kp DpE This parameter is only available for units constant pressure with control on both flows (Factory menu).

040 It is the value of the proportional coefficient relevant to the return flow.

Tau DpE sec. This parameter is only available for constant pressure units with control on both flows (Factory menu).

030 It is the value of the integral time relevant to the return flow.

Kp Dp This parameter is only available for constant pressure units with control on one flow (Factory menu).



- 0.40** It is the value of the proportional coefficient relevant to the detected flow.
- Tau Dp sec.** This parameter is only available for constant pressure units with control on one flow (Factory menu).
- 030** It is the value of the integral time relevant to the detected flow.
- Max Flow** This parameter is only available for units with constant pressure (Factory menu).
- 20000 m3\h**
- Flow Exhau. = XXX%** This parameter is only available for units with constant pressure with control on both flows (Factory menu).
- Flow supply**
- 074%** Default value 100%, expresses, as a percentage, the desired ratio between the exhaust fan flow and the supply fan flow, which creates an imbalance between the flows of both flows.
→ **135%**
- Kp Flow Sup** This parameter is only available for constant flow units with control on both flows (Factory menu).
- 0.40** It is the value of the proportional coefficient relevant to the input flow.
- Tau Flow Su s** This parameter is only available for constant flow units with control on both flows (Factory menu).
- 030** It is the value of the integral time relevant to the input flow.
- Kp Flow Exh** This parameter is only available for constant flow units with control on both flows (Factory menu).
- 0.40** It is the value of the proportional coefficient relevant to the return flow.
- Tau Flow EX s** This parameter is only available for constant flow units with control on both flows (Factory menu).
- 030** It is the value of the integral time relevant to the return flow.
- Kp Flow** This parameter is only available for constant pressure units with control on one flow (Factory menu).
- 0.40** It is the value of the proportional coefficient relevant to the detected flow.
- Tau Flow sec** This parameter is only available for constant pressure units with control on one flow (Factory menu).
- 030** It is the value of the integral time relevant to the detected flow.
- Adjust zero Dp/Flow** Le capteur de pression peut être réinitialisé grâce à ce paramètre.
Cette opération doit s'exécuter quand le système est éteint, il est également préférable d'effectuer cette démarche de manière régulière afin de corriger toute erreur de lecture.
- Fan exhau.= XXX%** This parameter is available if the control is set to run variable speed fans (Factory menu).
- Fan supply**
- 074%** Default value 100%, it expresses, in a percentage format, the desired ratio between the exhaust fan speed and the input fan speed that generates an imbalance between the air flows.
→ **135%** The maximum speed that can be set in the main window will always be 100%, what changes is the minimum speed value that can be set by the final user (see Max. speed).
- Ti (in)min** This parameter is available if the control is set to run an electric or modulated water-based after heating system (no water-based cooling).
- 16 → 20** Default value 18, it is expressed in degrees centigrade; it is the minimum value of the range in which the control keeps the temperature of the supply air flow
- Ti min inv.** This parameter is available if the control is set to run a modulated water-based air after-treatment system.
- 16 → 20** Default value 18, it is expressed in degrees centigrade; it is the minimum value of the range in which the control keeps the temperature of the supply air flow in heating mode (Parameters menu, Winter season):
- Ti min est.** This parameter is available if the control is set to run a modulated water-based air after-treatment system (heating/cooling).
- 20 → 24** Default value 22, it is expressed in degrees centigrade; it is the minimum value of the range in which the control keeps the temperature of the supply air flow in cooling mode (Parameters menu, Summer season):
- $TI \in [(TI (in)min est. TI (in)max)]$





- Ti (in)max** This parameter is available if the control is set to run an electric post-heating system or a modulated water-based heating/cooling system.
- 28 → 32** Default value 30, it is expressed in degrees centigrade; it is the maximum value of the range in which the control keeps the temperature of the supply air flow in heating or cooling mode (see parameters Ti (in)min, Ti min inv. and Ti min est.).
- Valv.sec.** This parameter is available if the control is set to run a modulated water-based post heating/cooling system.
- 60 → 600** Default value 120, it is expressed in seconds; it indicates the opening/closing time of the solenoid valve 3 èpoints, it is adjustable in 10-second steps.
- Pir min.** This parameter is available if one digital input is configured at the PIR value (presence detector, see Factory menu).
- 001 → 240** Default value 10, it is expressed in minutes; it is the time during which the fans run at the maximum speed after the pulse (closing of a NO contact) from a presence detector. After this lapse, the fans will return to run at the speed set from the control panel until the pulse from the presence detector is lost; since now on, the fans will run at the minimum speed.
- Boost min.** This parameter is available if one digital input is configured at the booster value (Factory menu)
- 001 → 240** Default value 10, is expressed in minutes; after the pulse from an external contact (closing of a NO contact) the fans run at the maximum speed (booster). When the pulse from the external contact is lost (external contact open), the fans keep running at the maximum speed for the time fixed by this parameter. When the booster function is off, the fans run at the speed set on the control panel.



DE Sprache Mit diesem Parameter wird die Sprache aller Menüs gewählt. Ausnahme ist das Menü Factory (Werkseinstellungen), das in jedem Fall englisch bleibt.

- GB** Englisch (Standardeinstellung)
- FR** Französisch
- ES** Spanisch
- IT** Italienisch
- NL** Niederländisch
- DE** Deutsch
- HU** Ungarisch

Auto Mit diesem Parameter kann die Vorrichtung zur automatischen Anpassung der Gebläsedrehzahl programmiert werden. Siehe Verkabelungsplan für die Anschlüsse der Vorrichtung.

- Ext. Signal** Die Drehzahl des Gebläses wird durch ein externes Analogsignal 0-10V (Standardwert) gesteuert. Ist das externe Signal 0 V, weist die Touchscreen-Fernbedienung auf ein Problem mit der Signalquelle hin. Bei Systemen mit anpassbarer Gebläsedrehzahl.
- AutoMin%** Entspricht einem Prozentsatz des Eingangssignals, bei dem die Gebläse mit Mindestdrehzahl laufen müssen.
- AutoMax%** Entspricht einem Prozentsatz des Eingangssignals, bei dem die Gebläse mit Höchstdrehzahl laufen müssen.

Die Drehzahlen SP.1, 2 % , SP.2, 3 % und die Werte Δ hängen von den Werten der Parameter AutoMin% und AutoMax% entsprechend folgender Formeln ab:

$$\begin{aligned} \text{SP.1,2\%} &= (\text{AutoMax\%} - \text{AutoMin\%}) / 5 + \text{AutoMin\%} \\ \text{SP.2,3\%} &= 7/10 \times (\text{AutoMax\%} - \text{AutoMin\%}) + \text{AutoMin\%} \\ \Delta &= (\text{AutoMax\%} - \text{AutoMin\%}) / 12 \end{aligned}$$

RF-Sensor Die Gebläsedrehzahl wird über einen Sensor der relativen Luftfeuchtigkeit (RH) mit einem Ausgang von 0-10 V gesteuert und verläuft linear zwischen 0 % und 100 % RH (0 V entspricht 0 % RH, 10 V entspricht 100 % RH). Ist das externe Signal des Sensors 0 V, zeigt die Touchscreen-Fernbedienung ein Problem mit dem Sensor an.

Siehe Grafiken des Parameters External Signal (externes Signal).

In diesem Fall entspricht **AutoMin%** dem Prozentsatz relativer Luftfeuchtigkeit, für den die Luftqualität als exzellent gilt, **AutoMax%** entspricht dem RH-Prozentsatz, für den die Luftqualität als sehr schlecht gilt.

CO₂ VOC Die Gebläsedrehzahl wird über einen CO₂- oder CO₂-VOC-Sensor mit einem Ausgang von 0-10 V gesteuert und verläuft linear zwischen 0 und 2000 ppm (0 V entspricht 0 ppm, 10 V entspricht 2000 ppm). Ist das externe Signal des Sensors 0 V, zeigt die Touchscreen-Fernbedienung ein Problem mit dem Sensor an.

Bei Systemen mit anpassbarer Gebläsedrehzahl.

Entspricht **AutoMin ppm** einer CO₂-Konzentration (CO₂-VOC), für die die Luftqualität als exzellent gilt, drückt **AutoMax ppm** eine CO₂-Konzentration (CO₂-VOC) aus, für die die Luftqualität als sehr schlecht gilt.

Bei Systemen mit dreistufiger Gebläsedrehzahl.

Die Drehzahlen SP.1, 2 % , SP.2, 3 % und die Werte Δ hängen von den Werten der Parameter AutoMin ppm und AutoMax ppm entsprechend folgender Formeln ab:

$$\begin{aligned} \text{SP.1,2\%} &= (\text{AutoMax ppm} - \text{AutoMin ppm}) / 5 + \text{AutoMin ppm} \\ \text{SP.2,3\%} &= 7/10 \times (\text{AutoMax ppm} - \text{AutoMin ppm}) + \text{AutoMin ppm} \\ \Delta &= (\text{AutoMax ppm} - \text{AutoMin ppm}) / 12 \end{aligned}$$

keine (Standardwert) Für die automatische Steuerung der Gebläsedrehzahl ist keine Vorrichtung installiert.

AutoMin%

Dieser Parameter ist nur verfügbar, wenn der Parameter auto auf ein externes Signal oder einen RH-Sensor eingestellt ist. er kann Werte von 0 bis 99 % (in Schritten von 1 %) einnehmen, wobei folgende Einschränkung gilt:

$$\text{AutoMin\%} < \text{AutoMax\%}$$

Bei Systemen mit anpassbarer Gebläsedrehzahl:

Wenn das externe automatische Signal

dem Prozentsatz des Eingangssignals entspricht, für das die Gebläse mit Mindestdrehzahl laufen. Unterhalb dieses Werts laufen die Gebläse weiter mit Mindestdrehzahl. Zum Beispiel entspricht der Wert AutoMin% 030 einem Eingangssignal von 3 V (30 % von 10 V).

Wenn RH-Sensorsignal

Entspricht dem Prozentsatz des Eingangssignals der relativen Luftfeuchtigkeit, für das die Gebläse mit Mindestdrehzahl laufen. Unterhalb dieses Werts laufen die Gebläse weiter mit Mindestdrehzahl.

Bei einem System, das mit dreistufigen Gebläsedrehzahlen ausgestattet ist, kann entsprechend dem zweiten Bild des Parameters auto ext. signal (externes autom. Signal) nach Definition der Drehzahlen SP.1,2% und SP.2,3% (die Nennwerte, bei denen die Drehzahl von 1 auf 2 und von 2 auf 3 übergeht) der passende, dem Parameter zuzuordnende Wert wie folgt erhalten werden:

$$\text{AutoMin\%} = (7 \times \text{SP.1,2\%} - 2 \times \text{SP.2,3\%}) / 5$$

AutoMax%

Dieser Parameter ist nur verfügbar, wenn der Parameter auto auf ein externes Signal oder einen RH-Sensor eingestellt ist. Er kann Werte von 0 bis 99 % (in Schritten von 1 %) einnehmen, wobei folgende Einschränkung gilt:

$$\text{AutoMin\%} < \text{AutoMax\%}$$

Bei Systemen mit anpassbarer Gebläsedrehzahl:

Wenn auto ext. signal

Entspricht dem Prozentsatz des Eingangssignals, für das die Gebläse mit Höchstdrehzahl laufen. Oberhalb dieses Werts laufen die Gebläse weiter mit Höchstdrehzahl. Zum Beispiel entspricht der Wert AutoMin% 080 einem Eingangssignal von 8 V (80 % von 10 V).

Wenn auto RH-Sensor

Entspricht dem Prozentsatz der relativen Luftfeuchtigkeit, für das die Gebläse mit Höchstdrehzahl laufen. Unterhalb dieses Werts laufen die Gebläse weiter mit Höchstdrehzahl.

Bei einem System, das mit dreistufigen Gebläsedrehzahlen ausgestattet ist, kann entsprechend dem zweiten Bild des Parameters auto ext. signal (externes autom. Signal) nach Definition der Drehzahlen SP.1,2% und SP.2,3% (die Nennwerte, bei denen die Drehzahl von 1 auf 2 und von 2 auf 3 übergeht) der richtige, dem Parameter zuzuordnende Wert wie folgt erhalten werden:

$$\text{AutoMax\%} = (8 \times \text{SP.2,3\%} - 3 \times \text{SP.1,2\%}) / 5$$

AutoMin ppm

Dieser Parameter ist nur verfügbar, wenn der Parameter **auto** auf **CO₂-VOC** eingestellt ist. Er kann Werte von 0 ppm bis 1980 ppm (in Schritten von 20 ppm) einnehmen, wobei folgende Einschränkung gilt:

$$\text{AutoMin ppm} < \text{AutoMax ppm}$$

Bei Systemen, die mit Gebläsen mit variabler Drehzahl ausgestattet sind, entspricht dieser einer CO₂-Konzentration (CO₂-VOC) in ppm, für die die Systeme mit Mindestdrehzahl laufen. Unterhalb dieses Werts laufen die Gebläse weiter mit Mindestdrehzahl.

Bei einem System, das mit dreistufigen Gebläsedrehzahlen ausgestattet ist, kann entsprechend dem zweiten Bild des Parameters **auto CO₂-VOC** nach Definition der Drehzahlen SP.1,2% und SP.2,3% (die Nennwerte, bei denen die Drehzahl von 1 auf 2 und von 2 auf 3 übergeht) der richtige, dem Parameter zuzuordnende Wert wie folgt erhalten werden:

$$\text{AutoMin ppm} = (7 \times \text{SP.1,2\%} - 2 \times \text{SP.2,3\%}) / 5$$

AutoMax ppm

Dieser Parameter ist nur verfügbar, wenn der Parameter **auto** auf **CO₂-VOC** eingestellt ist. Er kann Werte von 20 ppm bis 2000 ppm (in Schritten von 20 ppm) einnehmen, wobei folgende Einschränkung gilt:

$$\text{AutoMin ppm} < \text{AutoMax ppm}$$

Bei Systemen, die mit Gebläsen mit variabler Drehzahl ausgestattet sind, entspricht dieser einer CO₂-Konzentration (CO₂-VOC) in ppm, für die die Systeme mit Höchstdrehzahl laufen. Unterhalb dieses Werts laufen die Gebläse weiter mit Höchstdrehzahl.

Bei einem System, das mit dreistufigen Gebläsedrehzahlen ausgestattet ist, kann entsprechend dem zweiten Bild des Parameters **auto CO₂-VOC** nach Definition der Drehzahlen SP.1,2% und SP.2,3% (die Nennwerte, bei denen die Drehzahl von 1 auf 2 und von 2 auf 3 übergeht) der richtige, dem Parameter zuzuordnende Wert wie folgt erhalten werden:

$$\text{AutoMax ppm} = (8 \times \text{SP.2,3\%} - 3 \times \text{SP.1,2\%}) / 5$$

AutoMinutes Dieser Parameter steht nur zur Verfügung, wenn auto auf einen anderen Wert als Null eingestellt ist.

No (Nein) (Standardwert) Keine Auswirkungen auf den Systembetrieb.

000 → 240 Dieser Wert in Minuten stellt den Intervall dar, der ab dem Zeitpunkt abgelaufen ist, in dem das Signal der externen Vorrichtung für den Automatikbetrieb den Wert **AutoMax%** oder **Auto Max ppm** erreicht oder überschritten hat, ohne unter diesen Wert abzufallen. Unterhalb dieses Schwellenwert wird eine Anomalie der externen Vorrichtung (CO₂- oder RH-Sonde oder externes Signal) gemeldet.

AutoOn% Dieser Parameter steht nur zur Verfügung, wenn der Parameter auto auf externes Signal oder RH-Sensor eingestellt und der digitale Ausgang für den Modus auto cmp konfiguriert ist.

000 → 100 Der Standardwert in % ist 050. Für vom RH-Sensor festgestellte Prozentsätze relativer Luftfeuchtigkeit (oder die als Prozentsatz interpretierten Werte des externen Signals 0-10 V), die unter dem programmierten Wert liegen, ändert der digitale Ausgang seinen Betriebszustand.

AutoOff% Dieser Parameter steht nur zur Verfügung, wenn der Parameter auto auf externes Signal oder RH-Sensor eingestellt und der digitale Ausgang für den Modus auto cmp konfiguriert ist.

000 → 100 Der Standardwert in % ist 050. Für vom RH-Sensor festgestellte Prozentsätze relativer Luftfeuchtigkeit (oder die als Prozentsatz interpretierten Werte des externen Signals 0-10 V), die über dem programmierten Wert liegen, kehrt der digitale Ausgang zu seinem normalen Betriebszustand zurück.

AutoOn ppm Dieser Parameter steht nur zur Verfügung, wenn der Parameter auto auf CO₂-VOC eingestellt und der digitale Ausgang für den Modus auto cmp konfiguriert ist.

0000 → 2000 Der Standardwert in ppm ist 0500. Für vom CO₂-Sensor festgestellte ppm-Werte unterhalb des programmierten Werts ändert der digitale Ausgang seinen Zustand.

AutoOff ppm Dieser Parameter steht nur zur Verfügung, wenn der Parameter auto auf CO₂-VOC eingestellt und der digitale Ausgang für den Modus auto cmp konfiguriert ist.

0000 → 2000 Der Standardwert in ppm ist 0500. Für vom CO₂-Sensor festgestellte ppm-Werte oberhalb des programmierten Werts kehrt der digitale Ausgang in seinen normalen Betriebszustand zurück.

By-pass Tmin Dieser Parameter ist aktiv, wenn die Touchscreen-Fernbedienung für die Steuerung des Bypass konfiguriert ist (Menü Factory).

12 → 18 Standardwert in Grad Celsius ist 15. Dies ist die Mindesttemperatur (T min), bei der das System die Bypass-Steuerung berücksichtigt, wenn die Betriebsarten automatischer Bypass oder Keine Saison definiert im Parametermenü programmiert wurden (siehe Parametermenü).

By-pass Tmax Dieser Parameter ist aktiv, wenn die Touchscreen-Fernbedienung für die Steuerung des Bypass konfiguriert ist (Menü Factory).

20 → 30 Standardwert in Grad Celsius ist 22. Dies ist die Höchsttemperatur (T max), bei der das System die Bypass-Steuerung berücksichtigt, wenn die Betriebsarten automatischer Bypass oder Keine Saison definiert im Parametermenü programmiert wurden (siehe Parametermenü).

Betriebsstunden Filter Dieser Parameter ist aktiv, wenn der Alarm für Filterverstopfung auf der Anzahl der Betriebsstunden des Systems (siehe Menü Factory) beruht.

00000 Standardwert in Stunden ist 02000. Er steht für die Anzahl der Betriebsstunden des Systems, nach deren Erreichung der Alarm für Filterverstopfung ausgelöst wird. Zum Rücksetzen des Alarms muss der Installateur einen neuen Grenzwert für die Auslösung des Alarmsignals eingeben (die aktuellen Betriebsstunden im Menü Parameterzustand Fan hours (Betriebsstunden Gebläse) überprüfen):
→ **99999** Filterstunden = Gebläsebetriebsstunden + Stunden bis zum neuen Alarm.

Max Geschw Dieser Parameter steht zur Verfügung, wenn die Touchscreen-Fernbedienung für die Steuerung der Gebläse mit variabler Drehzahl programmiert ist (Menü Factory).

055%→100% Der Standardwert 100 % entspricht der Höchstdrehzahl des Gebläses in Prozent des Nennwerts (Reduzierung der Höchstdrehzahl).

Die im Hauptfenster maximal programmierbare Drehzahl ist stets 100 % auch für Höchstdrehzahlen (Vel. max.) unterhalb 100 %. Veränderlich ist die vom Benutzer programmierbare Mindestdrehzahl:

$$\text{Mindestdrehzahl} = \text{INTECCESSO} ((\text{VMIN} \times 100) / (\text{VMAX} \times \text{step})) \times \text{step}$$

$$\{\text{VMAX} = (\text{Max speed} \times \text{VE}) / 100 \text{ se } \text{VE} \leq 100$$

$$\{\text{VMAX} = (\text{Max speed} \times 100) / \text{VE} \text{ se } \text{VE} > 100$$

VE = Prozentsatz der Drehzahl des Abluftgebläses gegenüber dem des Zuluftgebläses (siehe nächster Abschnitt)

INTECCESSO = aufgerundet auf die höhere Einheit

V MIN = im Menü Factory programmierte Mindestdrehzahl

step = diskrete Werte programmierbarer Drehzahlen (5 %, kann auf ausdrückliche Anfrage im Menü Factory auf 1 % eingestellt werden).

Max. Druck Dieser Parameter ist nur bei Systemen mit konstantem Druck verfügbar (Menü Factory).

1000 Pa

Dp Abluft = XXX% Dieser Parameter ist nur bei Systemen mit konstantem Druck und Doppelstromsteuerung verfügbar (Menü Factory).

Dp Zuluft **074%** Der Standardwert in Prozent ist 100. Er drückt das gewünschte Verhältnis zwischen dem Druck des Abluft- und dem des Zuluftgebläses aus, was zu einem Ungleichgewicht zwischen den Drücken beider Ströme führt.
→ **135%**

Kp Dps Dieser Parameter ist nur bei Systemen mit konstantem Druck und Doppelstromsteuerung verfügbar (Menü Factory).

040 Es handelt sich um den Wert des Koeffizienten proportional zum Zuluftstrom.

Tau DpS sek. Dieser Parameter ist nur bei Systemen mit konstantem Druck und Doppelstromsteuerung verfügbar (Menü Factory).

030 Es handelt sich um den Integralwert der Zeit bezogen auf den Zuluftstrom.

Kp DpE Dieser Parameter ist nur bei Systemen mit konstantem Druck und Steuerung der beiden Fördermengen verfügbar (Menü Factory).

040 Es handelt sich um den Wert des Koeffizienten proportional zum Abluftstrom.

Tau DpE sek. Dieser Parameter ist nur bei Systemen mit konstantem Druck und Steuerung der beiden Fördermengen verfügbar (Menü Factory).

030 Es handelt sich um den Integralwert der Zeit bezogen auf den Abluftstrom.

Kp Dp Dieser Parameter ist nur bei Systemen mit konstantem Druck und Steuerung einer Fördermenge verfügbar (Menü Factory).

0.40 Es handelt sich um den Wert des Koeffizienten proportional zum überwachten Luftstrom.

Tau Dp sek. Dieser Parameter ist nur bei Systemen mit konstantem Druck und Steuerung einer Fördermenge verfügbar (Menü Factory).

030 Es handelt sich um den Integralwert der Zeit bezogen auf den überwachten Luftstrom.

Max V Dieser Parameter ist nur bei Systemen mit konstanter Fördermenge verfügbar (Menü Factory).

20000 m3/h

Luftm. Abl. = XXX% Flow supply (Luftm. Zul) Dieser Parameter ist nur bei Systemen mit konstanter Fördermenge und Doppelstromsteuerung verfügbar (Menü Factory).

074% Der Standardwert in Prozent ist 100. Er drückt das gewünschte Verhältnis zwischen der Fördermenge des Abluft- und dem des Zuluftgebläses aus, was zu einem Ungleichgewicht zwischen beiden Luftströmen führt.
→ **135%**

V'Zul Dieser Parameter ist nur bei Systemen mit konstanter Fördermenge und Doppelstromsteuerung verfügbar (Menü Factory).

0.40 Es handelt sich um den Wert des Koeffizienten proportional zum Zuluftstrom.

Tau v Su s Dieser Parameter ist nur bei Systemen mit konstanter Fördermenge und Doppelstromsteuerung verfügbar (Menü Factory).

030 Es handelt sich um den Integralwert der Zeit bezogen auf den Zuluftstrom.

Kp V Abl (Abluftstrom) Dieser Parameter ist nur bei Systemen mit konstanter Fördermenge und Doppelstromsteuerung verfügbar (Menü Factory).

0.40 Es handelt sich um den Wert des Koeffizienten proportional zum Abluftstrom.

Tau Luftm. EX s (Abluftstrom) Dieser Parameter ist nur bei Systemen mit konstanter Fördermenge und Doppelstromsteuerung verfügbar (Menü Factory).

030 Es handelt sich um den Integralwert der Zeit bezogen auf den Abluftstrom.

Kp Luftm. (Luftstrom) Dieser Parameter ist nur bei Systemen mit konstanter Fördermenge und Steuerung eines Luftstroms verfügbar (Menü Factory).

0.40 Es handelt sich um den Wert des Koeffizienten proportional zum überwachten Luftstrom.

Tau Luftm sek. (Luftstrom) Dieser Parameter ist nur bei Systemen mit konstanter Fördermenge und Steuerung eines Luftstroms verfügbar (Menü Factory).

030 Es handelt sich um den Integralwert der Zeit bezogen auf den überwachten Luftstrom.

Nullen Mit diesem Parameter kann der Drucksensor zurückgesetzt werden.

Dieser Vorgang darf nur bei abgeschaltetem System durchzuführen; außerdem empfiehlt es sich, ihn regelmäßig auszuführen, um Fehler beim Einlesen zu korrigieren.

Abl-venti Dieser Parameter ist nur verfügbar, wenn die Touchscreen-Fernbedienung für die Steuerung von Gebläsen mit variabler Drehzahl konfiguriert ist (Menü Factory).

074% Der Standardwert in Prozent ist 100. Er drückt das gewünschte Verhältnis zwischen der Drehzahl des Abluft- und dem des Zuluftgebläses aus, was zu einem Ungleichgewicht zwischen beiden Luftströmen führt.
→ **135%**

Ti (in)min Dieser Parameter ist nur verfügbar, wenn die Touchscreen-Fernbedienung für den Betrieb einer elektrischen oder hydraulisch modulierten Nachheizung programmiert ist (keine Wasserkühlung).

16 → 20 Standardwert in Grad Celsius ist 18. Es handelt sich um die Mindesttemperatur des Bereichs, in dem die Touchscreen-Fernbedienung die Temperatur der Fördermenge der gepulsten Luft auf auf demselben Niveau hält:

$$TI \in [TI (in)min \quad TI (in)max]$$

Ti min inv. Dieser Parameter ist nur verfügbar, wenn die Touchscreen-Fernbedienung für den Betrieb einer hydraulisch modulierten Nachaufbereitung der Luft (Heizen/Kühlen) programmiert ist.

16 → 20 Standardwert in Grad Celsius ist 18. Es handelt sich um die Mindesttemperatur des Bereichs, in dem die Touchscreen-Fernbedienung die Temperatur der Fördermenge der gepulsten Luft im Heizbetrieb auf demselben Niveau hält (Parametermenü, Wintersaison):

$$TI \in [TI (in)min \quad inv. \quad TI (in)max]$$

Ti min est. Dieser Parameter ist verfügbar, wenn die Touchscreen-Fernbedienung für den Betrieb einer hydraulisch modulierten Nachaufbereitung der Luft (Heizen/Kühlen) programmiert ist.



20 → 24 Standardwert in Grad Celsius ist 22. Es handelt sich um die Mindesttemperatur des Bereichs, in dem die Touchscreen-Fernbedienung die Temperatur der Fördermenge der gepulsten Luft im Kühlbetrieb auf demselben Niveau hält (Parametermenü, Sommersaison):

$$TI \in [TI (in)min \text{ est. } TI (in)max]$$

Ti (in)max Dieser Parameter ist verfügbar, wenn die Touchscreen-Fernbedienung für den Betrieb einer elektrischen oder hydraulisch modulierten Nachaufbereitung der Luft (Heizen/Kühlen) programmiert ist.

28 → 32 Standardwert in Grad Celsius ist 30. Es handelt sich um die Höchsttemperatur des Bereichs, in dem die Touchscreen-Fernbedienung die Temperatur der Fördermenge der gepulsten Luft im Kühl- oder Heizbetrieb auf demselben Niveau hält (**siehe Parameter Ti (in)min, Ti min inv. et Ti min est.**).

Valv. sek. Dieser Parameter ist verfügbar, wenn die Touchscreen-Fernbedienung für den Betrieb eines hydraulisch modulierten Luft-Nachaufbereitungssystems (Heizen/Kühlen) mit 3-Wege-Ventil programmiert ist.

60 → 600 Der Standardwert in Sekunden ist 120. Er gibt die Öffnungs-/Schließzeit des 3-Wege-Ventils an. Der Wert ist in Schritten von 10 Sekunden einstellbar.

Pir min. Dieser Parameter ist verfügbar, wenn der digitale Eingang auf den Wert PIR (Präsenzmelder, siehe Menü Factory) eingestellt ist.

001 → 240 Standardwert in Minuten ist 10. Es handelt sich um die Zeit, während der die Gebläse nach Eingang eines Signals (Schließ- oder NO-Kontakt) mit Höchstdrehzahl arbeiten. Am Ende dieser Zeit beginnen die Gebläse wieder mit der ab der Touchscreen-Fernbedienung programmierten Drehzahl zu laufen, bis das Signal des Präsenzmelders verloren geht. Zu diesem Zeitpunkt laufen die Gebläse mit Mindestdrehzahl.

Boost min. Dieser Parameter ist nur verfügbar, wenn der digitale Eingang auf die Booster-Option eingestellt (Menü Factory).

001 → 240 Der Standardwert in Minuten ist 10. Nach Entdeckung eines externen Signals (Schließ- oder NO-Kontakt) laufen die Gebläse mit Höchstdrehzahl (Booster). Sobald das Signal des externen Kontakts verloren geht (externer Kontakt offen), laufen die Gebläse mit Höchstdrehzahl über die mit diesem Parameter geregelte Dauer weiter. Wird die Booster-Funktion deaktiviert, laufen die Gebläse mit der auf der Touchscreen-Fernbedienung programmierten Drehzahl weiter.



NL Taal Met die parameter kunt u de taal voor alle menu's kiezen (behalve voor het menu Factory, dat is altijd in het Engels).

- GB** Engels (standaard)
- FR** Frans
- ES** Spaans
- IT** Italiaans
- NL** Nederlands
- DE** Duits
- HU** Hongaars

Automatisch Met die parameter kunt u de inrichting programmeren die de ventilatorsnelheid automatisch aanpast. Zie het bedradingsschema voor de aansluiting van de inrichting.

Ext. signaal De ventilatorsnelheid wordt bediend door een analoog extern signaal 0-10 V (standaardwaarde). Als het externe signaal 0 V is, geeft de afstandsbediening met aanraakscherm een probleem weer met de bron van het extern signaal. Voor een systeem uitgerust met ventilatoren met variabele snelheid.

AutoMin% Stemt overeen met een percentage van hetingangssignaal waarvoor de ventilatoren met minimumsnelheid moeten draaien.

AutoMax% Stemt overeen met een percentage van hetingangssignaal waarvoor de ventilatoren met maximumsnelheid moeten draaien.

De snelheid SP.1,2% SP.2,3% en de Δ -waarden zijn afhankelijk van de parameterwaarden AutoMin% en AutoMax% in overeenstemming met de volgende formules:

$$SP.1,2\% = (AutoMax\% - AutoMin\%) / 5 + AutoMin\%$$

$$SP.2,3\% = 7/10 \times (AutoMax\% - AutoMin\%) + AutoMin\%$$

$$\Delta = (AutoMax\% - AutoMin\%) / 12$$

RH-sensor De ventilatorsnelheid wordt bediend door een sensor voor de relatieve vochtigheid (HR) met een uitgang 0-10 V en neemt een lineaire waarde aan tussen 0 en 100% HR (0 V stemt overeen met 0% HR en 10 V met 100% HR); als het externe signaal van de HR-sensor 0 V is, geeft de afstandsbediening met aanraakscherm een probleem met de sensor weer. Zie grafieken voor parameter voor **ext. signaal**.

In dat geval stemt **AutoMin%** overeen met de relatieve vochtigheid waarvoor de luchtkwaliteit als uitstekend wordt beschouwd, **AutoMax%** stemt overeen met een relatieve vochtigheid waarvoor de luchtkwaliteit als zeer slecht wordt beschouwd.

CO₂ VOC De ventilatorsnelheid wordt bediend door een CO₂-sensor (of CO₂ -VOC) met een uitgang 0-10 V en neemt een lineaire waarde aan tussen 0 en 2000 ppm (0 V stemt overeen met 0% ppm en 10 V met 2000 ppm); als het externe signaal van de CO₂-sensor 0 V is, geeft de afstandsbediening met aanraakscherm een probleem met de sensor weer.

Voor een systeem uitgerust met ventilatoren met variabele snelheid

Terwijl **AutoMin ppm** overeenstemt met de concentratie CO₂ (CO₂ -VOC) waarvoor de luchtkwaliteit wordt beschouwd als uitstekend, stemt **AutoMax ppm** overeen met de concentratie CO₂ (CO₂ -VOC) waarvoor de luchtkwaliteit wordt beschouwd als zeer slecht.

Voor een systeem uitgerust met ventilatoren met 3 snelheden.

De snelheden SP.1,2% SP.2,3% en de Δ -waarden zijn afhankelijk van de parameterwaarden AutoMin ppm en AutoMax ppm in overeenstemming met de volgende formules:

$$SP.1,2\% = (AutoMax\ ppm - AutoMin\ ppm) / 5 + AutoMin\ ppm$$

$$SP.2,3\% = 7/10 \times (AutoMax\ ppm - AutoMin\ ppm) + AutoMin\ ppm$$

$$\Delta = (AutoMax\ ppm - AutoMin\ ppm) / 12$$

geen (standaardwaarde) geen inrichting geïnstalleerd voor de automatische werking van de ventilatorsnelheid.

AutoMin%

Die parameter is alleen beschikbaar als die parameter auto is geprogrammeerd voor het externe signaal of de HR-sensor. De waarden ervan kunnen van 0 tot 99% (stappen van 1%) gaan met de volgende limiet:

$$\text{AutoMin}\% < \text{AutoMax}\%$$

Voor een systeem uitgerust met ventilator met variabele snelheid:

Als automatisch ext. signaal

overeenstemt met het percentage van hetingangssignaal waarvoor de ventilatoren met minimumsnelheid draaien; onder die waarde blijven de ventilatoren werken met minimumsnelheid. Bijvoorbeeld: de waarde AutoMin% 030 stemt overeen met een ingangssignaal van 3 V (30% van 10 V).

Als automatisch ext. signaal

overeenstemt met het percentage van hetingangssignaal waarvoor de ventilatoren met minimumsnelheid draaien; onder die waarde blijven de ventilatoren werken met minimumsnelheid.

Voor een systeem uitgerust met ventilatoren met 3 snelheden, in overeenstemming met het tweede beeld van parameter automatisch ext. signaal, nadat de snelheden SP.1,2% en SP.2,3% werden gedefinieerd (de nominale waarden waarbij de snelheid van 1 naar 2 en van 2 naar 3 gaat), de adequate toe te wijzen waarde voor de parameter kan als volgt worden verkregen:

$$\text{AutoMin}\% = (7 \times \text{SP.1,2}\% - 2 \times \text{SP.2,3}\%) / 5$$

AutoMax%

Die parameter is alleen beschikbaar als die parameter auto is geprogrammeerd voor het externe signaal of de UR-sensor. De waarden ervan kunnen van 0 tot 99% (stappen van 1%) gaan met de volgende limiet:

$$\text{AutoMin}\% < \text{AutoMax}\%$$

Voor een systeem uitgerust met ventilatoren met variabele snelheid:

Als automatisch ext. signaal

overeenstemt met het percentage van hetingangssignaal waarvoor de ventilatoren met maximumsnelheid draaien; boven die waarde blijven de ventilatoren werken met maximumsnelheid. Bijvoorbeeld: de waarde AutoMin% 080 stemt overeen met een ingangssignaal van 8V (80% van 10 V).

Als automatische RH-sensor

overeenstemt met het percentage van relatieve vochtigheid waarvoor de ventilatoren met maximumsnelheid draaien; onder die waarde blijven de ventilatoren werken met maximumsnelheid.

Voor een systeem uitgerust met ventilatoren met 3 snelheden, in overeenstemming met het tweede beeld van parameter automatisch **ext. signaal**, nadat de snelheden SP.1,2% en SP.2,3% werden gedefinieerd (de nominale waarden waarbij de snelheid van 1 naar 2 en van 2 naar 3 gaat), de correcte toe te wijzen waarde voor de parameter kan als volgt worden verkregen:

$$\text{AutoMax}\% = (8 \times \text{SP.2,3}\% - 3 \times \text{SP.1,2}\%) / 5$$

AutoMin ppm

Die parameter is niet beschikbaar als de parameter **auto (automatisch)** op **CO₂ VOC** is geprogrammeerd. De waarden ervan kunnen van 0 ppm tot 1980 ppm (stappen van 20 ppm) gaan met de volgende limiet:

$$\text{AutoMin ppm} < \text{AutoMax ppm}$$

Voor een systeem uitgerust met ventilatoren met variabele snelheid, stemt dat overeen met de concentratie van CO₂ (CO₂ -VOC), uitgedrukt in ppm, waarvoor de ventilatoren draaien met minimumsnelheid; onder die waarde blijven de ventilatoren draaien met minimumsnelheid.

Voor een systeem uitgerust met ventilatoren met 3 snelheden, in overeenstemming met het tweede beeld van parameter **auto CO₂ VOC**, nadat de snelheden SP.1,2% en SP.2,3% werden gedefinieerd (de nominale waarden waarbij de snelheid van 1 naar 2 en van 2 naar 3 gaat), kan de correcte toe te wijzen waarde voor de parameter als volgt worden verkregen:

$$\text{AutoMin ppm} = (7 \times \text{SP.1,2}\% - 2 \times \text{SP.2,3}\%) / 5$$

AutoMax ppm

Die parameter is niet beschikbaar als de parameter **auto (automatisch)** op **CO₂ VOC** is geprogrammeerd. De waarden ervan kunnen van 20 ppm tot 2000 ppm (stappen van 20 ppm) gaan met de volgende limiet:

$$\text{AutoMin ppm} < \text{AutoMax ppm}$$

Voor een systeem uitgerust met ventilatoren met variabele snelheid, stemt dat overeen met de concentratie van CO₂ (CO₂ -VOC), uitgedrukt in ppm, waarvoor de ventilatoren draaien met maximumsnelheid; onder die waarde blijven de ventilatoren draaien met maximumsnelheid.

Voor een systeem uitgerust met ventilatoren met 3 snelheden, in overeenstemming met het tweede beeld van parameter **auto CO₂ VOC**, nadat de snelheden SP.1,2% en SP.2,3% werden gedefinieerd (de nominale waarden waarbij de snelheid van 1 naar 2 en van 2 naar 3 gaat), kan de correcte toe te wijzen waarde voor de parameter als volgt worden verkregen:

$$\text{AutoMax ppm} = (8 \times \text{SP.2,3\%} - 3 \times \text{SP.1,2\%}) / 5$$

AutoMinutes Die parameter is niet beschikbaar als auto is geprogrammeerd met een waarde verschillend van nul.

No (geen) (standaardwaarde) Geen invloed op de werking van het systeem.

000 → 240 Die waarde wordt in minuten uitgedrukt en vertegenwoordigt de tijd verlopen sinds het moment dat het signaal van de externe inrichting voor de modus Auto de waarde **AutoMax%**, of **AutoMax ppm**, heeft bereikt of overschreden, zonder onder die waarde te gaan, drempel waarboven een afwijking van de externe inrichting (CO₂-sensor, HR-sensor of extern signaal) wordt gemeld.

AutoOn% Die parameter is alleen beschikbaar als de parameter Auto is geprogrammeerd voor het ext. signaal of UR-sensor (HR-sensor), en als de digitale uitgang is geconfigureerd in de modus Auto cmp.

000 → 100 De standaardwaarde 050 wordt uitgedrukt in %; voor waarden van HR% gedetecteerd door de sensor voor de relatieve vochtigheid (of de waarden van het externe signaal 0-10 V uitgedrukt in percentages) lager dan de geprogrammeerde waarde, wijzigt de toestand van de digitale uitgang.

AutoOff% Die parameter is alleen beschikbaar als de parameter Auto is geprogrammeerd voor het ext. signaal of HR-sensor, en als de digitale uitgang is geconfigureerd in de modus Auto cmp.

000 → 100 De standaardwaarde 050 wordt uitgedrukt in %; voor waarden van HR% gedetecteerd door de sensor voor de relatieve vochtigheid (of de waarden van het externe signaal 0-10 V uitgedrukt in percentages) hoger dan de geprogrammeerde waarde, keert de toestand van de digitale uitgang terug naar de normale bedrijfstoestand.

AutoOn ppm Die parameter is alleen beschikbaar als de parameter Auto is geprogrammeerd voor CO₂ VOC, en als de digitale uitgang is geconfigureerd in de modus Auto cmp.

0000 → 2000 De standaardwaarde 0500 wordt uitgedrukt in ppm; voor de waarden in ppm gedetecteerd door de CO₂-sensor lager dan de geprogrammeerde waarde, wijzigt de toestand van de digitale uitgang.

AutoOff ppm Die parameter is alleen beschikbaar als de parameter Auto is geprogrammeerd voor CO₂ VOC, en als de digitale uitgang is geconfigureerd in de modus Auto cmp.

0000 → 2000 De standaardwaarde 0500 wordt uitgedrukt in ppm; voor de waarden in ppm gedetecteerd door de CO₂-sensor hoger dan de geprogrammeerde waarde, keert de toestand van de digitale uitgang terug naar de normale bedrijfstoestand.

By-pass Tmin Die parameter is actief als de afstandsbediening met aanraakscherm is geconfigureerd voor de bediening van de by-pass (menu Factory).

12 → 18 De standaardwaarde 15 wordt uitgedrukt in graden Celsius. Het gaat om de minimumtemperatuur (T min) gebruikt door het systeem om de by-pass te bedienen als de modi By-pass automatisch of Stagione niet gedefinieerd, werden geprogrammeerd in het menu Parameters (zie menu Parameters).

By-pass Tmax Die parameter is actief als de afstandsbediening met aanraakscherm is geconfigureerd voor de werking van de by-pass (menu Factory).

20 → 30 De standaardwaarde 22 wordt uitgedrukt in graden Celsius. Het gaat om de maximumtemperatuur (T max) gebruikt door het systeem om de by-pass te bedienen als de modi By-pass automatisch of Stagione niet gedefinieerd, werden geprogrammeerd in het menu Parameters (zie menu Parameters).

Filters uren Die parameter is actief als het alarm voor verstopte filters gebaseerd is op de bedrijfsuren van het systeem (menu Factory).

00000 De standaardwaarde 02000 wordt uitgedrukt in uren. Het is het aantal bedrijfsuren van het systeem waarna het alarm voor verstopte filters wordt ingeschakeld. Om het alarm te resetten, moet de installateur de nieuwe limiet instellen voor het inschakelen van het alarmsignaal (controleer de huidige bedrijfsuren in het menu voor de stand van de parameters Fan hours (uren van ventilator)):

Filter uren = uren van ventilator + uren voor nieuw alarm

Max Toeren Die parameter is beschikbaar als de afstandsbediening met aanraakscherm is geprogrammeerd voor de bediening van de ventilatoren met variabele snelheid (menu Factory).

055% De standaardwaarde 100% is de maximumsnelheid van de ventilator uitgedrukt in percentages van de nominale waarde (vermindering van de maximumsnelheid).
→ **100%**

De maximale programmeerbare snelheid in het hoofdscherm is altijd 100%, ook voor de waarden Vel.max lager dan 100%; het is de minimale snelheid programmeerbaar door de eindgebruiker die wijzigt:

Minimum speed = INTECESSO ((VMIN×100)/(VMAX×step))×step

{VMAX=(Max speed ×VE)/100 se VE≤100

{VMAX=(Max speed ×100)/VE se VE>100

VE = percentage van de snelheid van de afvoerventilator tegenover de toevoerventilator (zie volgende paragraaf)

INT ECESSO = afgerond naar de bovenste eenheid

V MIN = minimale programmeerbare snelheid in het menu Factory

step = waarde van de stappen om snelheden te programmeren (5%, op verzoek 1%, menu Factory).

Max Druk Die parameter is alleen beschikbaar voor systemen met constante druk (menu Factory).

1000 Pa

Ret. Dp = XXX% Die parameter is alleen beschikbaar voor systemen met constante druk met bediening van de twee stromen (menu Factory).

Dpsupply

074% De standaardwaarde 100%, uitgedrukt in percentage, de gewenste verhouding tussen de druk van de afvoerventilator en de druk van de toevoerventilator, wat een onevenwicht tussen de drukken van de twee stromen vormt.
→ **135%**

Kp Dps Die parameter is alleen beschikbaar voor systemen met constante druk met bediening van de twee stromen (menu Factory).

040 Het gaat om de waarde van de proportionele coëfficiënt in verhouding tot de ingangsstroom.

Tau DpS sec. Die parameter is alleen beschikbaar voor systemen met constante druk met bediening van de twee stromen (menu Factory).

030 Het gaat om de waarde van de totale tijd in verhouding tot de ingangsstroom.

Kp DpE Die parameter is alleen beschikbaar voor systemen met constante druk met bediening van de twee debieten (menu Factory).

040 Het gaat om de waarde van de proportionele coëfficiënt in verhouding tot de stuwstroom.

Tau DpE sec. Die parameter is alleen beschikbaar voor systemen met constante druk met bediening van de twee debieten (menu Factory).

030 Het gaat om de waarde van de totale tijd in verhouding tot de stuwstroom.

Kp Dp Die parameter is alleen beschikbaar voor systemen met constante druk met bediening van een debiet (menu Factory).

0.40 Het gaat om de waarde van de proportionele coëfficiënt in verhouding tot de gedetecteerde stroom.

Tau Dp sec. Die parameter is alleen beschikbaar voor systemen met constante druk met bediening van een debiet (menu Factory).

030 Het gaat om de waarde van de totale tijd in verhouding tot de gedetecteerde stroom.

Max Druk Die parameter is alleen beschikbaar voor systemen met constant debiet (menu Factory).

20000 m3/h

Ret. Stroom = XXX% Die parameter is alleen beschikbaar voor systemen met constant debiet met bediening van de twee stromen (menu Factory).

Toev. Stroom

074% De standaardwaarde 100%, uitgedrukt in percentage, de gewenste verhouding tussen het debiet van de afvoerventilator en het debiet van de toevoerventilator, wat een onevenwicht tussen de twee stromen vormt.
→ **135%**

Kp Stroom Sup Die parameter is alleen beschikbaar voor systemen met constant debiet met bediening van de twee stromen (menu Factory).

0.40 Het gaat om de waarde van de proportionele coëfficiënt in verhouding tot de ingangsstroom.

Tau Stroom Su s Die parameter is alleen beschikbaar voor systemen met constant debiet met bediening van de twee stromen (menu Factory).

030 Het gaat om de waarde van de totale tijd in verhouding tot de ingangsstroom.

Kp R Stroom Die parameter is alleen beschikbaar voor systemen met constant debiet met bediening van de twee stromen (menu Factory).

0.40 Het gaat om de waarde van de proportionele coëfficiënt in verhouding tot de stuwstroom.

Tau Stroom EX s Die parameter is alleen beschikbaar voor systemen met constant debiet met bediening van de twee stromen (menu Factory).

030 Het gaat om de waarde van de totale tijd in verhouding tot de stuwstroom.

Kp Stroom Die parameter is alleen beschikbaar voor systemen met constant debiet met bediening van een stroom (menu Factory).

0.40 Het gaat om de waarde van de proportionele coëfficiënt in verhouding tot de gedetecteerde stroom.

Tau Stroom sec Die parameter is alleen beschikbaar voor systemen met constant debiet met bediening van een stroom (menu Factory).

030 Het gaat om de waarde van de totale tijd in verhouding tot de gedetecteerde stroom.

Pos Nul Met deze parameter kan de druksensor worden gereset.

Dp/Stroom Deze operatie moet worden uitgevoerd als het systeem is uitgeschakeld. Het heeft ook de voorkeur om dit regelmatig uit te voeren om elke foute lezing te corrigeren.

Ret. Vent. = XXX% Die parameter is alleen beschikbaar als de afstandsbediening met aanraakscherm is geconfigureerd om de ventilatoren met variabele snelheid te bedienen (menu Factory).

Fan supply

074% De standaardwaarde 100%, uitgedrukt in percentage, de gewenste verhouding tussen de snelheid van de afvoerventilator en de snelheid van de toevoerventilator, wat een onevenwicht tussen de luchtstromen vormt.
→ **135%**

Ti (in)min Die parameter is alleen beschikbaar als de afstandsbediening met aanraakscherm is geprogrammeerd om een systeem met elektrische nakoeling of met hydraulische modulatie te laten werken (geen waterkoeling).

16 → 20 De standaardwaarde 18 wordt uitgedrukt in graden Celsius. Het gaat om de minimumtemperatuur van de amplitude waarvoor de afstandsbediening met aanraakscherm de temperatuur van het heteluchtdebiet op hetzelfde niveau houdt:

$$TI \in [TI (in)min \quad TI (in)max]$$

Ti min inv. Die parameter is alleen beschikbaar als de afstandsbediening met aanraakscherm is geprogrammeerd om een systeem met luchtnabehandeling (verwarmen/afkoelen) met hydraulische modulatie te laten werken.

16 → 20 De standaardwaarde 18 wordt uitgedrukt in graden Celsius. Het gaat om de minimumtemperatuur van de amplitude waarvoor de afstandsbediening met aanraakscherm de temperatuur van het heluchtdebiet in de modus Verwarmen (menu Parameters, seizoen Winter) houdt:

$$TI \in [TI (in)min \text{ inv. } TI (in)max]$$

Ti min est. Die parameter is alleen beschikbaar als de afstandsbediening met aanraakscherm is geprogrammeerd om een systeem met luchtnabehandeling (verwarmen/afkoelen) met hydraulische modulatie te laten werken.

20 → 24 De standaardwaarde 22 wordt uitgedrukt in graden Celsius. Het gaat om de minimumtemperatuur van de amplitude waarvoor de afstandsbediening met aanraakscherm de temperatuur van het heluchtdebiet in de modus Afkoelen (menu Parameters, seizoen Zomer) houdt:

$$TI \in [TI (in)min \text{ est. } TI (in)max]$$

Ti (in)max Die parameter is alleen beschikbaar als de afstandsbediening met aanraakscherm is geprogrammeerd om met een modulatie- of elektrisch systeem met luchtnabehandeling (verwarmen/afkoelen) te laten werken.

28 → 32 De standaardwaarde 30 wordt uitgedrukt in graden Celsius. Het gaat om de maximumtemperatuur van de amplitude waarvoor de afstandsbediening met aanraakscherm de temperatuur van het heluchtdebiet in de modus Afkoelen of Verwarmen houdt (zie parameters Ti (in)min, Ti min inv. en Ti min est.).

Valv.sec. Die parameter is alleen beschikbaar als de afstandsbediening met aanraakscherm is geprogrammeerd om een systeem met luchtnabehandeling (verwarmen/afkoelen) met hydraulische modulatie met 3-puntsklep te laten werken.

60 → 600 De standaardwaarde 120 wordt uitgedrukt in seconden. Ze geeft de openings/sluitingstijd aan voor de 3-punts elektromagnetische klep, de waarde kan worden afgesteld in stappen van 10 seconden.

Pir min. Die parameter is beschikbaar als de digitale ingang is geprogrammeerd voor de waarde PIR (aanwezigheidsdetector, zie menu Factory).

001 → 240 De standaardwaarde 10 is uitgedrukt in minuten. Het gaat om de duur dat de ventilatoren met maximumsnelheid werken na ontvangst van een signaal (sluiten of een NO-contact). Na dat tijdsverloop herbeginnen de ventilatoren met draaien aan de snelheid geprogrammeerd met de afstandsbediening met aanraakscherm tot het signaal van de druksensor verdwenen is; op dat moment draaien de ventilatoren met minimumsnelheid.

Boost min. Die parameter is alleen beschikbaar als de digitale ingang is geregeld met de optie Boost (menu Factory).

001 → 240 De standaardwaarde 10 is uitgedrukt in minuten. Na het detecteren van een extern signaal (sluiten of een NO-contact) werken de ventilatoren met maximumsnelheid (booster). Zodra het externe contactsignaal verdwenen is (extern contact open), blijven de ventilatoren draaien met de maximumsnelheid gedurende de periode afgesteld door die parameter. Als de functie Booster gedeactiveerd is, draaien de ventilatoren met de snelheid geprogrammeerd op de afstandsbediening met aanraakscherm.

IT Lingua Con questo parametro è possibile selezionare la lingua in cui saranno visualizzati tutti i menù (ad eccezione del menù Fabbrica che sarà sempre visualizzato in lingua inglese).

- GB** Visualizzazione in lingua inglese (valore di default)
- FR** Visualizzazione in lingua francese
- ES** Visualizzazione in lingua spagnola
- IT** Visualizzazione in lingua italiana
- NL** Visualizzazione in lingua olandese
- DE** Visualizzazione lingua in tedesco
- HU** Visualizzazione lingua in ungherese

Auto Con questo parametro è possibile configurare un dispositivo per regolare la velocità dei ventilatori in modo automatico. Per la connessione del dispositivo vedi schema elettrico.

Segnale es. La velocità dei ventilatori sarà regolata da un segnale analogico esterno 0-10V (valore di default); se il segnale esterno assume un valore pari a 0V, il controllo segnalerà un problema sulla sorgente di segnale esterno.

AutoMin% Corresponde al pourcentage du signal d'entrée pour lequel les ventilateurs doivent tourner à vitesse minimale.

AutoMax% Corresponde al pourcentage du signal d'entrée pour lequel les ventilateurs doivent tourner à vitesse maximale

I valori di SP.1,2% SP.2,3% e Δ dipendono dai valori dei due parametri AutoMin% e AutoMax% secondo le seguenti:

$$\begin{aligned} \text{SP.1,2\%} &= (\text{AutoMax\%} - \text{AutoMin\%}) / 5 + \text{AutoMin\%} \\ \text{SP.2,3\%} &= 7/10 \times (\text{AutoMax\%} - \text{AutoMin\%}) + \text{AutoMin\%} \\ \Delta &= (\text{AutoMax\%} - \text{AutoMin\%}) / 12 \end{aligned}$$

Sensore UR La velocità dei ventilatori sarà regolata da un sensore di umidità relativa (RH) con uscita 0-10V e caratteristica lineare tra 0 e 100% RH (0V corrispondono a 0% RH e 10V corrispondono al 100% RH); se il segnale esterno del sensore RH assume un valore pari a 0V, il controllo segnalerà un problema sul sensore stesso.

Vedi grafici del parametro segnale es.

In questo caso **AutoMin%** corrisponde al valore di umidità relativa per cui si considera la qualità dell'aria ottima, **AutoMax%** corrisponde al valore di umidità relativa per cui si considera la qualità dell'aria pessima.

CO₂ VOC La velocità dei ventilatori sarà regolata da un sensore di CO₂ (o CO₂-VOC) con uscita 0-10V e caratteristica lineare tra 0 e 2000 ppm (0V corrispondono a 0 ppm e 10V corrispondono a 2000 ppm); se il segnale esterno del sensore di CO₂ assume un valore pari a 0V, il controllo segnalerà un problema sul sensore stesso.

Per unità dotata di ventilatori a velocità variabile:

AutoMin ppm corrisponde alla concentrazione di CO₂ (CO₂-VOC) per cui si considera la qualità dell'aria ottima, **AutoMax ppm** corrisponde alla concentrazione di CO₂ (CO₂-VOC) per cui si considera la qualità dell'aria pessima.

Per unità dotata di ventilatori a tre velocità:

I valori di SP.1,2% SP.2,3% e Δ dipendono dai valori dei due parametri AutoMin ppm e AutoMax ppm secondo le seguenti:

$$\begin{aligned} \text{SP.1,2\%} &= (\text{AutoMax ppm} - \text{AutoMin ppm}) / 5 + \text{AutoMin ppm} \\ \text{SP.2,3\%} &= 7/10 \times (\text{AutoMax ppm} - \text{AutoMin ppm}) + \text{AutoMin ppm} \\ \Delta &= (\text{AutoMax ppm} - \text{AutoMin ppm}) / 12 \end{aligned}$$

none (valore di default) non è previsto l'utilizzo di alcun dispositivo per la gestione automatica della velocità dei ventilatori.

AutoMin% Questo parametro è disponibile solo se il parametro auto è impostato a segnale es. o sensore UR. Può assumere valori tra 0 e 99% (step 1%) con la limitazione che **AutoMin% < AutoMax%**
Per unità dotata di ventilatori a velocità variabile:

Se auto segnale es.

corrisponde al valore percentuale del segnale d'ingresso per cui i ventilatori girano alla minima velocità, al di sotto di questo valore i ventilatori rimangono impostati alla minima velocità. Ad esempio il valore AutoMin% 030 corrisponde ad un segnale d'ingresso di 3V (30% di 10V).

Se auto sensore UR

corrisponde al valore di umidità relativa (in percentuale) per cui i ventilatori girano alla minima velocità, al di sotto di questo valore i ventilatori rimangono impostati alla minima velocità.

Per unità dotata di ventilatori a tre velocità, facendo riferimento alla seconda immagine del parametro auto segnale es., fissati i valori di SP.1,2% e SP.2,3% (valori nominali in cui avvengono i passaggi da velocità 1 a 2 e da velocità 2 e 3 è possibile ricavare l'appropriato valore da assegnare al parametro:

AutoMax% Questo parametro è disponibile solo se il parametro auto è impostato a segnale es. o sensore UR. Può assumere valori tra 1 e 100% (step 1%) con la limitazione che **AutoMin% < AutoMax%**

Per unità dotata di ventilatori a velocità variabile:

Se auto segnale es.

corrisponde al valore percentuale del segnale d'ingresso per cui i ventilatori girano alla massima velocità, al di sopra di questo valore i ventilatori rimangono impostati alla massima velocità. Ad esempio il valore AutoMax% 080 corrisponde ad un segnale d'ingresso di 8V (80% di 10V).

Se auto sensore UR

corrisponde al valore di umidità relativa (in percentuale) per cui i ventilatori girano alla massima velocità, al di sopra di questo valore i ventilatori rimangono impostati alla massima velocità.

Per unità dotata di ventilatori a tre velocità, facendo riferimento alla seconda immagine del parametro auto segnale es., fissati i valori di SP.1,2% e SP.2,3% (valori nominali in cui avvengono i passaggi da velocità 1 a 2 e da velocità 2 e 3 è possibile ricavare l'appropriato valore da assegnare al parametro:

AutoMin ppm

Questo parametro è disponibile solo se il parametro auto è impostato a CO₂ VOC. Può assumere valori tra 0 ppm e 1980 ppm (step 20ppm) con la limitazione che AutoMin ppm < AutoMax ppm
Per unità dotata di ventilatori a velocità variabile, corrisponde alla concentrazione di CO₂ (CO₂-VOC), espresso in ppm, per cui i ventilatori girano alla minima velocità, al di sotto di questo valore i ventilatori rimangono impostati alla minima velocità.

Per unità dotata di ventilatori a tre velocità, facendo riferimento alla seconda immagine del parametro auto CO₂ VOC, fissati i valori di SP.1,2% e SP.2,3% (valori nominali in cui avvengono i passaggi da velocità 1 a 2 e da velocità 2 e 3 è possibile ricavare l'appropriato valore da assegnare al parametro:

$$\text{AutoMin ppm} = (7 \times \text{SP.1,2\%} - 2 \times \text{SP.2,3\%}) / 5$$

AutoMax ppm

Questo parametro è disponibile solo se il parametro auto è impostato a CO₂ VOC. Può assumere valori tra 20 ppm e 2000 ppm (step 20ppm) con la limitazione che AutoMin ppm < AutoMax ppm
Per unità dotata di ventilatori a velocità variabile, corrisponde alla concentrazione di CO₂ (CO₂-VOC), espresso in ppm, per cui i ventilatori girano alla massima velocità, al di sopra di questo valore i ventilatori rimangono impostati alla massima velocità.

Per unità dotata di ventilatori a tre velocità, facendo riferimento alla seconda immagine del parametro auto CO₂ VOC, fissati i valori di SP.1,2% e SP.2,3% (valori nominali in cui avvengono i passaggi da velocità 1 a 2 e da velocità 2 e 3 è possibile ricavare l'appropriato valore da assegnare al parametro:

$$\text{AutoMax ppm} = (8 \times \text{SP.2,3\%} - 3 \times \text{SP.1,2\%}) / 5$$

AutoMinuti Questo parametro è disponibile solo se il parametro auto è impostato ad un valore diverso da nessuno.

No (valore di default) non c'è alcun effetto sul funzionamento del sistema.
000 → 240 È un valore espresso in minuti, rappresenta l'intervallo di tempo, trascorso dal momento in cui il segnale del dispositivo esterno per la modalità auto ha raggiunto, o superato, il valore AutoMax%, o Auto Max ppm, senza scendere sotto tale valore, oltre il quale è segnalata un'anomalia al dispositivo esterno (sonda di CO₂, HR o segnale esterno).

AutoOn% (solo evo-ph) Questo parametro è disponibile solo se il parametro auto è impostato a segnale es. o sensore UR e l'uscita digitale è configurata come auto cmp.

000 → 100 Valore di default 050, è espresso in %; per valori di HR% letti dal sensore di umidità relativa (o per valori del segnale esterno 0-10V espresso in percentuale) inferiori a quello impostato, l'uscita digitale cambia stato.

AutoOff% (solo evo-ph) Questo parametro è disponibile solo se il parametro auto è impostato a segnale es. o sensore UR e l'uscita digitale è configurata come auto cmp.

000 → 100 Valore di default 050, è espresso in %; per valori di HR% letti dal sensore di umidità relativa (o per valori del segnale esterno 0-10V espresso in percentuale) superiori a quello impostato, l'uscita digitale torna allo stato normale.

AutoOn ppm (solo evo-ph) Questo parametro è disponibile solo se il parametro auto è impostato a CO₂ VOC e l'uscita digitale è configurata come auto cmp.

0000 → 2000 Valore di default 0500, è espresso in ppm; per valori di ppm letti dalla sonda di CO₂ inferiori a quello impostato, l'uscita digitale cambia stato.

AutoOff ppm (solo evo-ph) Questo parametro è disponibile solo se il parametro auto è impostato a CO₂ VOC e l'uscita digitale è configurata come auto cmp.

0000 → 2000 Valore di default 0500, è espresso in ppm; per valori di ppm letti dalla sonda di CO₂ superiori a quello impostato, l'uscita digitale torna allo stato normale.

By-pass Tmin Questo parametro è attivo se il controllo è configurato per la gestione del bypass (menu Fabbrica)

12 → 18 Valore di default 15, è espresso in gradi centigradi. È il valore di temperatura minima (T min) cui il sistema farà riferimento per la gestione del bypass qualora nel menù Parametri sia impostato Bypass automat. o Stagione non def. (vedi menù Parametri).

By-pass Tmax Questo parametro è attivo se il controllo è configurato per la gestione del bypass (menu Fabbrica)

20 → 30 Valore di default 22, è espresso in gradi centigradi. È il massimo valore di temperatura (T max) cui il sistema farà riferimento per la gestione del bypass qualora nel menù Parametri sia impostato Bypass automat. o Stagione non def. (vedi menù Parametri).

Ore filtri Questo parametro è attivo quando l'allarme filtri intasati è basato sulle ore di funzionamento dell'unità (menu Fabbrica)

00000 → 99999 Valore di default 02000, è espresso in ore. Rappresenta il numero di ore di funzionamento dell'unità trascorso il quale scatterà l'allarme filtri sporchi. Per resettare l'allarme, l'installatore dovrà impostare il nuovo limite a cui desidera si segnalato l'allarme (verificare ore di funzionamento correnti nel menù stato parametro Ore vent.):
Ore filtri=Ore vent.+ore per nuovo allarme

Vel.max Questo parametro è disponibile se il controllo è impostato per gestire ventilatori a velocità variabile (menù Fabbrica)

055%
→ **100%**

Valore di default 100%, è la massima velocità dei ventilatori espressa come percentuale del valore nominale (riduzione velocità massima).
La velocità massima impostabile nella finestra principale sarà sempre pari al 100% anche per valori di Vel.max inferiori al 100%, quello che cambia è il valore di velocità minima impostabile dall'utente finale:
Velocità minima=INTECESSO $((V_{MIN} \times 100) / (V_{MAX} \times step)) \times step$
 $\{V_{MAX} = (Vel.max \times VE) / 100$ se $VE \leq 100$
 $\{V_{MAX} = (Vel.max \times 100) / VE$ se $VE > 100$
VE = velocità in percentuale del ventilatore di estrazione rispetto al ventilatore di immissione (vedi parametro seguente)
INTECESSO = arrotonda all'intero successivo
V_{MIN} = velocità minima impostata nel menù Fabbrica
step = discretizzazione dei valori di velocità impostabili (5%, impostabile a 1% su specifica richiesta, menù Fabbrica)

Press. Max Questo parametro è disponibile solo per unità a pressione costante t (menu Fabbrica).

1000Pa

DpEstr. =XXX%
Dplngr. Questo parametro è disponibile solo per unità a pressione costante con controllo sui due **074%** → **135%** flussi (menu Fabbrica). Valore di default 100%, esprime, in percentuale, il rapporto desiderato tra la pressione del ventilatore di estrazione e quello di mandata, consentendo di realizzare uno sbilanciamento tra le pressioni dei due flussi.

Kp Dpl Questo parametro è disponibile solo per unità a pressione costante con controllo sui due flussi (menu Fabbrica).

040 E' il valore del coefficiente proporzionale relativo al flusso di immissione.

Tau Dpl sec. E' il valore del tempo integrale relativo al flusso di immissione.

030 E' il valore del tempo integrale relativo al flusso di immissione.

Kp DpE Questo parametro è disponibile solo per unità a pressione costante con controllo sui due flussi (menu Fabbrica).

040 E' il valore del coefficiente proporzionale relativo al flusso di ripresa.

Tau DpE sec. Questo parametro è disponibile solo per unità a pressione costante con controllo sui due flussi (menu Fabbrica).

030 E' il valore del tempo integrale relativo al flusso di ripresa.

Kp Dp Questo parametro è disponibile solo per unità a pressione costante con controllo su un flusso (menu Fabbrica).

0.40 E' il valore del coefficiente proporzionale relativo al flusso rilevato.

Tau Dp sec. Questo parametro è disponibile solo per unità a pressione costante con controllo su un flusso (menu Fabbrica).

030 E' il valore del tempo integrale relativo al flusso rilevato.

Port. Max Questo parametro è disponibile solo per unità a portata costante (menu Fabbrica).

20000 m3\h

Port.Estr. =XXX% Port. Ingr. Questo parametro è disponibile solo per unità a portata costante con controllo sui due flussi (menu Fabbrica).

074%
→ **135%** Valore di default 100%, esprime, in percentuale, il Rapporto desiderato tra la portata del ventilatore di estrazione e quello di mandata, consentendo di realizzare uno sbilanciamento tra le portate dei due flussi.

Kp Port. In Questo parametro è disponibile solo per unità a portata costante con controllo sui due flussi (menu Fabbrica).

0.40 E' il valore del coefficiente proporzionale relativo al flusso di immissione.

Tau Port. I sec Questo parametro è disponibile solo per unità a portata costante con controllo sui due flussi (menu Fabbrica).

030 E' il valore del tempo integrale relativo al flusso di immissione.

Kp Port. E s Questo parametro è disponibile solo per unità a portata costante con controllo sui due flussi (menu Fabbrica).

0.40 E' il valore del coefficiente proporzionale relativo al flusso di ripresa.

Tau Port. E s Questo parametro è disponibile solo per unità a portata costante con controllo sui due flussi (menu Fabbrica).

030 E' il valore del tempo integrale relativo al flusso di ripresa.

Kp Portata Questo parametro è disponibile solo per unità a portata costante con controllo su un flusso (menu Fabbrica).



- 0.40** E' il valore del coefficiente proporzionale relativo al flusso rilevato.
- Tau Portat s.** Questo parametro è disponibile solo per unità a portata costante con controllo su un flusso (menu Fabbrica).
- 030** E' il valore del tempo integrale relativo al flusso rilevato.
- Adjust zero Dp/Flow** Tramite questo parametro è possibile eseguire lo l'azzeramento del sensore di pressione. L'operazione va fatta a unità spenta ,è consigliabile eseguirla periodicamente per correggere eventuali errori di lettura.
- Vent.estr.= XXX%** Ce paramètre est disponible uniquement si la télécommande à écran tactile est configurée pour gérer les ventilateurs à vitesse variable (Menu d'usine).
- Vent.ingresso**
- 074%** Valore di default 100%, esprime, in percentuale, il rapporto desiderato tra la velocità del ventilatore di estrazione e quello di mandata, consentendo di realizzare uno sbilanciamento tra i due flussi d'aria.
→ **135%**
- Ti (in)min** Questo parametro è disponibile se il controllo è configurato per gestire un sistema di post riscaldamento elettrico o ad acqua (no raffreddamento ad acqua).
- 16 → 20** Valore di default 18, è espresso in gradi centigradi; è l'estremo inferiore dell'intervallo in cui il controllo mantiene la temperatura del flusso d'aria di mandata:
TI → [TI (in)min TI (in)max]
- Ti min inv.** Questo parametro è disponibile se il controllo è configurato per gestire un sistema di post trattamento aria (riscaldamento/raffreddamento) ad acqua in modulazione.
- 16 → 20** Valore di default 18, è espresso in gradi centigradi; è l'estremo inferiore dell'intervallo in cui il controllo mantiene la temperatura del flusso d'aria di mandata in modalità riscaldamento (menù Parametri, Stagione inverno):
TI €[TI (in)min inv. TI (in)max]
- Ti min est.** Questo parametro è disponibile se il controllo è configurato per gestire un sistema di post trattamento aria (riscaldamento/raffreddamento) ad acqua in modulazione.
- 20 → 24** Valore di default 22, è espresso in gradi centigradi; è l'estremo inferiore dell'intervallo in cui il controllo mantiene la temperatura del flusso d'aria di mandata in modalità raffreddamento (menù Parametri, Stagione estate):
TI €[(TI (in)min est. TI (in)max)]
- Ti (in)max** Questo parametro è disponibile se il controllo è configurato per gestire un sistema di post riscaldamento elettrico o riscaldamento/raffreddamento ad acqua in modulazione.
- 28 → 32** Valore di default 30, è espresso in gradi centigradi; è l'estremo superiore dell'intervallo in cui il controllo mantiene la temperatura del flusso d'aria di mandata in modalità riscaldamento o raffreddamento (vedi parametri Ti (in)min, Ti min inv. e Ti min est..)
- Valv.sec.** Questo parametro è disponibile se il controllo è configurato per gestire un sistema di post riscaldamento/raffreddamento ad acqua in modulazione con valvola a tre punti.
- 60 → 600** Valore di default 120, è espresso in secondi; indica il tempo di apertura/chiusura dell'elettrovalvola, è regolabile con una risoluzione di 10 secondi.
- Pir min.** Questo parametro è disponibile se l'ingresso digitale è configurato al valore PIR (rilevatore di presenza vedi menù fabbrica).
- 001 → 240** Valore di default 10, è espresso in minuti; è il tempo per cui i ventilatori funzionano alla massima velocità a seguito del consenso (chiusura di un contatto NO) ricevuto da un rilevatore di presenza. Trascorso questo tempo i ventilatori torneranno alla velocità impostata da pannello di controllo fino a che si perde il consenso dal rilevatore di presenze, da questo momento i ventilatori funzionano alla minima velocità.
- Boost min.** Questo parametro è disponibile se l'ingresso digitale è configurato al valore booster (menù fabbrica)
- 001 → 240** Valore di default 10, è espresso in minuti; a seguito del consenso di un impulso esterno i ventilatori funzionano alla massima velocità (booster). I ventilatori permangono in questa condizione per il tempo fissato da questo parametro. Quando non è attiva la funzione booster, i ventilatori funzionano alla velocità impostata sul pannello di controllo.



RU Язык С помощью этого параметра вы можете выбрать язык всех меню (исключение – заводское меню, оно всегда на английском).

GB	Английский (по умолчанию)
FR	Французский
ES	Испанский
IT	Итальянский
NL	Голландский
DE	Немецкий
HU	Венгерский

Auto С помощью этого параметра вы можете запрограммировать устройство, которое автоматически регулирует скорость вентилятора.

См. схему кабельных соединений для подключения устройства.

External signal Скорость вентилятора будет регулироваться внешним аналоговым сигналом 0–10 В (значение по умолчанию); если внешний сигнал составляет 0 В, пульт дистанционного управления с сенсорным экраном сообщит о проблеме с внешним источником сигнала. Для системы, оснащенной вентиляторами с регулируемой скоростью.

AutoMin% соответствует величине входного сигнала в процентах, при которой вентиляторы должны вращаться на минимальной скорости

AutoMax% соответствует величине входного сигнала в процентах, при которой вентиляторы должны вращаться на максимальной скорости

Для системы, оснащенной 3-скоростными вентиляторами.

Скорость «SP.1, 2%», «SP.2, 3%» и значения Δ связаны со значениями параметров AutoMin% и AutoMax% следующими формулами:

$$SP.1,2\% = (AutoMax\% - AutoMin\%) / 5 + AutoMin\%$$

$$SP.2,3\% = 7/10 \times (AutoMax\% - AutoMin\%) + AutoMin\%$$

$$\Delta = (AutoMax\% - AutoMin\%) / 12$$

Датчик относительной влажности

Скорость вентилятора будет линейно регулироваться датчиком относительной влажности (HR) с выходным сигналом 0–10 В в диапазоне относительной влажности 0–100% (0 В соответствует 0% относительной влажности, а 10 В – 100%); если внешний сигнал датчика относительной влажности составляет 0 В, пульт дистанционного управления с сенсорным экраном указывает на проблемы с датчиком.

См. графики параметра External signal.

В этом случае AutoMin% соответствует уровню относительной влажности, при котором качество воздуха считается отличным, а AutoMax% – уровню относительной влажности, при котором качество воздуха считается очень низким.

CO₂ VOC

Скорость вентилятора будет линейно регулироваться датчиком CO₂ (или CO₂-VOC) с выходным сигналом 0–10 В в диапазоне 0–2000 ч./млн. (0 В соответствует 0% ч./млн., а 10 В – 2000 ч./млн.); если внешний сигнал датчика CO₂ составляет 0 В, пульт дистанционного управления с сенсорным экраном укажет на проблемы с датчиком.

Для системы, оснащенной вентиляторами с регулируемой скоростью.

AutoMin ppm соответствует концентрации CO₂ (CO₂-VOC), при которой качество воздуха считается отличным, а AutoMax ppm – концентрации CO₂ (CO₂-VOC), при которой качество воздуха считается очень низким.

Для системы, оснащенной 3-скоростными вентиляторами.

Скорости «SP.1, 2%», «SP.2, 3%» и значения Δ связаны со значениями параметров AutoMin ppm и AutoMax ppm следующими формулами:

$$SP.1,2\% = (AutoMax\ ppm - AutoMin\ ppm) / 5 + AutoMin\ ppm$$

$$SP.2,3\% = 7/10 \times (AutoMax\ ppm - AutoMin\ ppm) + AutoMin\ ppm$$

$$\Delta = (AutoMax\ ppm - AutoMin\ ppm) / 12$$

нет (Значение по умолчанию) не установлено ни одного устройства для автоматического регулирования скорости вентилятора.

AutoMin%

Этот параметр доступен только если параметр auto программируется по внешнему сигналу или датчику относительной влажности. Он может иметь значения от 0 до 99% (шаг 1%) со следующим пределом:

AutoMin% < AutoMax%

Для системы, оснащенной вентиляторами с переменной скоростью:

Входного сигнал

соответствует проценту входного сигнала, при котором вентиляторы возвращаются на минимальной скорости; ниже этого значения вентиляторы продолжают работать на минимальной скорости. Например, значение AutoMin% 030 соответствует входному сигналу 3 В (30% от 10 В).

Влажность

соответствует проценту относительной влажности, при котором вентиляторы возвращаются на минимальной скорости; ниже этого значения вентиляторы продолжают работать на минимальной скорости.

Для системы, оснащенной 3-скоростными вентиляторами, в соответствии со вторым изображением параметра auto ext. signal, при скоростях SP.1,2% и SP.2,3% (номинальные значения, при которых скорость переходит от 1 к 2 и от 2 к 3), правильное значение параметра, которое нужно задать, определяется следующим образом:

$$AutoMin\% = (7 \times SP.1,2\% - 2 \times SP.2,3\%) / 5$$

AutoMax%

Этот параметр доступен только если параметр auto программируется по внешнему сигналу или датчику относительной влажности. Он может иметь значения от 0 до 99% (шаг 1%) со следующим пределом:

AutoMin% < AutoMax%

Для системы, оснащенной вентиляторами с переменной скоростью:

Входного сигнал

соответствует проценту входного сигнала, при котором вентиляторы возвращаются на максимальной скорости; сверх этого значения вентиляторы продолжают работать на максимальной скорости. Например, значение AutoMin% 080 соответствует входному сигналу 8 В (80% от 10 В).

Влажность



соответствует проценту относительной влажности, при котором вентиляторы вращаются на максимальной скорости; ниже этого значения вентиляторы продолжают работать на максимальной скорости.

Для системы, оснащенной 3-скоростными вентиляторами, в соответствии со вторым изображением параметра auto ext. signal,

при скоростях SP.1,2% и SP.2,3% (номинальные значения, при которых скорость переходит от 1 к 2 и от 2 к 3),

правильное значение параметра, которое нужно задать, определяется следующим образом:

$$\text{AutoMax\%} = (8 \times \text{SP.2,3\%} - 3 \times \text{SP.1,2\%}) / 5$$

AutoMin ppm

Этот параметр доступен только если параметр auto программируется по CO₂ VOC. Он может иметь значения от 0 ч./млн. до 1980 ч./млн. (шаг 20 ч./млн.) со следующим пределом: AutoMin ppm < AutoMax ppm

Для системы, оснащенной вентиляторами с переменной скоростью, это соответствует концентрации CO₂ (CO₂-VOC), которая выражается в ч./млн. (ppm), при которой вентиляторы вращаются на минимальной скорости; ниже этого значения вентиляторы продолжают вращаться на минимальной скорости.

Для системы, оснащенной 3-скоростными вентиляторами, в соответствии со вторым изображением параметра auto CO₂ VOC, при скоростях SP.1,2% и SP.2,3% (номинальные значения, при которых скорость переходит от 1 к 2 и от 2 к 3),

правильное значение параметра, которое нужно задать, определяется следующим образом:

$$\text{AutoMin ppm} = (7 \times \text{SP.1,2\%} - 2 \times \text{SP.2,3\%}) / 5$$

AutoMax ppm

Этот параметр доступен только если параметр auto программируется по CO₂ VOC. Он может иметь значения от 20 ч./млн. до 2000 ч./млн. (шаг 20 ч./млн.) со следующим пределом:

$$\text{AutoMin ppm} < \text{AutoMax ppm}$$

Для системы, оснащенной вентиляторами с переменной скоростью, это соответствует концентрации CO₂ (CO₂-VOC), которая выражается в ч./млн. (ppm), при которой вентиляторы вращаются на максимальной скорости; ниже этого значения вентиляторы продолжают вращаться на максимальной скорости.

Для системы, оснащенной 3-скоростными вентиляторами, в соответствии со вторым изображением параметра auto CO₂ VOC, при скоростях SP.1,2% и SP.2,3% (номинальные значения, при которых скорость переходит от 1 к 2 и от 2 к 3),

правильное значение параметра, которое нужно задать, определяется следующим образом:

$$\text{AutoMax ppm} = (8 \times \text{SP.2,3\%} - 3 \times \text{SP.1,2\%}) / 5$$

AutoMinutes Этот параметр доступен только если auto запрограммирован на значение, отличное от нуля.

No (значение по умолчанию) Никакого влияния на работу системы.

000→240 Его значение выражается в минутах и представляет собой интервал времени, истекший с момента, когда сигнал внешнего устройства в режиме auto достиг или преодолел значение AutoMax% или Auto Max ppm, не опускаясь ниже этого порогового значения, за пределами которого появляется сигнал аномалии внешнего устройства (датчика CO₂, датчик относительной влажности или внешний сигнал).

AutoOn% Этот параметр доступен только если параметр auto запрограммирован на внешний сигнал или датчик относительной влажности, а цифровой выход при этом сконфигурирован в режиме auto str.



000 → 100 Значение по умолчанию 050 выражено в %; для уровня HR%, обнаруженного датчиком относительной влажности (или значения внешнего сигнала 0–10 В, которое выражается в процентах), ниже запрограммированного значения цифровой выход меняет свой статус.

AutoOff% Этот параметр доступен только если параметр auto запрограммирован на внешний сигнал или датчик относительной влажности, а цифровой выход при этом сконфигурирован в режиме auto str.

000→100 Значение по умолчанию 050 выражено в %; для уровня HR%, обнаруженного датчиком относительной влажности (или значения внешнего сигнала 0-10 В, которое выражается в процентах), выше запрограммированного значения цифровой выход возвращается к своему обычному состоянию.

AutoOn ppm Этот параметр доступен только если параметр auto запрограммирован на CO₂ VOC, а цифровой выход при этом сконфигурирован в режиме auto str.

0000→2000 Значение 0500 по умолчанию выражено в ч./млн. (ppm); для значений в ч./млн., обнаруженных датчиком CO₂, ниже заданного значения цифровой выход изменяет его состояние.

AutoOff ppm Этот параметр доступен только если параметр auto запрограммирован на CO₂ VOC, а цифровой выход при этом сконфигурирован в режиме auto str.

0000 → 2000 Значение 0500 по умолчанию выражено в ч./млн. (ppm); для значений в ч./млн., обнаруженных датчиком CO₂, выше заданного значения цифровой выход возвращается к обычному рабочему состоянию.

By-pass Tmin Этот параметр активен, если пульт дистанционного управления с сенсорным экраном сконфигурирован для управления байпасом (заводское меню)

12 → 18 Значение по умолчанию 15 выражено в градусах Цельсия. Речь идет о минимальной температуре (Т мин), при которой система прибегает к управлению байпасом, если режимы By-pass automat. или Stagione non def. запрограммированы в меню «Параметры» (см. меню «Параметры»).

By-pass Tmax Этот параметр активен, если пульт дистанционного управления с сенсорным экраном сконфигурирован для работы байпаса (заводское меню)

20 → 30 Значение по умолчанию 22 выражено в градусах Цельсия. Речь идет о максимальной температуре (Т макс), при которой система прибегает к управлению байпасом, если режимы By-pass automat. или Stagione non def. запрограммированы в меню «Параметры» (см. меню «Параметры»).

Filter hours Этот параметр активен, если аварийный сигнал забитых фильтров основывается на количестве часов работы системы (заводское меню)

00000 → 99999 Значение по умолчанию 02000 выражается в часах. Оно отображает количество рабочих часов системы, по истечении которых включается аварийный сигнал забитых фильтров. Для сброса аварийного сигнала специалист по монтажу должен определить новый предел для срабатывания аварийного сигнала (проверьте текущие рабочие часы в меню состояния параметров Fan hours (часы вентилятора)): часы фильтров = часы вентилятора + часы для нового аварийного сигнала.

Max speed Этот параметр доступен, если пульт дистанционного управления с сенсорным экраном запрограммирован для управления вентиляторами на переменной скорости (заводское меню)

055% → 100% Значение по умолчанию 100% является максимальной скоростью вентилятора в процентах от номинального значения (снижение максимальной скорости).
Максимальная программируемая скорость в главном окне всегда будет составлять 100%, в том числе для значений Vel.max ниже 100%; это минимальная скорость, программируемая конечным пользователем, который меняет:

$$\text{Minimum speed} = \text{INTECESSO} ((\text{VMIN} \times 100) / (\text{VMAX} \times \text{step})) \times \text{step}$$

$$\{ \text{VMAX} = (\text{Max speed} \times \text{VE}) / 100 \text{ при } \text{VE} \leq 100$$

$$\{ \text{VMAX} = (\text{Max speed} \times 100) / \text{VE} \text{ при } \text{VE} > 100$$

VE = процент скорости вытяжного вентилятора по сравнению с подающим вентилятором (см. следующий пункт)

INT ECESSO = округляется до верхнего значения

V MIN = минимальная скорость, программируемая в заводском меню

step = дискретные значения программируемых скоростей (5%, может быть 1% по официальному требованию, заводское меню)

Press. Max Этот параметр доступен только для систем с постоянным давлением (заводское меню)

1000 Па

Dpexhau. =XXX% Этот параметр доступен только для систем с постоянным давлением и управлением двумя потоками (заводское меню).

Dpsupply

074% → 135% Значение по умолчанию 100% выражает в процентах требуемое соотношение между давлением вытяжного вентилятора и давлением подающего вентилятора, что создает дисбаланс между давлениями обоих потоков.

Kp Dps Этот параметр доступен только для систем с постоянным давлением и управлением двумя потоками (заводское меню)

040 Речь идет о значении пропорционального коэффициента относительно входного потока.

Tau DpS sec. Этот параметр доступен только для систем с постоянным давлением и управлением двумя потоками (заводское меню).

030 Речь идет о значении общего времени относительно входного потока.

Kp DpE Этот параметр доступен только для систем с постоянным давлением и управлением расходом обоих потоков (заводские настройки).

040 Речь идет о значении пропорционального коэффициента относительно нагнетательного потока.

Tau DpE sec. Этот параметр доступен только для систем с постоянным давлением и управлением расходом обоих потоков (заводское меню).

030 Речь идет о значении общего времени относительно нагнетательного потока.

Kp Dp Этот параметр доступен только для систем с постоянным давлением и управлением расходом одного потока (заводские настройки).

0.40 Речь идет о значении пропорционального коэффициента относительно обнаруженного потока.

Tau Dp sec. Этот параметр доступен только для систем с постоянным давлением и управлением расходом одного потока (заводские настройки).

030 Речь идет о значении общего времени относительно обнаруженного потока.

Max Flow Этот параметр доступен только для систем с постоянным расходом (заводское меню). 20 000 м³/ч

Flow Exhau. =XXX% Flow supply Этот параметр доступен только для систем с постоянным расходом и управлением обоими потоками (заводское меню).

074% → 135% Значение по умолчанию 100% выражает в процентах нужное соотношение между расходом вытяжного вентилятора и расходом питающего вентилятора, что создает дисбаланс между давлениями обоих потоков.

Kp Flow Sup Этот параметр доступен только для систем с постоянным расходом и управлением обоими потоками (заводское меню).

0.40 Речь идет о значении пропорционального коэффициента относительно входного потока

Tau Flow Su s Этот параметр доступен только для систем с постоянным расходом и управлением обоими потоками (заводское меню)

030 Речь идет о значении общего времени относительно входного потока.

Kp Flow Exh Этот параметр доступен только для систем с постоянным расходом и управлением обоими потоками (заводское меню).

0.40 Речь идет о значении пропорционального коэффициента относительно нагнетательного потока.

Tau Flow EX s Этот параметр доступен только для систем с постоянным расходом и управлением обоими потоками (заводское меню)

030 Речь идет о значении общего времени относительно потока нагнетания.

Kp Flow Этот параметр доступен только для систем с постоянным расходом и управлением одним потоком (заводское меню)

0.40 Речь идет о значении пропорционального коэффициента относительно обнаруженного потока.

Tau Flow sec Этот параметр доступен только для систем с постоянным расходом и управлением одним потоком (заводское меню).

030 Речь идет о значении времени интегрирования относительно обнаруженного потока

Adjust zero С помощью этого параметра можно сбросить показания датчика давления.

Dp/Flow Эта операция должна выполняться при выключенной системе; желательно регулярно проводить эту процедуру для корректировки ошибок в показаниях.

Fan exhau. = XXX% Этот параметр доступен только когда пульт дистанционного управления с сенсорным экраном сконфигурирован для управления вентиляторами с переменной скоростью (заводское меню).

Fan supply

074% → 135% Значение по умолчанию 100% выражает в процентах нужное соотношение между скоростью вытяжного вентилятора и скоростью питающего вентилятора, что приводит к дисбалансу между воздушными потоками.

Ti (in)min Этот параметр доступен только если пульт дистанционного управления с сенсорным экраном запрограммирован на работу с электрической системой последующего нагрева или с гидравлической модуляцией (отсутствие нагрева воды).

16 → 20 Значение по умолчанию 18 выражается в градусах Цельсия. Речь идет о минимальной амплитуде температуры, при которой пульт дистанционного управления с сенсорным экраном поддерживает на одинаковом уровне температуру потока приточного воздуха:

$$Tl \in [Tl (in)min Tl (in)max]$$

Ti min inv. Этот параметр доступен только если пульт дистанционного управления с сенсорным экраном запрограммирована для работы с системой последующей обработки воздуха (нагрев/охлаждение) при гидравлической модуляции.

16 → 20 Значение по умолчанию 18 выражается в градусах Цельсия. Речь идет о минимальной амплитуде температуры, при которой пульт дистанционного управления с сенсорным экраном поддерживает температуру импульсного потока воздуха в режиме нагрева (меню «Параметры», сезон «Зима»):

Ti min est. Этот параметр доступен, если пульт дистанционного управления с сенсорным экраном запрограммирован для работы с системой последующей обработки воздуха при гидравлической модуляции (нагрев/охлаждение).

20 → 24 Значение по умолчанию 22 выражается в градусах Цельсия. Речь идет о минимальной амплитуде температуры, при которой пульт дистанционного управления с сенсорным экраном поддерживает температуру потока приточного воздуха в режиме охлаждения (меню «Параметры», сезон «Лето»):

$$Ti \in [Ti (in)min est. Ti (in)max]$$

Ti (in)max Этот параметр доступен, если пульт дистанционного управления с сенсорным экраном запрограммирован для работы с электрической системой последующей обработки воздуха (нагрев/охлаждение) или с гидравлической модуляцией.

28 → 32 Значение по умолчанию 30 выражается в градусах Цельсия. Речь идет о максимальной амплитуде температуры, при которой пульт дистанционного управления с сенсорным экраном поддерживает температуру потока приточного воздуха в режиме охлаждения или нагрева (см. параметры Ti (in)min, Ti min inv. et Ti min est.).

Valv.sec. Этот параметр доступен, если пульт дистанционного управления с сенсорным экраном запрограммирован для работы с системой последующей обработки воздуха (нагрев/охлаждение) при гидравлической модуляции с 3-ходовым клапаном.

60 → 600 Значение по умолчанию 120 выражено в секундах; оно указывает на время открытия/закрытия 3-ходового клапана, значение может регулироваться с шагом в 10 секунд.

Pir min. Этот параметр доступен, если цифровой вход запрограммирован на значение PIR (датчик присутствия, см. заводское меню).

001 → 240 Значение по умолчанию 10 выражено в минутах; речь идет о времени, в течение которого вентиляторы работают на максимальной скорости после получения сигнала (закрытие или НО контакт). По истечении этого времени вентиляторы возобновляют работу на заданной скорости по сигналу от пульта с сенсорным экраном до тех пор, пока не будет потерян сигнал датчика присутствия; в этот момент вентиляторы будут вращаться на минимальной скорости.

Boost min. Этот параметр доступен только если цифровой вход настроен на опцию boost (заводское меню)

001 → 240 Значение по умолчанию 10 выражено в минутах; после обнаружения внешнего сигнала (закрытие или НО контакт) вентиляторы работают на максимальной скорости (booster). Если потерян сигнал внешнего контакта (внешний контакт открыт), вентиляторы продолжают вращаться на максимальной скорости в течение времени, предусмотренного этим параметром. Если функция booster деактивирована, вентиляторы вращаются на скорости, запрограммированной на пульте дистанционного управления с сенсорным экраном.



7. INSTALLATION • INSTALLATION • INSTALLATION • INSTALLATIE • INSTALLAZIONE • УСТАНОВКА

FR L'installation doit être effectuée par du personnel qualifié. Pour un meilleur fonctionnement, la télécommande à écran tactile doit être fixé sur un mur intérieur à environ 1.5m du sol, à l'écart de toute source de chaleur (radiateurs, cuisinière, etc.), et ne doit pas être exposé aux rayons du soleil. Il convient de ne pas l'installer près de portes afin d'éviter tout dégât électronique en cas de claquement de porte.

GB Installation must be carried out by expert staff. For the best operation, the remote panel must be fixed to an indoor wall about 1.5 m above the floor, far from heating sources (radiators, stoves, etc.), and must be not exposed to direct sun rays. It must be not installed near doors, which might damage the electronics if slammed.

DE Die Installation muss von Fachpersonal durchgeführt werden. Für optimale Funktionsweise ist die Touchscreen-Fernbedienung auf einer Innenwand in etwa 1,50 m über dem Boden und entfernt von Wärmequellen (Heizkörper, Herd usw.) und geschützt vor Sonneneinstrahlung zu befestigen. Es empfiehlt sich, die Fernbedienung nicht in der Nähe von Türen anzubringen, um Schäden an der Elektronik durch zuschlagende Türen zu vermeiden.

NL De installatie moet door gekwalificeerd personeel worden uitgevoerd. Voor een betere werking moet de afstandsbediening met aanraakscherm worden bevestigd op een binnenmuur op ongeveer 1,50 m boven de grond, ver van elke warmtebron (radiator, oven, enz). Het is raadzaam om niet dicht bij deuren te installeren om elke elektronische afwijking door een dichtslaan de deur te vermijden.

IT L'installazione deve avvenire ad opera di personale specializzato. Per un funzionamento ottimale, il pannello remoto deve essere fissato ad una parete interna a circa 1,5 m di altezza da terra, lontano da sorgenti di calore (caloriferi, fornelli ecc.) e non deve essere esposto alla luce diretta del sole. Non va installato vicino a porte che sbattendo potrebbero rovinare l'elettronica.

RU Установку должен выполнять квалифицированный персонал. Для оптимальной работы пульт дистанционного управления с сенсорным экраном должен быть установлен на внутренней стене, на расстоянии около 1,5 м от пола, вдали от источников тепла (радиаторов, кухонных плит и т.д.) и не должен подвергаться воздействию солнечных лучей. Не рекомендуется устанавливать его у дверей во избежание повреждения электронных деталей при ударе дверью.

7.1. Câblage de la télécommande à écran tactile • Control panel wiring • Verkabelung der Touchscreen-Fernbedienung • Bedrading van de afstandsbediening met aanraakscherm • Cablaggio pannello di controllo • Кабельное подключение пульта дистанционного управления с сенсорным экраном

FR Connectez la source d'alimentation aux bornes 24V et G, en veillant à respecter les polarités. Connectez le BUS à la borne S. Il est recommandé d'utiliser une section de câble renforcé min. 0.3 mm². En cas d'erreurs de communication, vérifiez les connexions entre la télécommande à écran tactile et la carte électronique. Toujours utiliser un câble blindé d'au moins 3x0,3mm² pour une éventuelle fiche RS485.

GB Connect the power supply to the 24V and G terminals, matching the correct polarity. Connect the BUS to the S terminal. Using a min. 0.3 mm² section shielded cable is recommended. In case of communication errors, check the connections between the remote panel and the electronic card. For panel with Modbus tcp-ip connect the Ethernet cable in the connector, with RS485 additional card use 3x0,3 mm² shielded cable.

DE Stromversorgung an die 24-V-Anschlussklemmen und die Erde anschließen; dabei die Polarität beachten. Den BUS an die Anschlussklemme S anschließen. Es wird empfohlen, ein verstärktes Kabel mit einem Mindestquerschnitt von 0,3 mm² zu verwenden. Bei Kommunikationsfehlern die Anschlüsse zwischen der Touchscreen-Fernbedienung und der Elektronikarte überprüfen. Immer ein abgeschirmtes Kabel mit Querschnitt von mindestens 3x0,3 mm² für einen eventuell anzuschließenden Stecker RS485 verwenden.

Verbind de voedingsbron met de klemmen 24 V en G, en houd rekening met de polariteiten. Verbind de BUS aan klem S. Het is aanbevolen om een versterkte kabel met een doorsnede van min. 0,3 mm² te gebruiken. Controleer in geval van communicatiefouten de aansluitingen tussen de afstandsbediening met aanraakscherm en de printkaart. Gebruik een gewapende kabel van minstens 3 x 0,3 mm² voor een eventuele RS485-stekker.

NL

Connettere l'alimentazione ai morsetti contrassegnati con 24V e G rispettando la corretta polarità. Connettere il BUS al morsetto contrassegnato con S. E' raccomandato l'uso di cavo schermato con sezioni di almeno 0,3 mm². In caso di errori di comunicazione controllare i collegamenti tra pannello remoto e scheda elettronica. Usare sempre cavo almeno 3x0,3 mm² schermato per un eventuale scheda RS485.

IT

Подключите источник питания к контактам 24В и G, четко соблюдая полярность. Подключите шину к контакту S. Рекомендуется использовать упрочненный кабель сечением мин. 0,3 мм². В случае ошибок обмена данными проверьте соединения между пультом дистанционного управления с сенсорным экраном и электронной платой. Всегда используйте экранированный кабель сечением не менее 3 x 0,3 мм² для штекера RS485.

RU

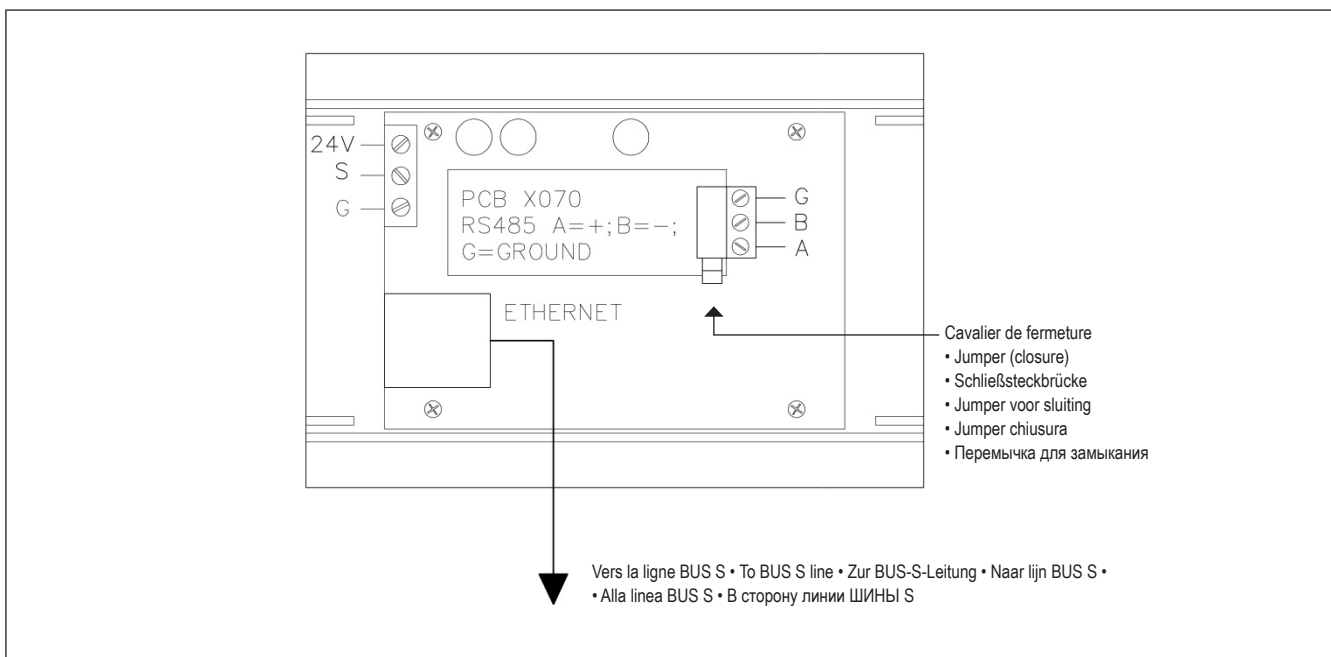
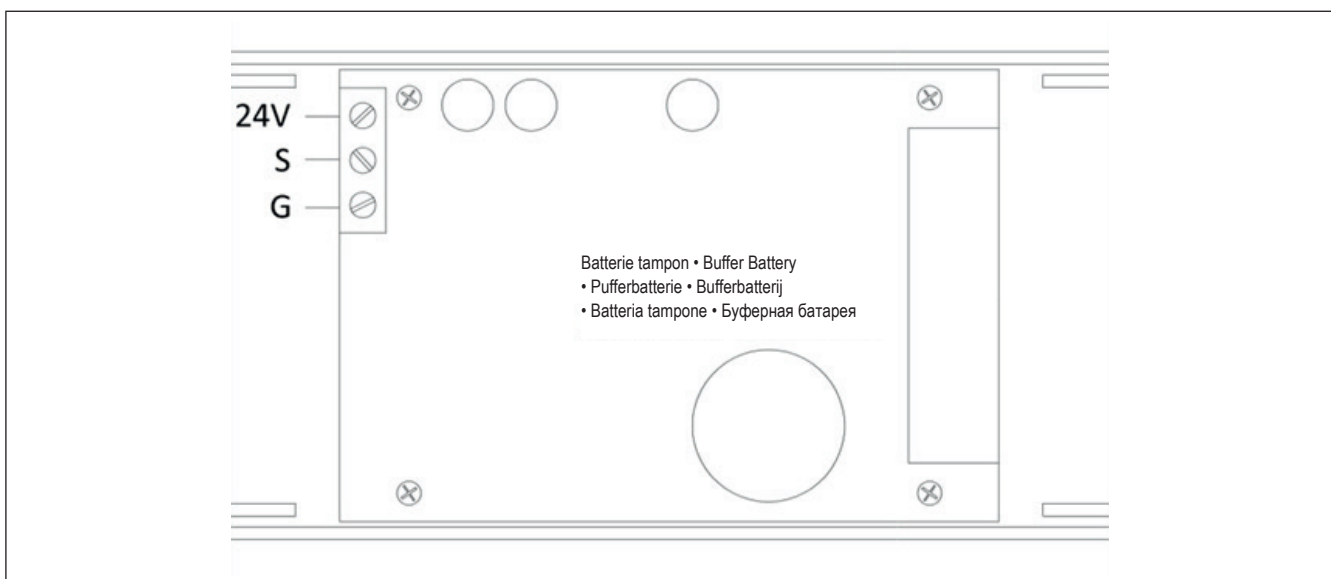

7.2. Caractéristiques de la télécommande à écran tactile • Control characteristics • Technische Daten der Touchscreen-Fernbedienung • Kenmerken van de afstandsbediening met aanraakscherm • Caratteristiche controllo • Характеристики пульта дистанционного управления с сенсорным экраном

FR Puissance: 9 / 30 VDC 250 mW, température de fonctionnement entre 0° et 50°C; température de stockage entre -20°C et 70°C.

GB Power: 9 / 30 VDC 250 mW, operating temperature between 0° and 50 °C; storage temperature between -20°C and 70°C.

DE Leistung: 9/30 VDC 250 mW, Betriebstemperatur zwischen 0 °C und 50 °C, Lagertemperatur zwischen -20 °C und 70 °C.

NL Vermogen: 9 / 30 VDC 250mW, bedrijfstemperatuur tussen 0° en 50°C; opslagtemperatuur tussen -20°C en 70°C.

IT Alimentazione: 9 / 30 VDC 250 mW, temperatura di esercizio compresa tra 0 e 50°C; temperatura di stoccaggio compresa tra -20°C e 70°C.

RU Мощность: 9/30 В пост. тока, 250 мВт; рабочая температура 0–50°C; температура хранения от -20°C до 70°C.

7.3. Conditions de garantie • Terms of Guarantee • Garantiebedingungen • Garantievoorwaarden • Condizioni di garanzia • Условия гарантии

FR La période de garantie (24 mois) débute à compter de la réception de l'équipement: la date de réception doit être indiquée sur la facture d'achat. Dans le cadre des conditions de garantie, le fabricant s'engage à réparer à ses frais tout défaut résultant d'un vice de fabrication ou de matière. Il remplacera à son entière discrétion les pièces défectueuses ou l'équipement dans son intégralité. Toute autre demande de service de garantie est exclue. Le fabricant décline également toute responsabilité à l'égard de dommages subséquents. Les marchandises défectueuses doivent être expédiées au fabricant par le distributeur. Elles doivent être accompagnées d'une description détaillée de l'anomalie rédigée par le distributeur. Les frais d'expédition seront à la charge du client. Le fabricant supportera les frais de retour des marchandises réparées. Le fabricant ne pourra en aucun cas être tenu responsable de défauts dus à un usage impropre et contraire aux indications du Guide de l'utilisateur fourni et à des catastrophes naturelles comme la foudre, les inondations, les tremblements de terre, l'incendie, etc. Le fabricant décline également toute responsabilité à l'égard des réparations ou transformations de l'équipement effectuées par des personnes étrangères à la société de fabrication.

GB The two-year (24-month) guarantee period starts from the receipt of the equipment: the date of receipt must be indicated in the purchase invoice. In the guarantee term, the manufacturer will repair all defects arising from manufacturing mistakes or material faults free of charge. It will replace defective parts or the whole equipment at its own discretion. Any other request for guarantee service is excluded. The manufacturer also waives any liability for subsequent damages. Goods that are claimed to be defective must be shipped to the manufacturer through the dealer, together with a detailed description of the fault written by the dealer. Shipment cost will be charged to the customer. The manufacturer shall bear the cost of returning the repaired goods. In no case will the manufacturer be responsible for defects caused by improper use that does not comply with the user manual provided, and natural catastrophic events like lightning, floods, earthquakes, fire, etc. The manufacturer also waives any liabilities for repairs or changes to the equipment made by any people foreign to the manufacturing company.

DE Die Garantiezeit (24 Monate) beginnt mit der Abnahme des Geräts: Die Angabe des Abnahmedatums muss auf der Rechnung über den Kauf enthalten sein. Im Rahmen der Garantiebedingungen verpflichtet sich der Hersteller, auf eigene Kosten alle Mängel zu reparieren, die sich aus einem Herstellungs- oder Materialfehler ergeben. Es steht im Ermessen des Herstellers, ob er die mangelhaften Teile oder das Gerät insgesamt auswechselt. Alle anderen Ansprüche auf Garantieleistungen sind ausgeschlossen. Auch lehnt der Hersteller jede Haftung im Hinblick auf Folgeschäden ab. Schadhafte Waren sind vom Händler an den Hersteller zu senden. Beizulegen ist eine detaillierte Beschreibung der Anomalie durch den Händler. Die Versandkosten gehen zu Lasten des Kunden. Der Hersteller trägt die Kosten für die Rücksendung der reparierten Waren. Der Hersteller haftet keinesfalls für Mängel, die auf unsachgemäßen Gebrauch im Widerspruch zum ausgehändigten Benutzerhandbuch und Naturkatastrophen wie Blitzschlag, Hochwasser, Erdbeben, Feuer usw. zurückzuführen sind. Der Hersteller lehnt auch jede Haftung im Hinblick auf Reparaturen oder Veränderungen des Geräts ab, die von nicht zur Herstellerfirma gehörigen Personen durchgeführt wurden.

De garantieperiode (24 maand) begint vanaf de ontvangst van de uitrusting: de ontvangstdatum moet op de factuur van de aankoop worden vermeld. Binnen het kader van de garantievoorwaarden verbindt de fabrikant zich ertoe om elke storing ontstaan door een fabrieksfout of materiaalfout op zijn eigen kosten te repareren. Naar eigen keuze vervangt hij de defecte onderdelen of de uitrusting in haar geheel. De garantie inroepen voor elk ander verzoek om service is uitgesloten. De fabrikant wijst ook elke aansprakelijkheid af voor gevolgschade. Defecten goederen moeten door de verderler naar de fabrikant worden verzonden. Ze moeten worden vergezeld van een gedetailleerde beschrijving, opgesteld door de verdeler, van de afwijkingen. De verzendkosten zijn ten laste van de klant. De fabrikant betaalt de retourkosten van de gerepareerde goederen. De fabrikant kan in geen enkel geval aansprakelijk worden gesteld voor de gebreken ontstaan door onjuist gebruik en door gebruik dat afwijkt van de richtlijnen in de gebruikershandleiding die werd meegeleverd, en door natuurrampen zoals bliksem, overstromingen, aardbevingen, brand, enz. De fabrikant wijst ook alle aansprakelijkheid af voor reparaties of wijzigingen van de uitrusting die werd uitgevoerd door personen die de firma van de fabrikant niet kent.

NL

Il periodo della garanzia di 2 anni (24 mesi) inizia al ricevimento dell'apparecchio, la data di ricevimento deve essere comprovata dalla fattura di acquisto. Nel periodo coperto da garanzia il produttore ripara gratuitamente tutti i difetti derivanti da errori di fabbricazione o vizi di materiale. A sua discrezione sostituirà le parti difettose o gli interi apparecchi. Qualsiasi altra richiesta per prestazioni di garanzia è esclusa. Il produttore declina altresì ogni responsabilità per danni susseguenti. Il materiale reclamato come difettoso va inviato al produttore tramite rivenditore, corredato da descrizione dettagliata del difetto compilata dal rivenditore. La spedizione della merce è a carico del cliente. L'invio della merce riparata è a carico del produttore. Il produttore in nessun caso risponde di difetti provocati da utilizzo improprio non conforme al manuale d'uso fornito e da eventi naturali quali fulmini, inondazioni, terremoti, incendi ecc. Si declina inoltre ogni responsabilità per riparazioni o modifiche fatte agli apparecchi da persone estranee all'azienda di produzione.

IT

Гарантийный срок (24 месяца) начинается с момента получения оборудования: дата получения должна указываться в накладной поставщика (товарном чеке). По условиям гарантии изготовитель обязуется за свой счет устранить все неисправности, связанные с заводскими дефектами или дефектами материала. Изготовитель на свое усмотрение заменяет дефектные детали или все оборудование целиком. Иные требования по обслуживанию не допускаются. Изготовитель не несет ответственности за косвенный ущерб. Неисправные изделия направляются изготовителю через дистрибьютора. Изделия должны сопровождаться подробным описанием дефекта, составленным дистрибьютором. Расходы по отправке несет клиент. Изготовитель несет расходы по возврату отремонтированных товаров. Изготовитель не несет ответственности за неисправности, возникшие в результате эксплуатации изделия не в соответствии с инструкциями по эксплуатации, а также в результате природных явлений и катастроф, таких как удар молнии, наводнение, землетрясение, пожар и т.д. Ответственность изготовителя исключается также в том случае, если изделие подверглось ремонту или модификации лицами, не уполномоченными изготовителем.

RU







www.aldes.com

