Notice d' installation

VRCEXT160SMT ECONOPRIME

VRCEXT160E ECONOPRIME



Extracteur d'air double flux pour pièce unique



Sommaire

Exigences de sécurité	3
Application.....	5
Composition du kit.....	5
Données techniques	6
Dimensions de la machine.....	7
Principe de fonctionnement.....	7
Montage et mise en place	10
Raccordement au réseau électrique	17
Contrôle de l'unité.....	18
Maintenance technique	22
Règles de stockage et de transport	25

Ce manuel de l'installateur est un document principal destiné au personnel technique, de mise en œuvre, d'entretien et d'exploitation. Il contient des informations sur l'objectif, les détails techniques, le principe de fonctionnement, la conception et l'installation de l'extracteur d'air **VRCEXT160SMT**. Le personnel technique et d'entretien doit avoir une formation théorique et pratique dans le domaine des systèmes de ventilation et doit être en mesure de travailler conformément aux règles de sécurité au travail ainsi qu'aux normes et standards de construction applicables sur le territoire du pays.

L'installation de l'appareil doit être réalisée par un professionnel qualifié. Ce manuel d'installation est valable au moment de l'édition du document. La société se réserve le droit de modifier à tout moment les caractéristiques techniques, la conception ou la configuration de ses produits afin d'intégrer les dernières évolutions technologiques. Aucune partie de cette publication ne peut être reproduite, stockée dans un système de recherche, ou transmis, sous quelque forme ou par quelque moyen que ce soit dans un système de recherche d'information ou traduit en toute langue sous quelque forme que ce soit sans l'autorisation écrite préalable de la société.

Exigences de sécurité

- Veuillez lire attentivement le manuel d'installation avant d'installer et d'utiliser l'appareil.
- Toutes les exigences du manuel de l'installateur ainsi que les dispositions de toutes les réglementations locales et nationales applicables les normes et standards de construction, électriques et techniques doivent être respectés lors de l'installation et faire fonctionner l'unité de ventilation.
- Les avertissements contenus dans le manuel de l'installateur doivent être considérés avec le plus grand sérieux et contiennent des informations vitales sur la sécurité personnelle.
- Le non-respect des règles et des précautions de sécurité indiquées dans ce manuel de l'installateur peut entraîner des blessures ou dommages à l'appareil.
- Après une lecture attentive du manuel, conservez-le pendant toute la durée de vie de l'appareil.
- Lors du transfert de la commande de l'unité de ventilation, le manuel de l'installateur doit être remis au destinataire opérateur.

PRÉCAUTIONS DE SÉCURITÉ POUR L'INSTALLATION ET L'UTILISATION DE L'UNITÉ DE VENTILATION

- Débranchez l'appareil du secteur avant toute opération d'installation.
- L'unité de ventilation doit être mise à la terre !
- Ne posez pas le câble d'alimentation de l'unité de ventilation à proximité d'équipements de chauffage.
- Lors de l'installation de l'unité de ventilation, suivez les règles de sécurité spécifiques à l'utilisation d'outils électriques.
- Ne modifiez pas la longueur du câble d'alimentation. Ne pliez pas le câble d'alimentation. Évitez d'endommager le câble d'alimentation. Ne pas mettre d'objet étranger sur le câble d'alimentation.
- Déballez l'appareil avec soin.
- N'utilisez pas d'équipement ou câbles endommagés lors de la connexion de l'unité de ventilation à l'alimentation secteur.
- N'utilisez pas l'appareil en dehors de la plage de température indiquée dans le Manuel. N'utilisez pas l'unité de ventilation en environnement agressif ou explosif.
- Ne touchez pas les commandes de l'appareil avec les mains mouillées. Ne pas effectuer l'installation et les opérations de maintenance avec les mains mouillées.
- Ne lavez pas l'appareil avec de l'eau. Protégez les pièces électriques de l'unité de ventilation contre la pénétration de l'eau.
- Ne laissez pas les enfants faire fonctionner l'appareil.
- Débranchez l'appareil du secteur avant toute maintenance technique.
- Ne stockez aucun explosif ou substances hautement inflammables à proximité immédiate de l'unité de ventilation.
- Lorsque l'appareil génère des sons inhabituels, odeur ou émet de la fumée, débranchez-le de l'alimentation et du contact
- N'ouvrez pas l'appareil pendant le fonctionnement.
- Ne dirigez pas le flux d'air produit par l'unité de ventilation vers une flamme ou une source inflammable.
- Ne bloquez pas le conduit d'air si l'appareil est allumé.
- En cas de fonctionnement continu de l'unité de ventilation, vérifiez périodiquement la sécurité de montage.
- Ne vous asseyez pas sur l'appareil et évitez de placer des objets étrangers dessus.
- N'utilisez l'appareil que pour le but prévu.
- L'unité de ventilation doit être protégée de la chaleur et de la lumière directe du soleil.
- N'installez pas l'appareil à proximité d'une source inflammable.

LE PRODUIT DOIT ÊTRE ÉLIMINÉ SÉPARÉMENT À LA FIN DE SA VIE DE SERVICE. NE PAS JETER L'APPAREIL COMME DÉCHET DOMESTIQUE NON TRIÉ.

Application

L'extracteur d'air est conçu pour assurer un échange d'air mécanique continu dans les appartements et autres locaux domestiques et publics. Le ventilateur est équipé d'un échangeur d'air qui permet de fournir de l'air frais filtré et chauffé au moyen de la récupération d'énergie thermique de l'air extrait.

L'extracteur est conçu pour être installé sur des murs extérieurs.

L'extracteur est conçu pour un fonctionnement continu.

Composition du kit

Nom	Quantité
Unité principale	1 pièce
Télécommande	1 pièce
Kit de montage	1 pièce
Cales de montage	1 pièce
Scellant	1 pièce
Gabarit de montage	1 pièce
Manuel	1 pièce
Boîte d'emballage	1 pièce

Données techniques

La température de la pièce dans laquelle est installée l'unité intérieure de l'extracteur doit être comprise entre +1 °C et +40 °C et l'humidité relative jusqu'à 70 % (sans condensation d'humidité). Laissez entrer de l'air frais par les fenêtres.

La température de l'air neuf doit être comprise entre -30 °C et +40 °C.

La consommation électrique du produit dépend de l'utilisation des éléments chauffants intégrés. Les plages de consommation électrique sans utilisation des éléments chauffants (mode 1) et avec utilisation des éléments chauffants (mode 2) sont indiquées sur l'étiquette.

L'appareil est classé comme un appareil électrique de classe II.

L'indice d'étanchéité est IPX4.

La conception de l'unité est constamment améliorée, c'est pourquoi certains modèles peuvent légèrement différer de ceux décrits dans ce manuel.

Paramètres	VRCEXT160SMT		
	1	2	3
Vitesse			
Paramètre du réseau électrique	220-240 V 50/60 Hz		
Consommation électrique sans chauffage [W]	5	12	22
Consommation électrique du chauffage intégré [W]	100		
Courant unitaire sans chauffage [A]	0.03	0.07	0.1
Courant unitaire total [A]	0.55	0.59	0.62
Débit d'air [m ³ /h]	15	35	57 (70*)
Niveau de bruit à 1 m [dBA]	23	44	53
Niveau de bruit à 3 m [dBA]	12	34	42
Efficacité de récupération de chaleur [%]	≤88		
Température de l'air transporté [°C]	-30 ... + 40		
Filtre	G3		
Classe SEC	UN		

*Mode Boost

Dimensions de la machine

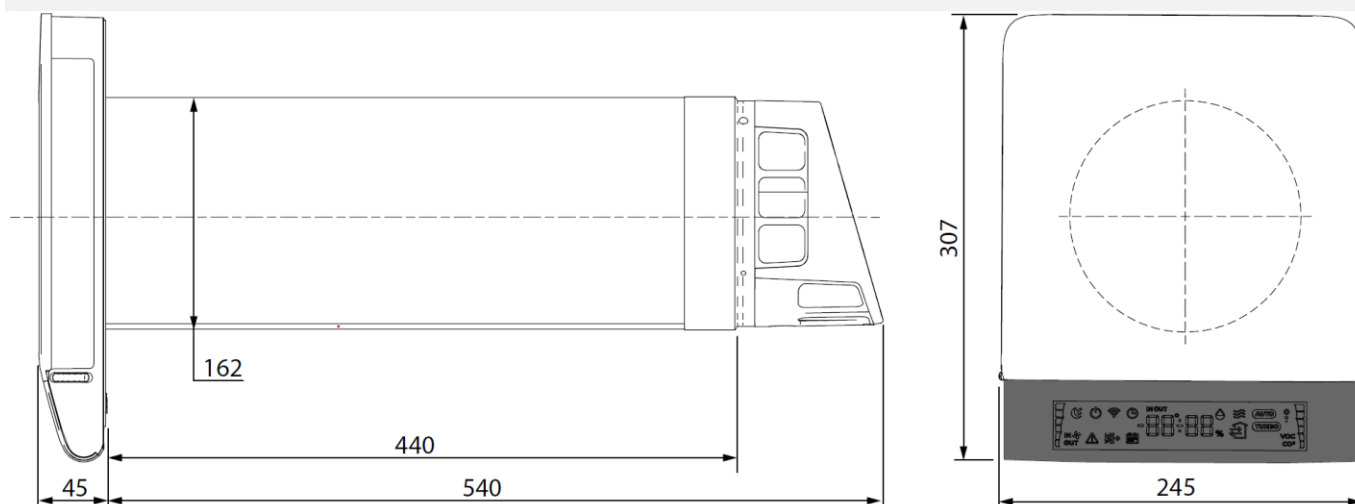

Principe de fonctionnement

Le produit se compose d'un module de fonctionnement avec l'unité intérieure et le revêtement extérieur.

Le module de commande contient les ventilateurs, l'échangeur de chaleur, les éléments chauffants, les conduits d'air d'alimentation et d'extraction. L'échangeur de chaleur sert à transférer l'énergie thermique entre les flux d'air. L'énergie thermique de l'air extrait est ainsi utilisée pour réchauffer l'air neuf.

Les entrées d'air d'extraction et d'alimentation sont équipées de filtres grossiers et de registres rotatifs manuels.

Les filtres sont destinés à empêcher la pénétration de poussière et de corps étrangers à l'intérieur de l'échangeur de chaleur et des ventilateurs. Les registres rotatifs peuvent être utilisés pour fermer manuellement les conduits d'air lorsque le produit n'est pas utilisé.

Le revêtement extérieur est doté d'une hotte de ventilation côté extérieur destinée à l'évacuation dirigée de l'air et à empêcher l'eau et les corps étrangers de pénétrer dans le produit.

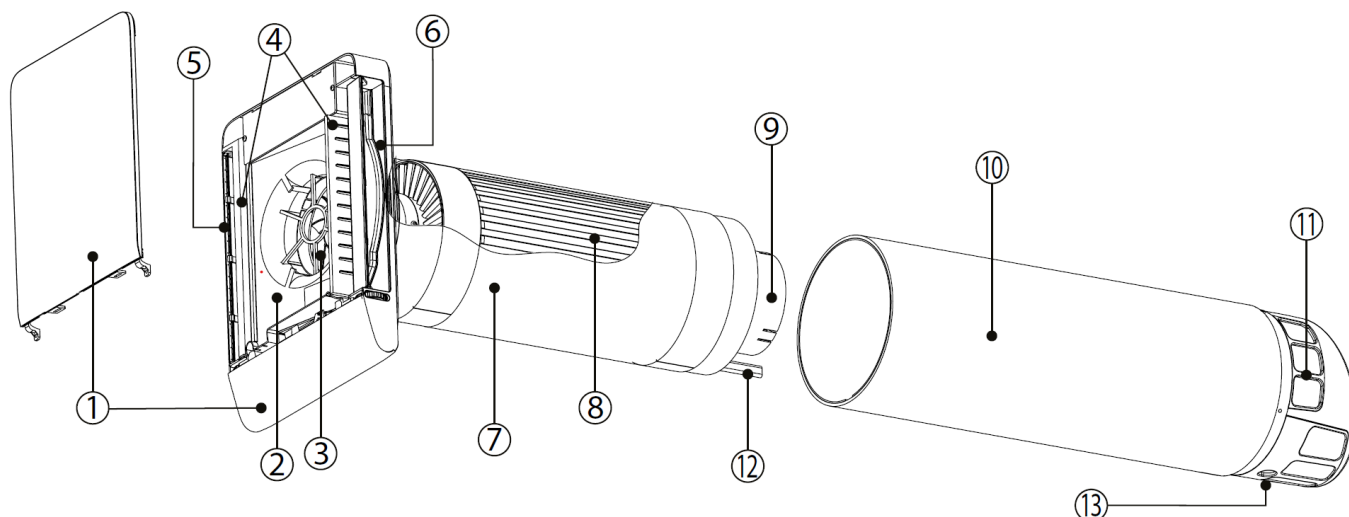

1 - panneaux décoratifs ; 2 - unité intérieure ; 3 - ventilateur d' alimentation ; 4 - filtres ; 5 - sortie du conduit d' alimentation ; 6 - entrée du conduit d' évacuation ; 7 - film chauffant ; 8 - échangeur de chaleur ; 9 - ventilateur d' évacuation ; 10 - revêtement extérieur ; 11 - hotte de ventilation ; 12 - réchauffeur de condensat ; 13 - sortie d' évacuation de condensat.

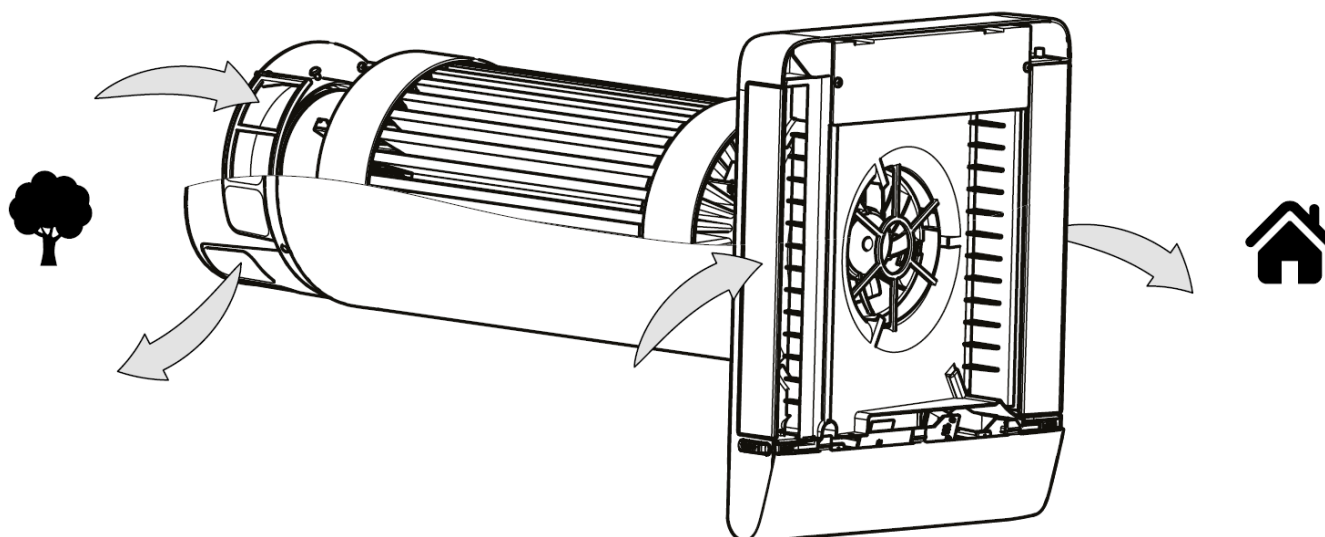

Les modèles étiquetés L055 ; L07 ; L1 sont équipés d'un nœud d'extension de conduit d'air. Lors de l'utilisation de ces modèles, il est possible de raccourcir manuellement le produit avant le montage afin que la valeur L mentionnée sur la figure de la section «Données techniques» soit égale à l'épaisseur de la paroi. La figure ci-dessous illustre l'emplacement d'un module de fonctionnement et des pièces du nœud d'extension de conduit d'air à l'intérieur du revêtement.

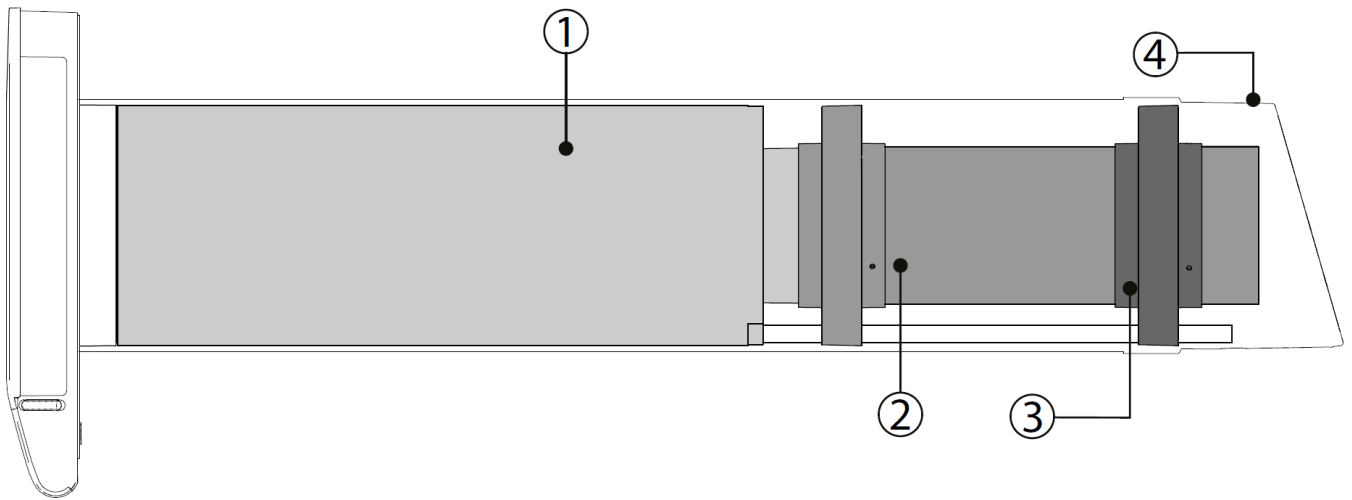

1 - Module principal ; 2 - rallonge de conduit d'air interne assemblée et premier raccord stabilisateur ;

3 - Second raccord stabilisateur ; 4 - Revêtement extérieur.

Montage et mise en place



LISEZ LE MANUEL D'UTILISATION AVANT D'INSTALLER L'APPAREIL



LORSQUE LE PRODUIT EST INSTALLÉ DANS DES BÂTIMENTS OÙ UNE SURCHARGE DE VENT EST POSSIBLE, DANS DES LOCAUX AVEC VENTILATION PASSIVE, CHEMINÉES OU UNITÉS DE VENTILATION PRÉINSTALLÉES (VENTILATEURS D'EXTRACTION, HOTTE DE CUISINE, ETC.), UN DÉSÉQUILIBRE ENTRE L'AIR D'APPROVISIONNEMENT ET L'AIR D'EXTRACTION EST POSSIBLE

CELA PEUT PROVOQUER DES COURANTS D'AIR ET DÉSTABILISER LA TEMPÉRATURE EN SAISON HIVERNALE.
CONTACTEZ DES SPÉCIALISTES QUALIFIÉS POUR ÉVITER LES DÉSÉQUILIBRAGES



NE PAS BLOQUER LE CONDUIT D'AIR DU VENTILATEUR INSTALLÉ AVEC DE LA POUSSIÈRE
ACCUMULATION DE MATÉRIAUX, TELS QUE RIDEAUX, VOLETS EN TISSU, ETC.
CAR IL EMPECHE LA CIRCULATION DE L'AIR DANS LA PIÈCE

Un climatiseur et le produit peuvent fonctionner dans la même pièce en même temps et se compléter : tandis que le climatiseur refroidit l'air, le produit contribue à maintenir l'air de la pièce frais et frais et, de la même manière, conserve la chaleur générée par le climatiseur dans la pièce pendant la saison froide. Si le produit est installé dans la même pièce qu'un climatiseur, assurez-vous que la distance recommandée entre les deux appareils est respectée pour garantir un fonctionnement efficace des deux appareils.

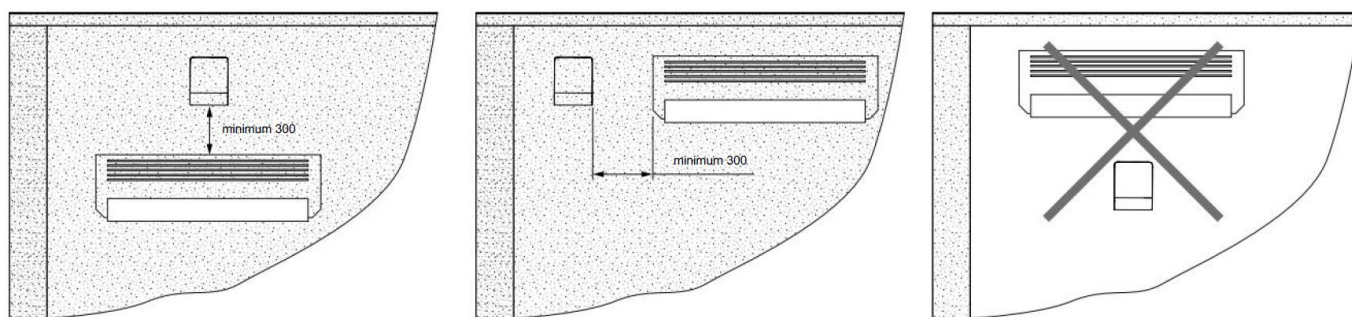

Il existe deux manières de faire correspondre la longueur et l'épaisseur de la paroi du produit. Si vous pouvez accéder au site de montage depuis le côté du mur extérieur, une rallonge peut être utilisée (livrée séparément).

La figure ci-dessous illustre un ensemble de manchettes d'extension et leur exemple d'utilisation pour l'unité dans un mur de moins de 440 mm d'épaisseur.

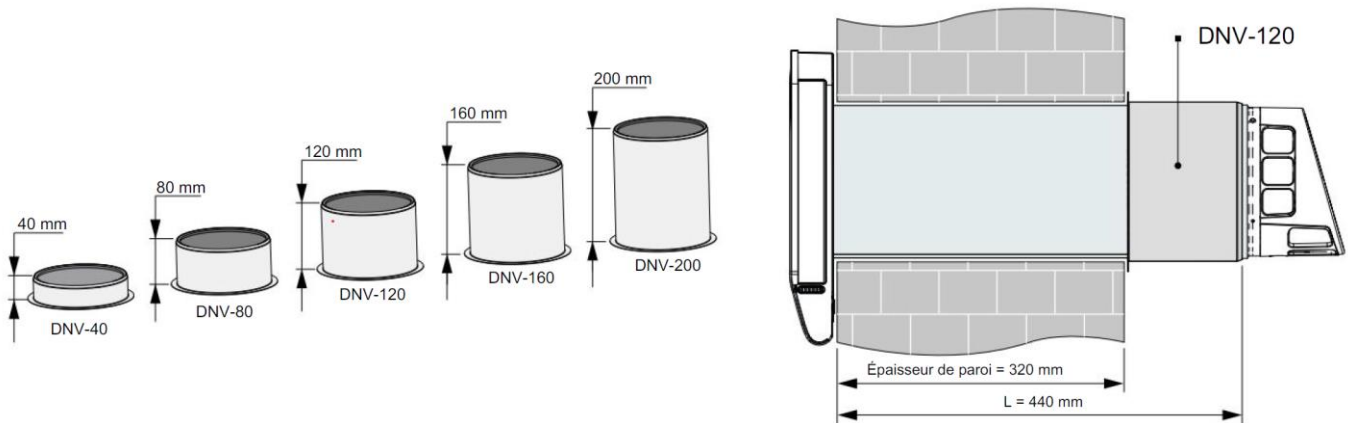

Pour une correspondance optimale entre la longueur du produit et l'épaisseur de la paroi, lorsque le côté paroi externe est inaccessible, coupez le revêtement externe et le nœud d'extension. Les valeurs autorisées pour l'épaisseur de paroi sont spécifiées dans le tableau ci-dessous.

Options d'épaisseur de paroi possibles lors de la découpe	Options d'épaisseur de paroi possibles lors de l'utilisation de manchettes d'extension*				
	DNV-40	DNV-80	DNV-120	DNV-160	DNV-200
440	400	360	320	280	240

Raccourcissement de l'unité

Si l'épaisseur de la paroi est égale à la valeur L de votre produit, vous pouvez commencer par l'étape 1 de la notice de montage de l'unité. Si la valeur L de votre produit est supérieure à l'épaisseur de la paroi, elle peut être raccourcie avant l'installation. Vous pouvez prendre les mesures suivantes : Identifiez l'épaisseur exacte de la paroi sur le site d'installation du produit. La longueur de raccourcissement du produit est égale à la différence entre la valeur L du produit et l'épaisseur de la paroi.

Raccourcir le revêtement extérieur.

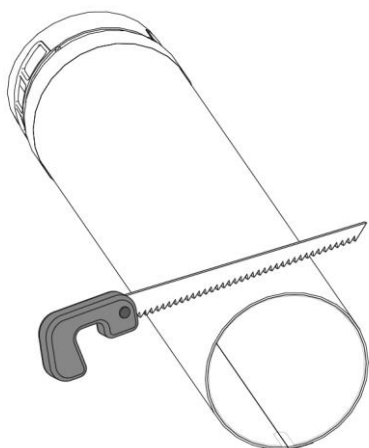

Raccourcissez le robinet du nœud d'extension pour la même longueur que le revêtement externe.

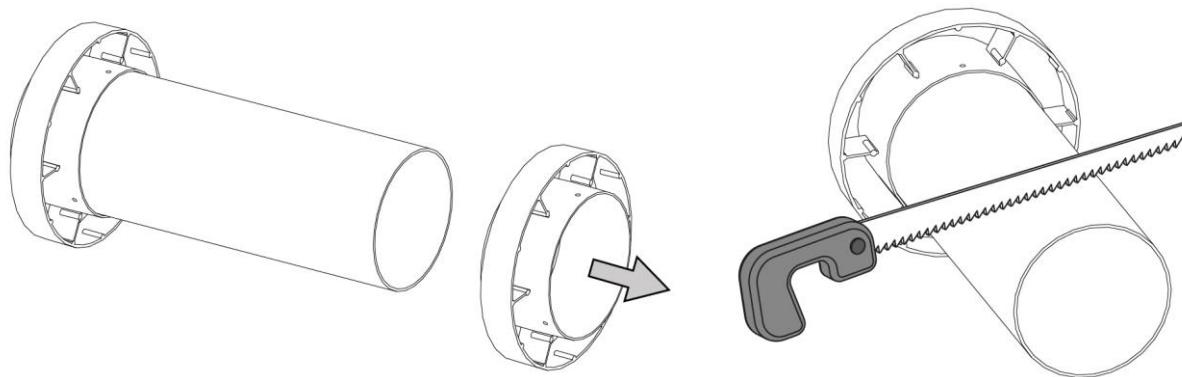

Placez le deuxième raccord stabilisateur sur le raccord raccourci et fixez-le à l'aide de ruban adhésif en aluminium à au moins 10 mm de la coupe du raccord.

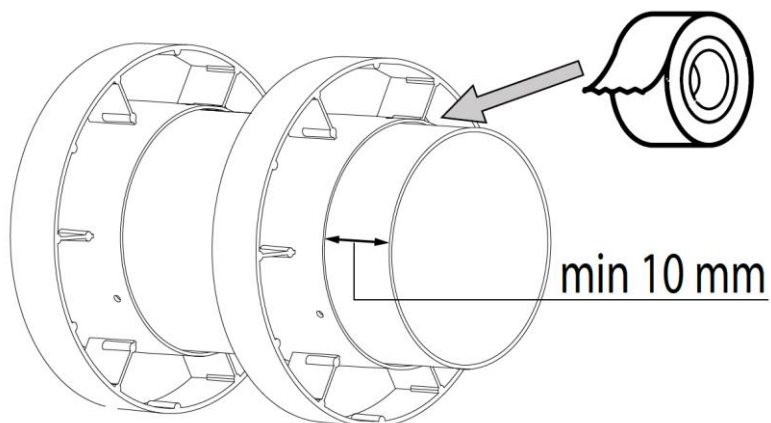

Insérez le nœud d'extension raccourci à l'intérieur du raccord externe pour rejoindre le nœud de distribution du flux d'air.

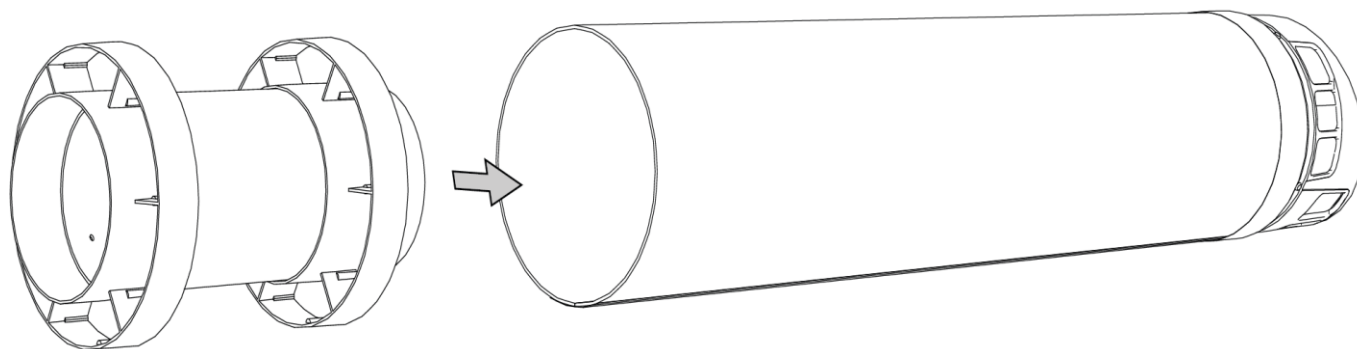

Pour raccourcir le réchauffeur à condensation, procédez comme suit :

Le réchauffeur à condensation est installé dans le module de fonctionnement, non démontable. Positionnez le module de travail verticalement sur la table. À l'aide d'une pince, retirez un morceau du réchauffeur à condensation de la même longueur que celle utilisée pour raccourcir les embouts.

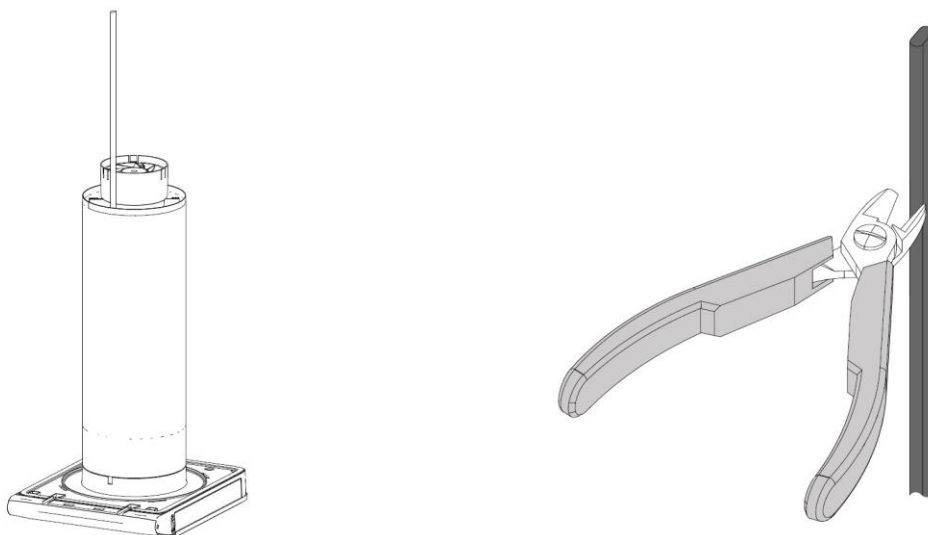

À l'aide d'un couteau, retirez le revêtement extérieur du câble sur une longueur de 10 à 15 mm. Retirez le blindage du segment à l'aide d'une pince coupante. Faites une coupe dans le matériau résistant au chauffage comme indiqué sur la figure.

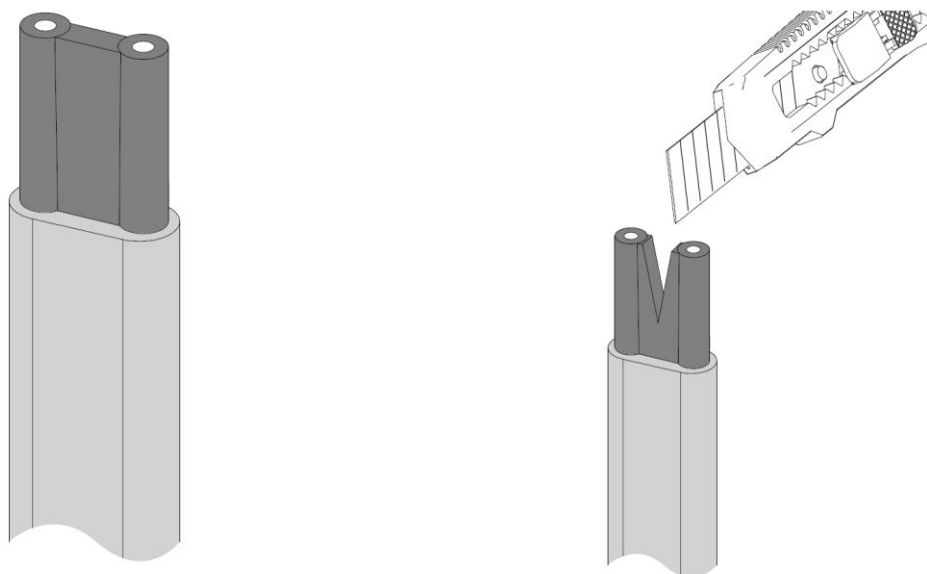

Pour isoler le radiateur et rendre la découpe étanche, utilisez le tube isolant avec couche adhésive (inclus dans le kit de livraison).

Posez-en un morceau de 30 mm de long. Montez-le à l'aide d'un séchoir industriel. Appuyez sur la partie qui dépasse avec une pince.

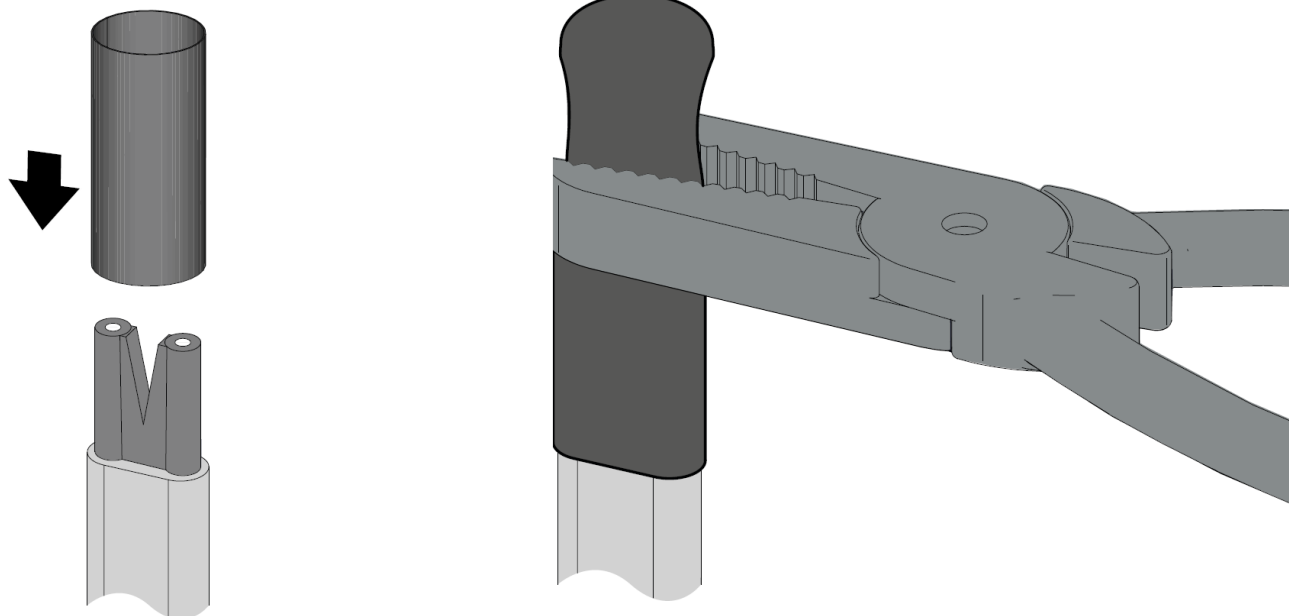

Installation de l'unité

1. Préparez un trou rond dans la paroi extérieure de 172 mm de diamètre

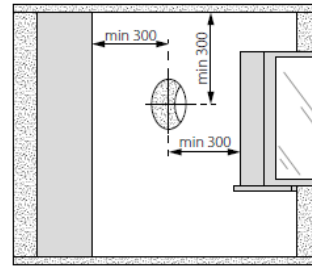

2. Détachez le revêtement externe du module de fonctionnement.

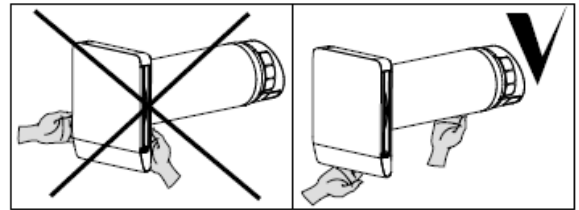
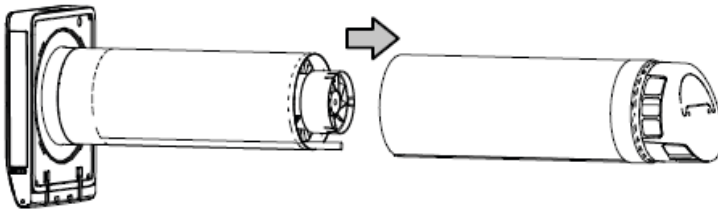

Attention ! Ne pas brancher l'appareil sur le secteur lorsqu'il est déconnecté !

3. Collez le mastic sur le revêtement extérieur (inclus dans le kit de livraison) du conduit d'air à une distance A (épaisseur de paroi) de l'extrémité intérieure du conduit d'air. Pour une protection anti-UV, il est recommandé d'enrouler du ruban d'aluminium autour du mastic. Insérez le conduit d'air dans le trou de manière à ce que sa section corresponde à la surface du mur intérieur.

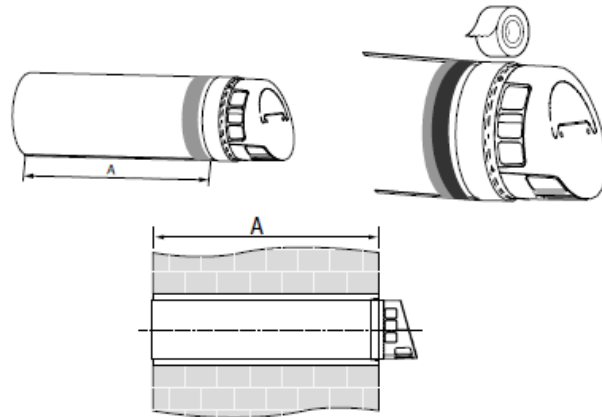

Ne pas obstruer les grilles extérieures des conduits d'air et le trou d'évacuation. Veiller à ce que le conduit d'air soit incliné à l'aide des cales de montage (pos. 3) du kit de livraison. Remplir l'espace entre le mur et le conduit d'air avec de la mousse de montage non expansive. Ne pas retourner la hotte de ventilation extérieure. Le trou d'évacuation (pos. 1) et la découpe dans le conduit d'air (pos. 2) doivent être orientés vers le bas.

Attention ! Éviter de déformer le conduit d'air avec des cales de montage et de la mousse !

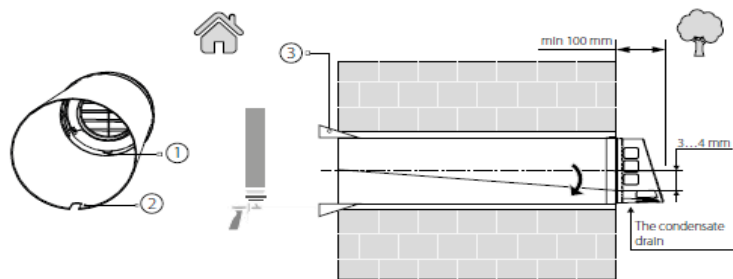

4. Pour retirer le panneau inférieur (pos. 1), tirez son extrémité la plus basse vers vous. Retirez le panneau décoratif supérieur (pos. 2) du module de commande en dévissant les vis.

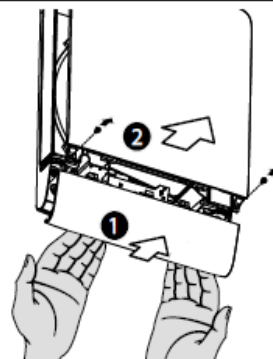

5. Placez le gabarit de montage sur le mur. Alignez-le à l'aide du niveau. Ensuite, marquez les ouvertures pour insérer les chevilles du kit de montage et percez les trous à la profondeur requise. Lors du câblage, marquez l'emplacement de sortie du câble (pos. 1). Faites passer le cordon d'alimentation jusqu'à l'emplacement marqué.
6. Installez le module de fonctionnement dans le conduit. Fixez la partie arrière de l'unité intérieure à l'aide de vis. Pour éviter de déformer les pièces de l'unité intérieure lors du serrage des vis inférieures, utilisez des rondelles (pos. 2) du kit de livraison.

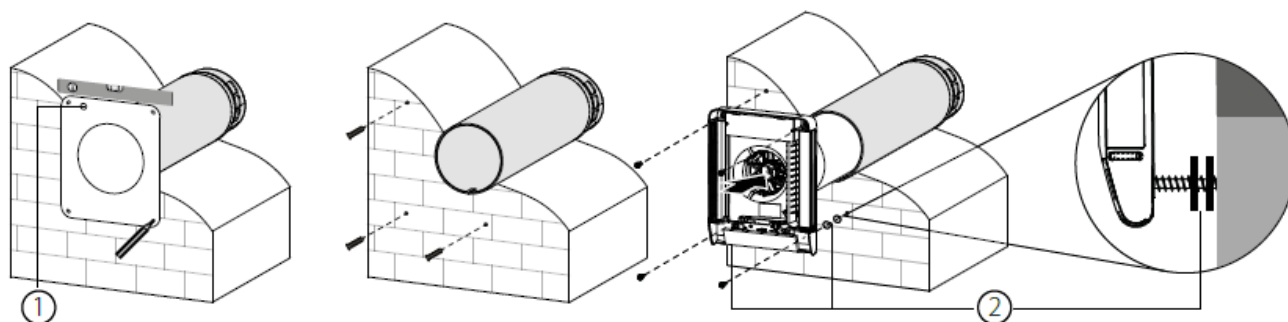

7. Installer les panneaux décoratifs après le raccordement.

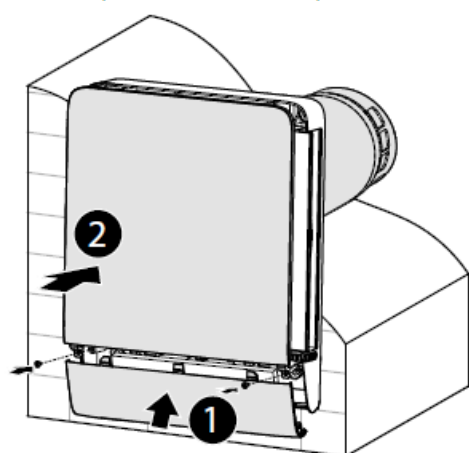

8. Ouvrez les entrées d'air avant de mettre le système en marche. Si une entrée d'air n'est pas ouverte et que l'appareil fonctionne, cela peut provoquer des dommages et un dysfonctionnement de l'appareil.

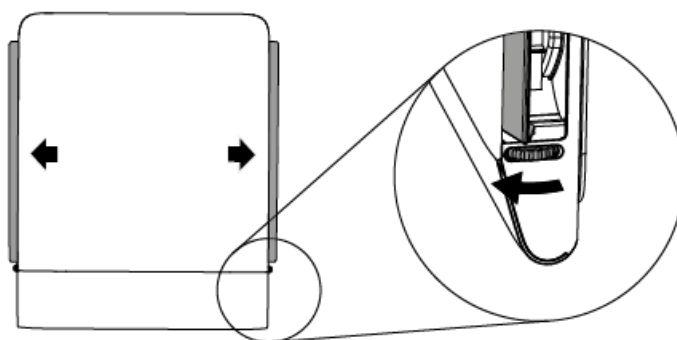

Raccordement au réseau électrique

L'appareil est conçu pour être raccordé au réseau électrique avec les paramètres spécifiés dans la section « Données techniques ». L'appareil doit être raccordé à l'aide du cordon d'alimentation avec une prise préinstallée en usine ou d'un câblage fixe.

Pour raccorder un câblage fixe, procédez comme suit :

Retirez le câble avec la prise ;

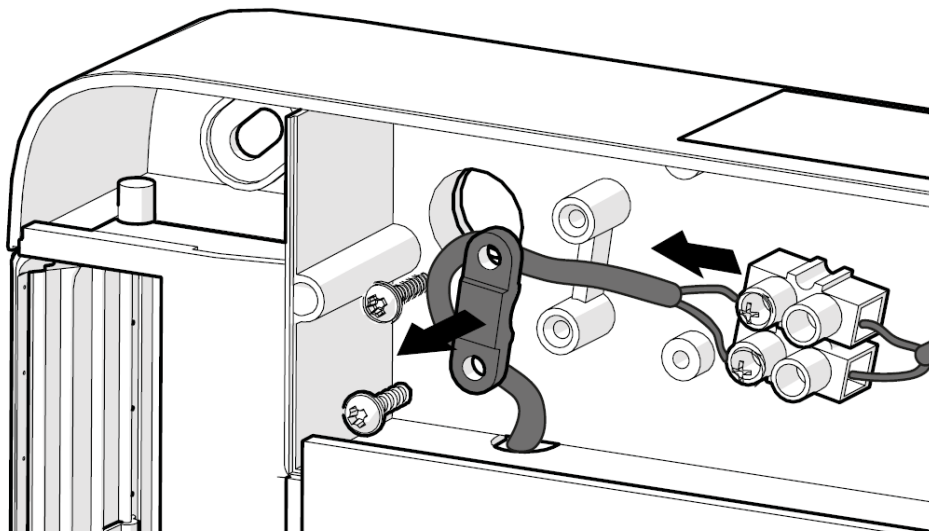

Connecter le câble au câblage fixe.

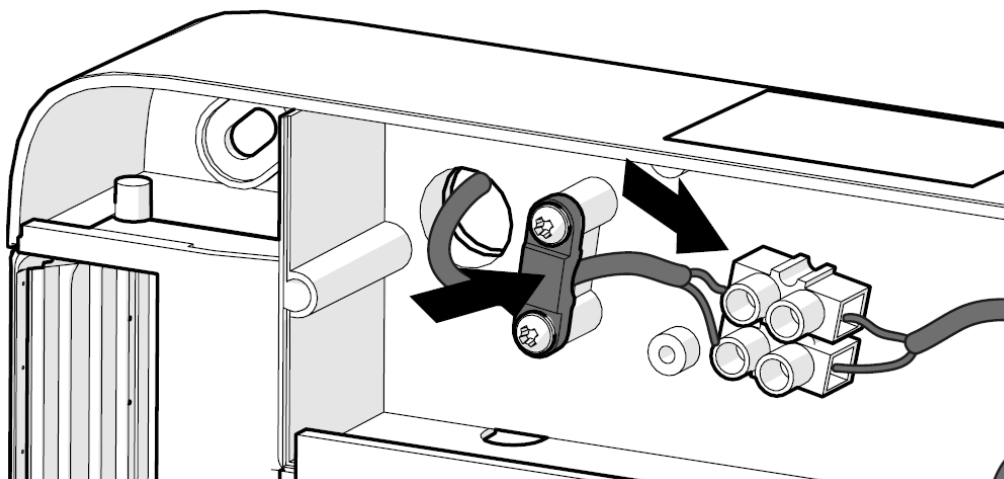

ATTENTION ! Ne pas connecter le produit via un quelconque type de régulateur de vitesse - thyristor, autotransformateur, régulateur de fréquence, etc.









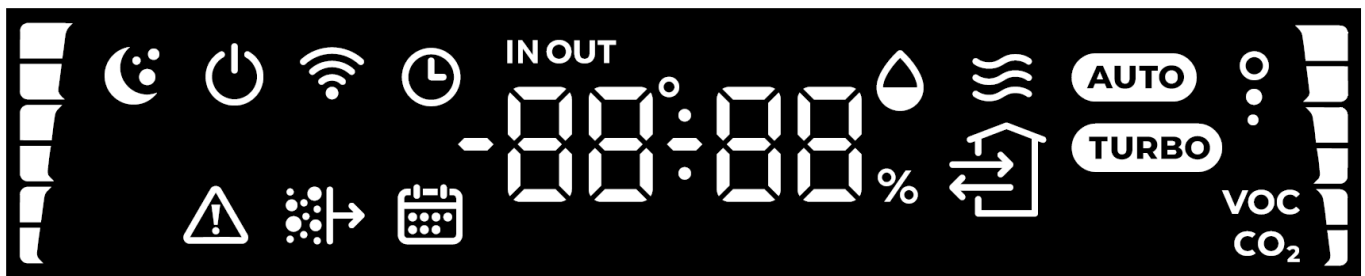







LE PRODUIT EST COMPOSÉ D'ÉLÉMENTS QUI FONT PARTIE INTÉGRANTE DU PRODUIT
LE BON FONCTIONNEMENT DU PRODUIT EST UNIQUEMENT POSSIBLE DANS LA
CONFIGURATION ET LA CONCEPTION FOURNIES PAR LE FABRICANT
EN CAS D'INTERFÉRENCE AVEC LA CONCEPTION DU PRODUIT OU DE MODIFICATIONS
DU SCHÉMA DE CÂBLAGE, LE FABRICANT N'EST PAS RESPONSABLE DE LA
FABRICATION DU PRODUIT ET N'ASSUME AUCUNE OBLIGATION DE GARANTIE

Contrôle de l'unité

Le produit peut être contrôlé à l'aide de la télécommande, d'une application pour smartphone via Wi-Fi et de l'Assistant Google. Avant d'allumer l'appareil, ouvrez les volets rotatifs de la partie intérieure de l'appareil. Après avoir éteint l'appareil, les volets peuvent être laissés ouverts pour utiliser l'appareil en mode ventilation passive. Les volets peuvent également être fermés pour éviter les courants d'air. Description de l'affichage du système L'apparence de l'affichage est illustrée dans le schéma ci-dessous. L'indication de l'affichage peut différer selon la configuration du système. L'affichage est configuré via l'application pour smartphone.



L'écran affiche des informations telles que l'heure, la température, l'humidité ou toutes les données une par une. Vous pouvez également choisir un capteur de température à afficher (extérieur, alimentation, intérieur) et des capteurs de CO₂ ou de COV. La barre à gauche affiche les vitesses des ventilateurs. La barre à droite affiche la qualité de l'air.

	– Indicateur d'erreur		– Indicateur entrée / récupération / d'extraction
	– Indicateur de remplacement de filtre		– Timer
	– Mode nuit		– Calendrier
	– Indicateur de chauffage		– Température intérieure / extérieure
	– Fonction Auto		– Wi-Fi
	– Fonction turbo		– On / Off
	– Mode antigel		– Qualité d'air / CO ₂

Description de la télécommande

La fonction des boutons de la télécommande est illustrée dans la figure ci-dessous. Lorsque le produit est allumé à l'aide du bouton ON/OFF de la télécommande, il fonctionnera dans le mode dans lequel il a été

éteint. Les fonctions des boutons peuvent varier et dépendent de la configuration du système. Pour plus de détails, veuillez vous référer à ce manuel pour chaque fonction

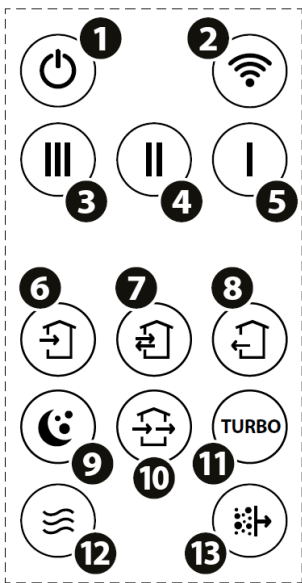

- 1 – ON/OFF
- 2 – Connection Wi-Fi vers un smartphone
- 3-5 – Vitesses
- 6-8 – Modes de fonctionnement
- 9 – Mode nuit (Vitesse 1 pour 8h)
- 10 – Non utilisé
- 11 – Timer du turbo (heures)
- 12 – Activation du chauffage
- 13 – Reset du compte à rebour de remplacement de filtres
Pour le mettre à 0, appuyer pendant 3 secondes jusqu'à entendre un BIP.
Reset également disponible sur l'application smartphone.

Pour remettre à l'état de sortie d'usine, presser le bouton 1 pour 10 secondes..

Connecter votre smartphone au produit

Vous pouvez télécharger l'application en suivant le lien vers l'App Store ou le Play Market, ou en utilisant des codes QR.

Apple store



Play store



Données techniques du Wi-Fi

Standard	IEEE 802.11b/g/n
Fréquence [GHz]	2.4
Puissance de transmission [mW] (dBm)	100 (+20)
Réseau	DHCP
Sécurité	WPA, WPA2

Pour commencer à contrôler le produit, connectez-vous d'abord à celui-ci en tant que point d'accès Wi-Fi avec le nom FAN : + 16 caractères du numéro d'identification indiqué sur la carte de commande et sur le corps du produit.

Mot de passe du point d'accès Wi-Fi : 11111111.

Dans l'application, vous pouvez configurer le produit pour une connexion via votre réseau Wi-Fi domestique et via un serveur cloud.

Il existe un mode de configuration pour réinitialiser le mot de passe Wi-Fi ou pour vous connecter au produit afin de modifier les paramètres.

Lorsque vous utilisez un smartphone pour contrôler l'appareil, certaines fonctions peuvent fonctionner différemment après les mises à jour. Certains points de cette notice peuvent devenir inutiles en cas de mises à jour logicielles.

Témoin Wi-Fi sur le panneau avant :

Flash rapide	Problème de connexion
Flash lent	Mode SETUP activé
Continuellement allumé	Wifi connecté au réseau
Eteint	Le Wi-Fi fonctionne en mode point d'accès ou est désactivé par l'utilisateur via l'application pour smartphone

Les principaux modes, fonctions et réglages disponibles dans l'application smartphone sont les suivants :

Marche/Arrêt. Allumer ou éteindre le produit.

Sélecteur de vitesse : 1, 2, 3 : Sélection de la vitesse de ventilation appropriée. Elle est contrôlée à l'aide des boutons de la télécommande ou dans l'application smartphone.

Sens de ventilation : soufflage, évacuation, récupération. Sélection du sens du flux d'air. Elle est contrôlée à l'aide des boutons de la télécommande ou dans l'application smartphone.

Programme hebdomadaire Il s'active à l'aide de l'application smartphone. Il a la priorité la plus basse. Il permet de régler le produit pour qu'il fonctionne selon un calendrier. Pour garantir le bon fonctionnement du mode, assurez-vous que la date et l'heure sont correctement réglées.

Mode nuit Le mode de fonctionnement minimum et le plus silencieux du système, conçu pour un fonctionnement nocturne. Il s'active à l'aide du bouton de la télécommande ou dans l'application smartphone.

Mode turbo Il s'active en appuyant sur le bouton de la télécommande ou dans l'application smartphone. Ce mode définit la vitesse de ventilation la plus élevée. Le voyant lumineux correspondant sur le tableau de bord s'allume.

Mode Auto Ce mode assure une augmentation progressive de la vitesse du ventilateur par rapport à la vitesse actuellement sélectionnée en fonction du pire indicateur (HR, CO₂, COV) *. Le voyant correspondant sur le tableau de bord s'allume.

Schéma d'évolution de la qualité de l'air (30 jours) : température ambiante, HR, CO₂, COV*. Les capteurs installés dans le produit ne sont pas un moyen de mesure de qualité météorologique. Les capteurs sont conçus pour surveiller les changements de qualité de l'air et des conditions de température afin de contrôler le système en conséquence. L'indice de qualité de l'air intérieur (QAI) est déterminé en fonction du capteur de COV. *La présence de capteurs de CO₂, COV dépend du modèle d'appareil.

L'indice de classification de la qualité de l'air intérieur (QAI) pour les composés organiques volatils dans l'air est indiqué dans le tableau ci-dessous.

QAI	Qualité d'air	Impact à long terme	Action recommandée
0-50	Excellent	Air propre ; bonne santé	Rien
51-100	Bon	N'affecte pas la santé.	Rien
101-150	Légère contamination	Possible détérioration du bien être	Ventilation recommandée
151-200	Contamination moyenne	Augmentation possible des irritations des muqueuses et des voies respiratoires	Augmentée l'arrivée d'air neuf
201-250	Contamination élevée	L'exposition peut causer des effets négatifs tels que des maux de tête	Optimiser la ventilation
251-350	Contamination très élevée	Problèmes de santé sérieux possibles	Identifier la source d'émission. Eviter de rester dans la pièce.
>351	Contamination extrême	Maux de tête, effets neurotoxiques...	Identifier la source d'émission. Présence de personnes interdite dans la pièce.

Protection antigel de l'échangeur de chaleur

L'unité dispose d'un algorithme pour protéger l'échangeur de chaleur du gel en hiver. Selon l'algorithme, si un risque de gel de l'échangeur de chaleur est détecté, une diminution progressive de la vitesse du ventilateur d'alimentation (jusqu'à son arrêt), une augmentation progressive de la vitesse du ventilateur d'extraction ou une mise en marche automatique du chauffage peuvent être déclenchées. L'indication du mode de protection antigel actif s'affiche sur l'écran et dans l'application pour smartphone. Si le risque de gel persiste après ces actions, l'alarme « Menace de gel » peut apparaître. Si l'alarme de menace de gel reste active pendant 30 minutes, la panne « Gel » se produit et l'unité s'arrête.

Chauffage

L'unité dispose d'un chauffage électrique intégré, qui peut être utilisé pour augmenter la température de l'air d'alimentation. Le chauffage s'allume de manière autonome lorsque l'algorithme de protection antigel est actif et si la température de l'air extérieur est inférieure à +4 °C, et la température intérieure est inférieure à +24 °C. Si la température extérieure est supérieure à +4 °C, le chauffage peut être allumé ou éteint avec un bouton de la télécommande ou via l'application pour smartphone. Lorsque le chauffage est allumé, l'indicateur correspondant sur l'écran devient rouge. Cette information est également affichée dans l'application pour smartphone. L'erreur de mesure du capteur de température est de ± 2 °C.

Minuterie de remplacement du filtre

Une minuterie de remplacement du filtre peut être configurée. Cette fonction indique approximativement le degré de saleté du filtre afin qu'il puisse être nettoyé ou remplacé. Une fois le temps défini écoulé (90 jours par défaut), l'indicateur de remplacement du filtre apparaît. Capteur de lumière pour le changement automatique de la luminosité de l'écran Pour garantir la facilité d'utilisation du produit dans l'obscurité, plusieurs niveaux de luminosité de l'affichage sont configurés. La luminosité de l'affichage est réglée automatiquement, elle peut également être modifiée ou désactivée via l'application pour smartphone.

Les pannes possibles, leurs avertissements et leur dépannage sont spécifiés ci-dessous.

PANNES	AVERTISSEMENTS
<p>Panne des ventilateurs. L'appareil s'arrête. L'indicateur et l'application affichent une notification de panne. Éliminez la cause de l'arrêt de l'appareil.</p>	<p>Le filtre à air nécessite un entretien. L'appareil continue de fonctionner. Un entretien est nécessaire. La notification peut être supprimée via la télécommande ou l'application pour smartphone.</p>
<p>Gel. L'appareil s'arrête. Le défaut se produit si la notification de menace de gel reste active pendant 30 min.</p>	<p>Le filtre à air nécessite un entretien. Défaut de capteur. L'appareil continue de fonctionner, mais toutes les fonctions de contrôle automatique liées à un capteur défectueux seront désactivées.</p>
	<p>Risque de gel. L'appareil continue de fonctionner. La notification est provoquée pendant le mode de fonctionnement d'échange d'air si la température de l'air derrière l'échangeur d'air dans le conduit d'air extrait est inférieure à +2 °C. Déséquilibre entre l'air d'alimentation et l'air extrait. Il peut être causé par d'autres unités de ventilation en fonctionnement (ventilateurs, hottes de cuisine, etc.), une ventilation passive, des courants d'air, une cheminée, une surcharge de vent extérieur. Éteignez l'appareil et fermez les volets manuels. Corrigez la cause du déséquilibre si possible.</p>

En cas de fonctionnement simultané du ventilateur dans des modes de fonctionnement mutuellement exclusifs, la priorité du mode est la suivante (sélectionnée de manière autonome) :

1. Nuit ou Turbo
2. Veille
3. Auto
4. Programme hebdomadaire
5. Mode normal

Maintenance technique



**DÉBRANCHER LE PRODUIT DE L'ALIMENTATION ÉLECTRIQUE AVANT D'EFFECTUER
TOUTES LES OPÉRATIONS DE MAINTENANCE**

L'entretien du ventilateur consiste à nettoyer régulièrement les surfaces du ventilateur de la poussière et à nettoyer et remplacer les filtres. Pour accéder aux filtres, retirez les panneaux décoratifs de l'unité de travail.

Retirez les filtres.

Nettoyez régulièrement le filtre car il est pollué, mais au moins une fois tous les 3 mois.

- Le filtre doit être lavé et séché, puis réinséré dans la prise d'air lorsqu'il est sec.
- Le nettoyage à l'aspirateur est autorisé.
- La durée de vie du filtre est de 3 ans.
- Pour acheter de nouveaux filtres, contactez le vendeur.

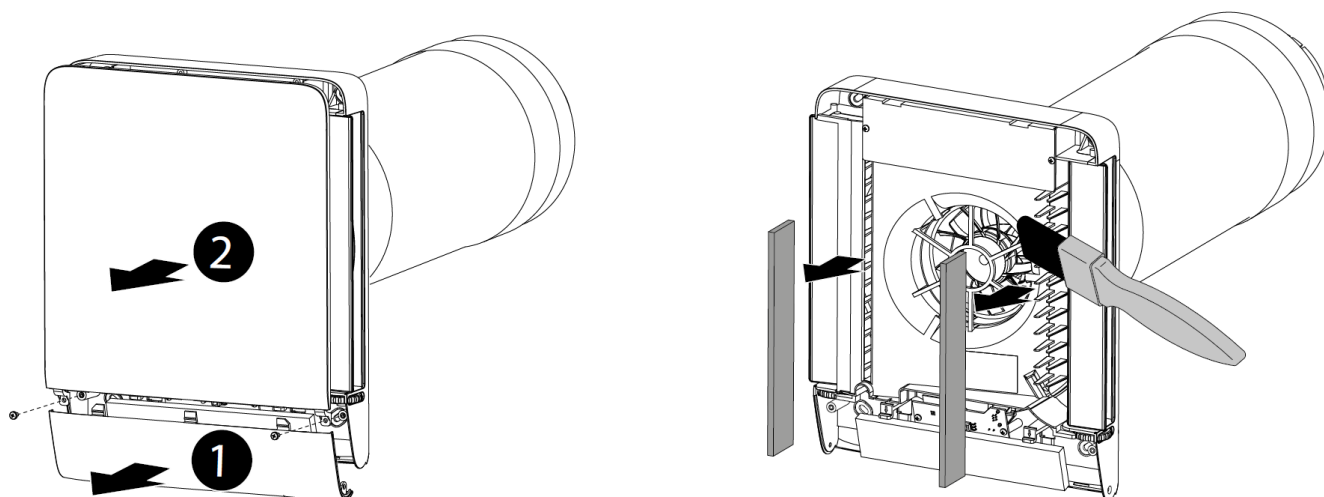

Pour accéder aux principaux assemblages pour l'entretien, suivez ces étapes : Retirez le panneau avant du module de travail ; dévissez les quatre vis qui maintiennent l'unité intérieure en place, retirez-la du conduit d'air.

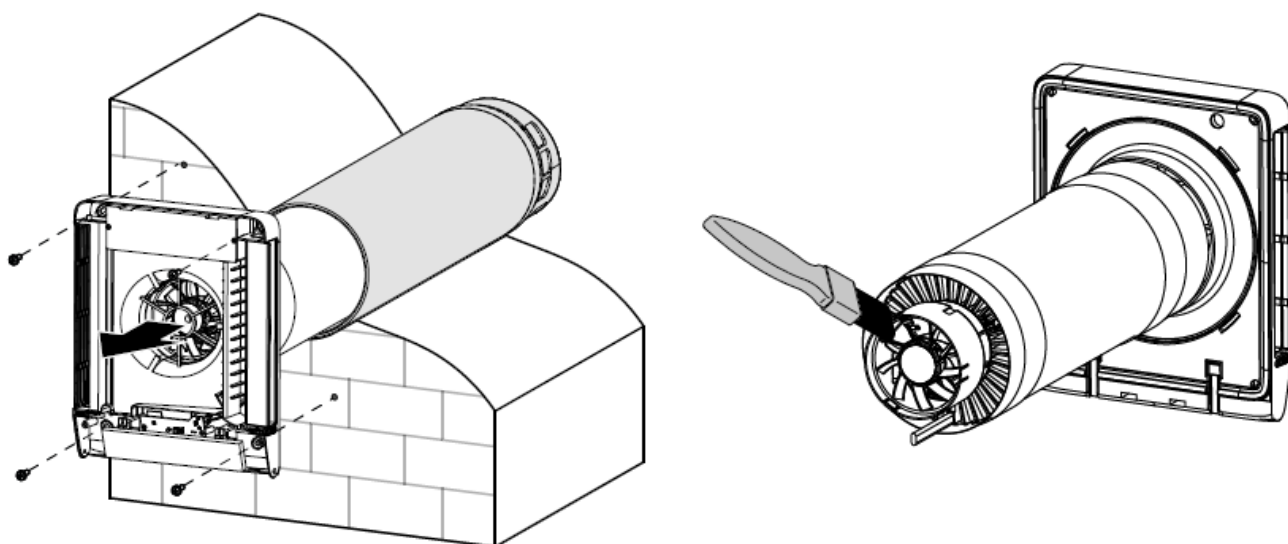

Si nécessaire, la pile de la télécommande peut être remplacée.

L'absence de réponse de l'appareil lorsque vous appuyez sur les boutons de la télécommande indique la nécessité de remplacer la pile. Le type de pile est CR2025. Retirez le support avec la pile de la partie inférieure de la télécommande. Remplacez la pile et réinstallez le support avec une nouvelle pile dans la télécommande.

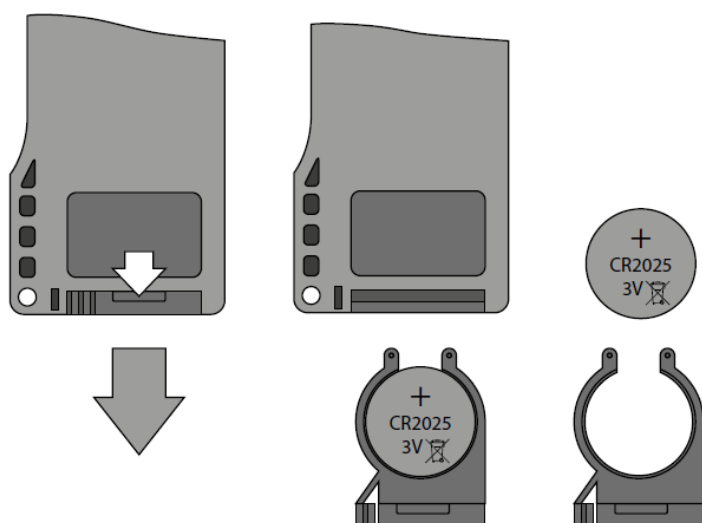

Problèmes possibles et dépannages

PROBLEME	CAUSE	DEPANNAGE
Lorsque l'on allume le ventilateur, celui-ci ne démarre pas.	Pas d'alimentation électrique	Assurez-vous que la ligne d'alimentation est correctement connectée , sinon résolvez l'erreur de connexion.
	Le moteur est bloqué, les pales de la turbine sont sales.	Éteignez le ventilateur. Résolvez le problème de blocage du moteur et d'obstruction de la turbine. Nettoyez les pales. Redémarrez le ventilateur.
Déclenchement du disjoncteur lors du démarrage de l'unité de ventilation.	Surintensité due à un court-circuit dans la ligne électrique.	Éteignez le ventilateur. Contactez le vendeur pour plus d'informations.
Flux d'air bas	Réglage de la vitesse du ventilateur à faible vitesse.	Réglez une vitesse plus élevée.
	Les filtres, le ventilateur ou le régénérateur sont obstrués.	Nettoyer ou remplacer le filtre. Nettoyer le ventilateur et le régénérateur.
Bruits, vibrations	La turbine est bouchée.	Nettoyez la turbine
	Raccord vissé desserré du boîtier de l'appareil ou de la hotte de ventilation extérieure.	Serrez les vis du ventilateur ou de la hotte de ventilation extérieure.

Règles de stockage et de transport

Conservez l'appareil dans son emballage d'origine dans un local sec, fermé et ventilé, avec une température comprise entre +5 °C et +40 °C et une humidité relative allant jusqu'à 70 %.

- L'environnement de stockage ne doit pas contenir de vapeurs agressives ni de mélanges chimiques provoquant la corrosion, la déformation de l'isolation et des joints.
- Utilisez des équipements de levage adaptés aux opérations de manutention et de stockage afin d'éviter d'endommager l'appareil.
- Respectez les exigences de manutention applicables au type de chargement particulier.
- L'appareil peut être transporté dans son emballage d'origine par n'importe quel moyen de transport, à condition qu'il soit correctement protégé contre les précipitations et les dommages mécaniques. L'appareil doit être transporté uniquement en position de travail.
- Évitez les coups violents, les rayures ou les manipulations brutales pendant le chargement et le déchargement.
- Avant la première mise sous tension après un transport à basse température, laissez l'appareil se réchauffer à la température de fonctionnement pendant au moins 3 à 4 heures.

