

ekkoair
by jeremias

JET SLIM EC

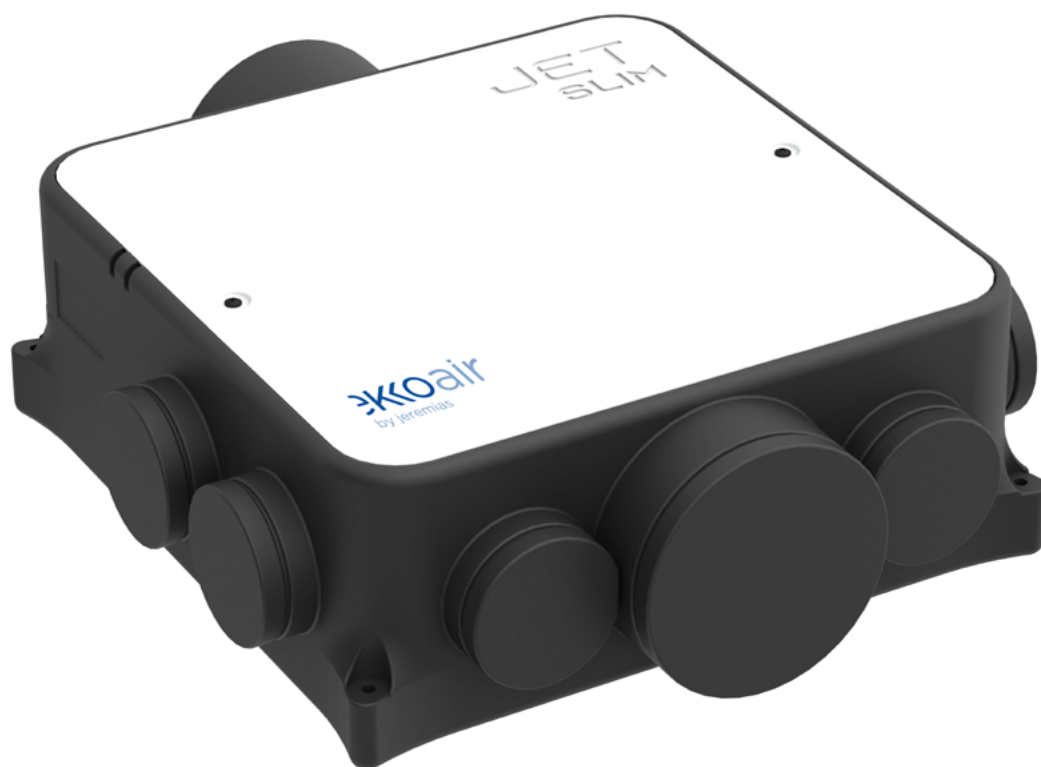

MANUEL D'INSTALLATION ET D'UTILISATION

SOMMAIRE

1. LIVRAISON	4
1.1 CONTENU DE LA LIVRAISON	4
2. MODÈLE	5
2.1 CARACTÉRISTIQUES TECHNIQUES	5
2.2 COURBE AÉRAULIQUE	5
2.3 DIMENSIONS	6
3. FONCTIONNEMENT	7
3.1 DESCRIPTION	7
3.2 RÉGULATION.....	7
4. INSTALLATION	7
4.1 POSITION DE L'UNITÉ.....	7
4.2 OUVERTURE DES PIQUAGES.....	7
4.3 RACCORDEMENT DE LA BOUCHE CUISINE	7
5. MONTAGE	8
6. RACCORDEMENT ÉLECTRIQUE	9
6.1 DÉMONTAGE DE LA PLAQUE D'ÉQUIPEMENT	9
6.2 PASSAGE EN POSITION E1.....	10
7. ENTRETIEN DU MATÉRIEL	11
8. CERTIFICAT DE GARANTIE	12

1. LIVRAISON

1.1 CONTENU DE LA LIVRAISON

Avant de commencer l'installation du caisson JET SLIM EC, il convient de vérifier si elle a été livrée complète et intacte. Le contenu de la livraison du caisson JET SLIM EC comprend les éléments suivants :

1. JET SLIM EC
2. Manuel d'installation
3. Label éco-conception
4. Modèle d'installation (sous la boîte)
5. Réduction centrée femelle/mâle - Ø160/125

CARACTÉRISTIQUES

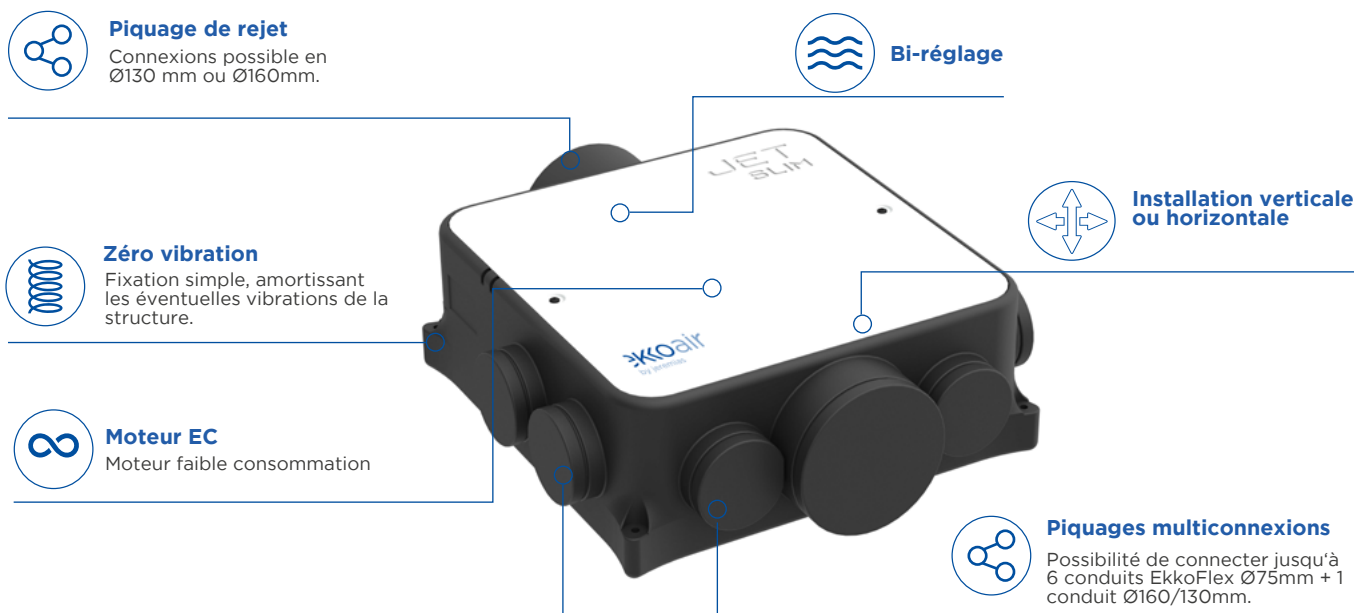

*Si l'appareil a été livré avec des défauts visibles, tels que des bosses ou des rayures, ou si tous les articles et accessoires énumérés ci-dessus ne sont pas inclus, veuillez contacter Jeremias.

ACCESSOIRE INCLU	
Description	Image
Réduction centrée femelle vers mâle Ø160/125mm	

2. MODÈLE

2.1 CARACTÉRISTIQUES TECHNIQUES

Données techniques		
Paramètres		
Contrôle	E1	E2
Point de mesure max	209m ³ /h - 112Pa	245m ³ /h - 117Pa
Puissance acoustique à 1m de la bouche cuisine	≤ 35 dB(A)	
Diamètre des piquages	6xØ75mm + 2xØ160/130mm	
Puissance électrique max	24,8W	34,8W
Installation	Faux plafond, comble et murale	
Montage	Multipiquage	
Sécurité électronique	IP 20	
Poids	4kg	
Dimensions	590x520x180mm	
Matériaux	EPP + PVC	

2.2 COURBE AÉRAULIQUE

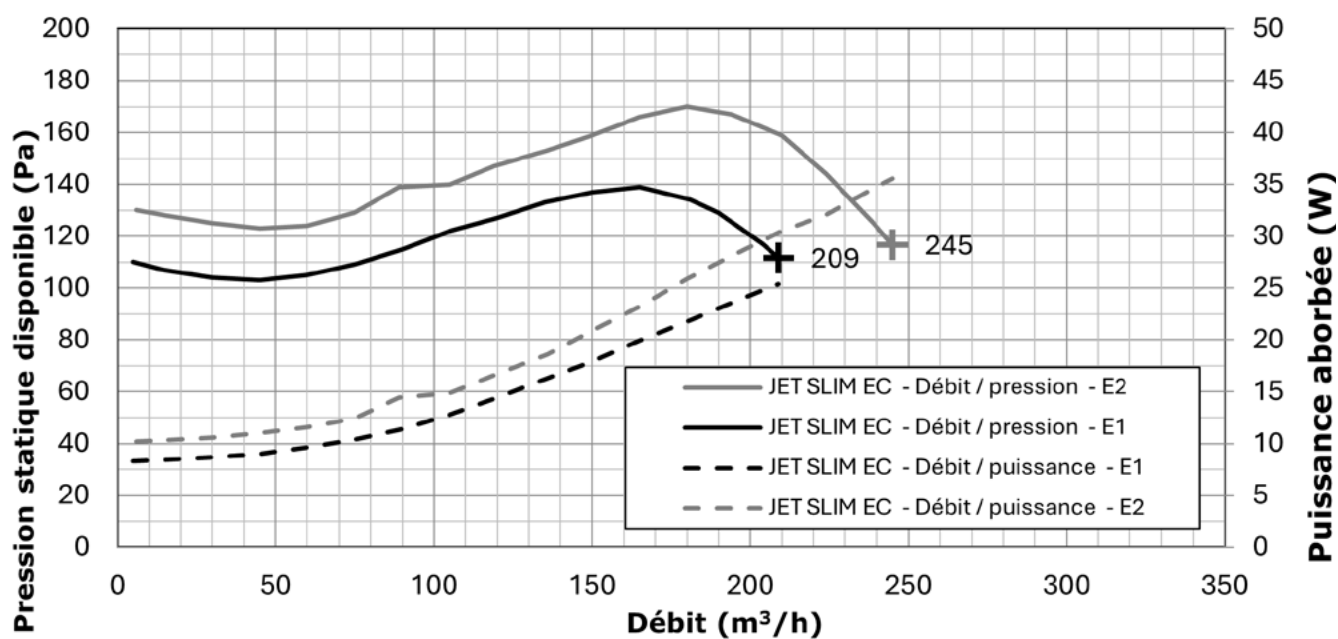

2.3 DIMENSIONS

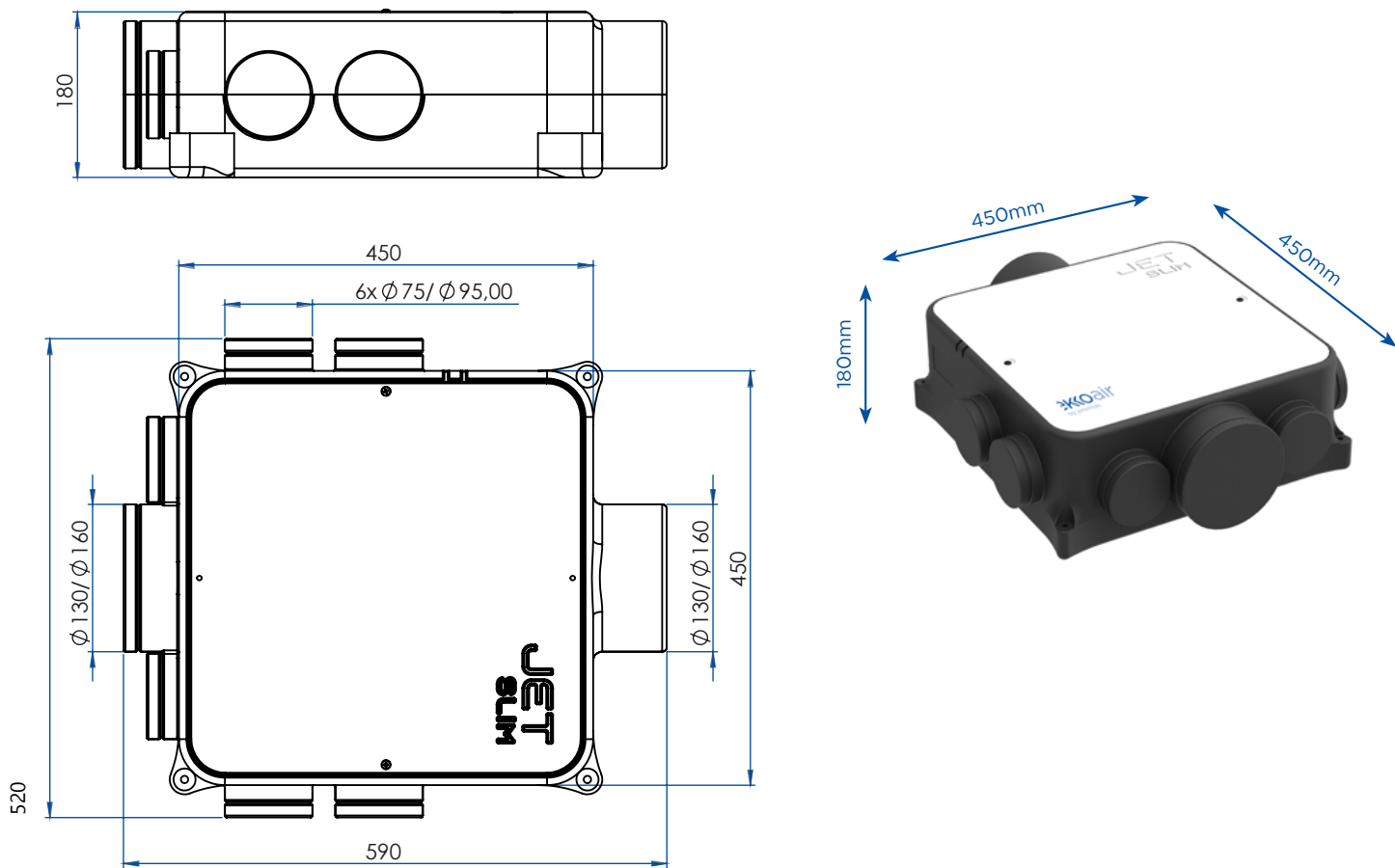

LÉGENDE DES CONNEXIONS

1	Piquage à entrées multiples Ø75
2	Piquage à entrées multiples Ø75
3	Piquage à entrée unique Ø130 ou Ø160
4	Piquage à sortie unique Ø130 ou Ø160



3. FONCTIONNEMENT

3.1 DESCRIPTION

Le caisson JET SLIM EC est caisson conçu pour ventiler un système hygroréglable grâce à son fonctionnement en pression constante. Il est composé d'une boîte en PolyPropylène Expansé (PPE) qui comprends à l'intérieur un moteur EC basse consommation. Sur le dessus de ce caisson, il y a une plaque PVC ouvrable avec 4 vis.

3.2 RÉGULATION

Son système est automatique et se règle par l'ouverture des bouches d'extraction dans chaque pièces. Cet appareil extrait l'air vicié des pièces humides de la maison. Selon la vitesse d'utilisation, le caisson s'adapte à la pression pour adapter son extraction. Le débit d'air est ajusté en fonction de la position de la commande sélectionnée. Il est possible de régler avec deux positions (E1 et E2) pour limiter la consommation d'énergie pour les petits débits. L'unité est réglée d'usine en position E2, pour passer en position E1, voir paragraphe 6.2.

4. INSTALLATION

4.1 POSITION DE L'UNITÉ

Le caisson JET SLIM EC est fourni avec des pattes de fixation conçues pour résoudre les problèmes de vibration et éliminer le besoin de plots anti-vibratiles. Sa conception compacte et légère le rend extrêmement facile à installer et à transporter sur le site d'installation, ce qui facilite l'installation et permet de gagner du temps.

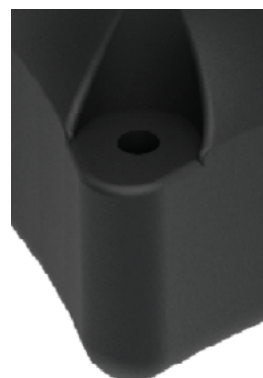

4.2 OUVERTURE DES PIQUAGES

Chaque d'entrée est naturellement bouché, ce qui vous permet d'ouvrir seulement celles utiles pour l'installation. Lors de l'installation du système, l'installateur doit découper au cutter les bouchons montés d'usine sur chaque piquage d'extraction du caisson y compris le piquage destiné à la bouche cuisine. L'installateur sera alors libre de choisir les piquages à utiliser pour raccorder ses conduits. Un cran sur les côtés cylindriques du caisson est tracé pour faciliter la découpe. (Bien nettoyer les poussières pour une utilisation optimale).

4.3 RACCORDEMENT DE LA BOUCHE CUISINE

Le piquage cuisine est en diamètre ext.160/int.130. Cela permet de pouvoir utiliser une boîte de distribution si le caisson est installé à l'écart des pièces à extraire. Si le positionnement du caisson permet le raccordement directement sur le caisson, un réducteur Ø160/125 est fourni dans la boîte pour raccorder efficacement.



5. MONTAGE

Pour faciliter la fixation du JET SLIM EC, nous fournissons un gabarit directement sur le carton, situé sous la boîte, pour faciliter le marquage des trous dans le mur ou le plafond. Une fois les trous percés, il suffit de présenter le caisson et de le mettre en place. Seul les rondelles sont fournis avec le caisson pour éviter de d'abimer les pieds du JET SLIM EC.

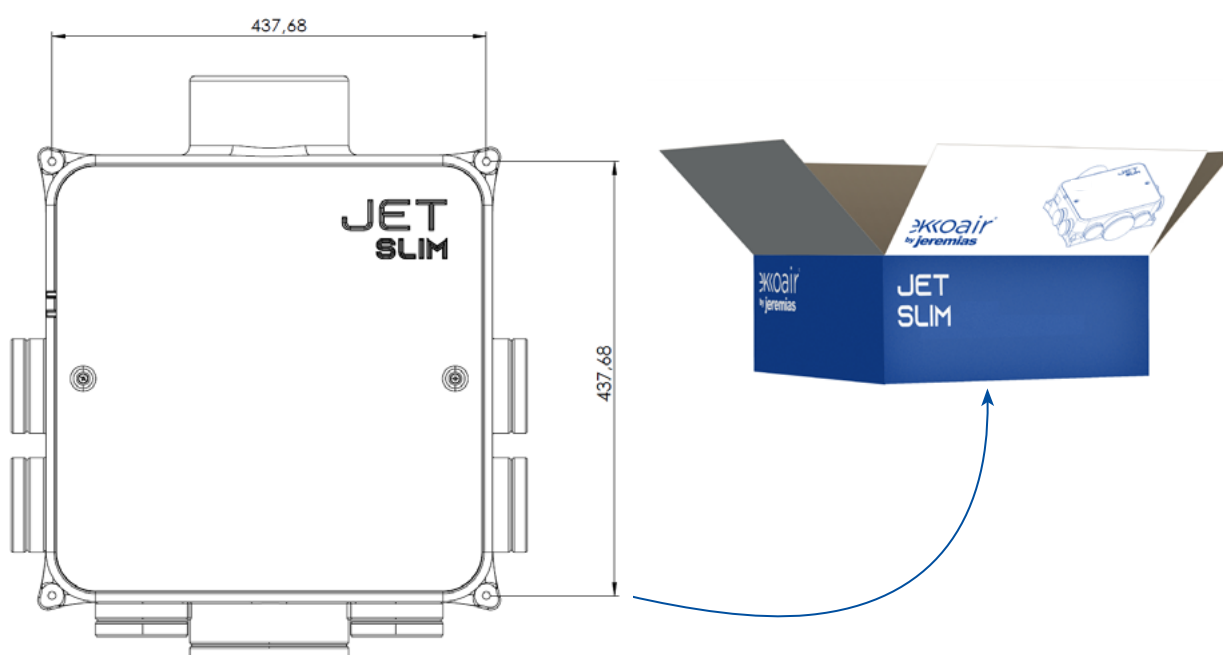

6. RACCORDEMENT ÉLECTRIQUE

L'installation électrique doit être correctement conforme aux normes en vigueur. Le raccordement électrique se fait au compteur et ne doit pas comporter de moyen pour éteindre l'appareil.

Un câble d'alimentation électrique d'environ 1m sort du caisson pour faciliter la connexion électrique. Il laisse dépasser 3 fils électriques pour les raccorder au compteur électrique.

6.1. DÉMONTAGE DE LA PLAQUE D'ÉQUIPEMENT

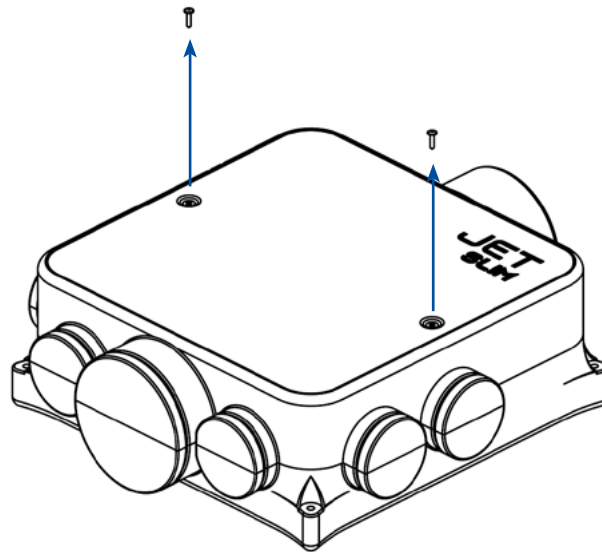

1. Dévisser les vis de la plaque supérieure de l'appareil et le soulever.

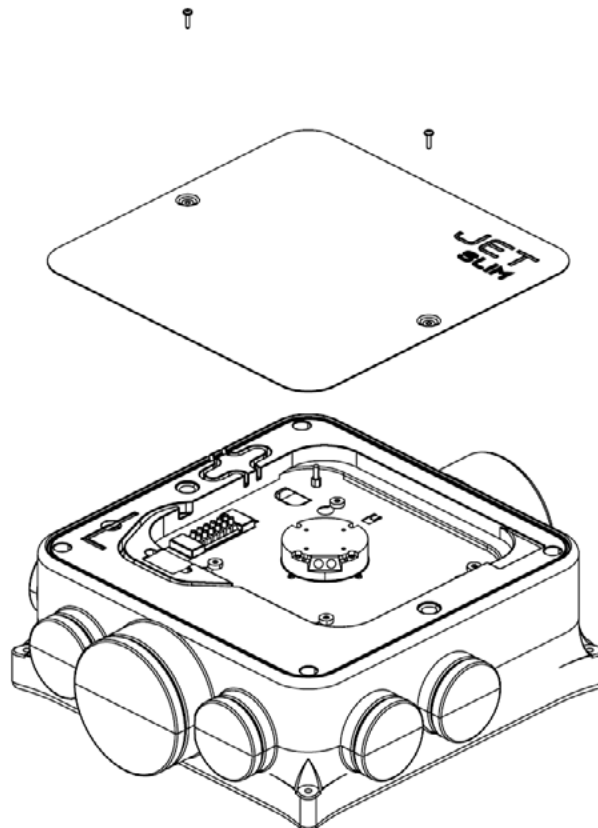

2. Le bornier sera exposé pour permettre le branchement du câble d'alimentation.

6.2 PASSAGE EN POSITION E1



Faire le réglage avant la mise en tension

Après avoir ouvert la plaque d'équipement, l'accès au réglage de la vitesse est disponible. Le réglage d'usine est comme tel :

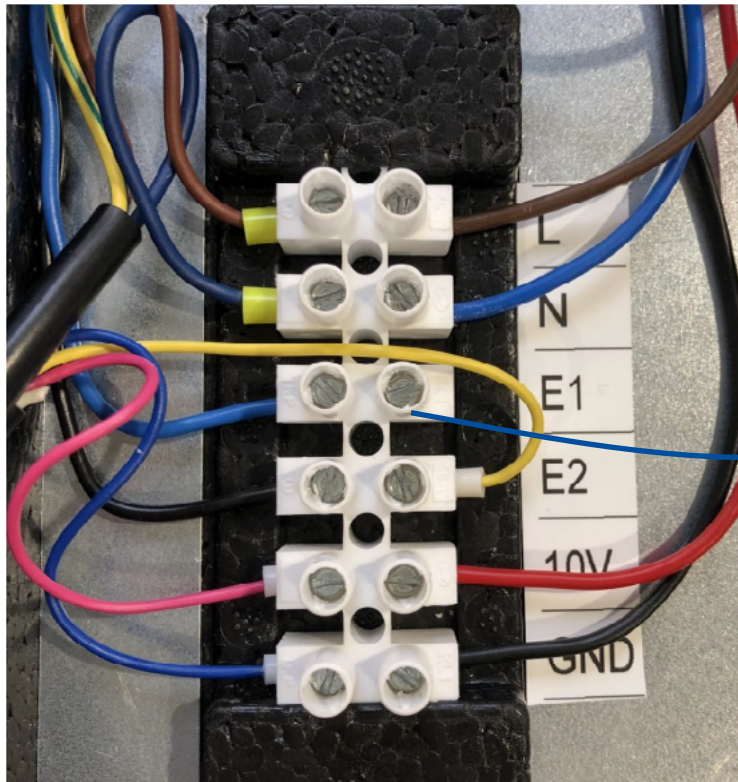

Utiliser un tournevis plat pour desserrer le réglage.

Une fois le fil jaune retiré, desserrer le réglage E1 pour insérer le fil jaune. Une fois tout resserré, le réglage doit ressembler à ça :

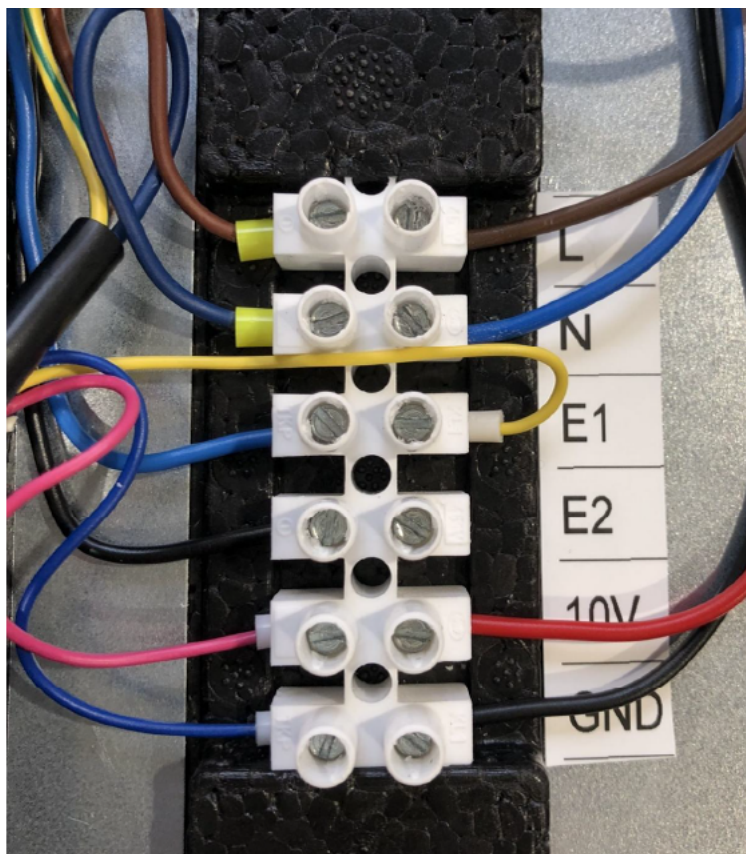

7. ENTRETIEN DU MATÉRIEL

A) Retirer les vis du couvercle supérieur.

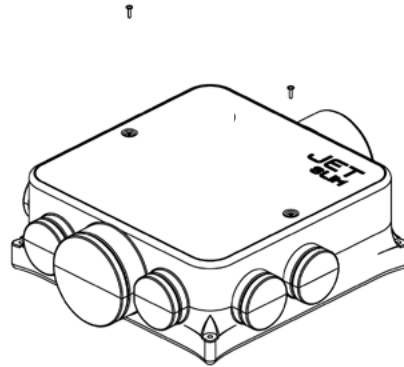

B) Soulevez le couvercle en tirant dessus.

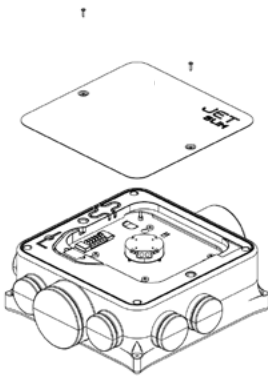

C) Dévisser les vis de la plaque inférieure à l'aide de la clé allen fournie sous le couvercle.

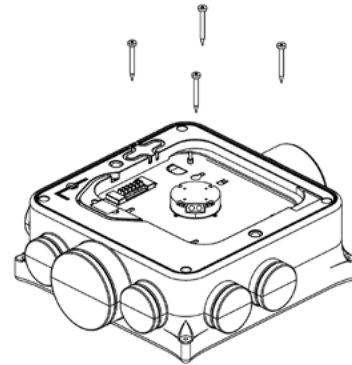

D) Retirer le moteur de son emplacement en faisant glisser le support du moteur

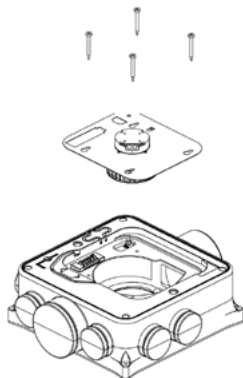

E) Nettoyer le moteur.

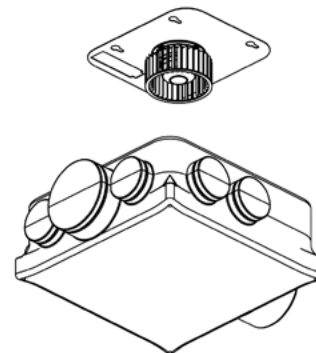

8. CERTIFICAT DE GARANTIE

La garantie par unité est valable conformément aux dispositions légales. La garantie ne s'applique que si toutes les instructions d'installation et d'entretien ont été respectées. La garantie couvre les défauts de fabrication, les défauts de matériel ou les dysfonctionnements de l'appareil. Nous ne garantissons pas l'adéquation de l'appareil à un usage particulier, la détermination de l'adéquation étant entièrement du ressort du client.

La garantie ne couvre pas les défauts causés par:

- Une mauvaise manipulation
- Pendant le transport (dommages causés par le transport - la compensation financière doit être réglée avec le transporteur),
- Le non-respect des conditions d'utilisation,
- Un raccordement électrique ou une protection incorrects,
- Une mauvaise utilisation,
- Intervention sur le produit,
- L'usure normale,
- Une catastrophe naturelle,
- Absence ou mauvais entretien de l'appareil.

En cas de recours à la garantie, il est nécessaire de soumettre un rapport (fourni dans la documentation du produit) contenant :

- Les coordonnées du demandeur/de la société,
- Facture de vente,
- Une description détaillée du défaut,
- Détails de la protection de la prise,
- Photo de l'étiquette de fabrication du produit et, le cas échéant, du numéro de série,
- Photo du lieu d'installation du produit,
- Valeurs mesurées du produit : température de l'air, tension, courant.

Dans le cas d'une réparation sous garantie ou d'un service post-garantie, il convient de contacter le fournisseur ou l'entreprise d'installation qui a réalisé l'installation. La méthode de traitement des réparations sous garantie est appliquée sur le lieu d'installation de l'appareil ou selon ce qui a été convenu. La méthode de résolution des réparations sous garantie est laissée à l'entière discrétion du centre de service de l'entreprise. La partie plaignante recevra une déclaration écrite sur le résultat de la plainte - réparation sous garantie. En cas de réclamation injustifiée, tous les frais liés à la réclamation sont à la charge du plaignant.

Conditions Générales de vente

1-Conditions de vente

Commande

Toute commande fait l'objet d'une confirmation de commande de la part de JEREMIAS France SAS. Sans accord écrit contraire de notre part, nos conditions générales de vente s'appliquent systématiquement. L'annulation d'une commande par le client ne nous sera opposable que sous réserve de notre accord express et pourra entraîner le droit au remboursement des frais déjà engagés.

Nos marchandises voyagent aux risques et périls de l'acheteur quel que soit le moyen de transport utilisé, franco ou Port dû. L'acheteur s'engage à contrôler les produits lors de la livraison et, en cas de défauts ou d'altérations constatés, à émettre des réserves écrites précises sur le bordereau de livraison, en présence du chauffeur.

Il appartient à l'acheteur de faire les réserves éventuelles auprès du transporteur dans un délai de 3 jours suivant la date de réception des marchandises conformément aux dispositions de l'article L133-3 du Code de Commerce. Sous ces conditions, JEREMIAS France SAS sera en mesure d'accompagner l'acheteur dans la résolution de ce litige. JEREMIAS France SAS s'engage à tout mettre en oeuvre pour respecter les délais de livraison confirmés par nous-mêmes. Une fois la marchandise expédiée depuis nos entrepôts, tout retard dans la livraison, quelle qu'en soit l'origine, ne pourra pas justifier l'annulation de la commande ainsi que le droit à une quelconque indemnisation ou pénalité de retard. JEREMIAS France SAS se réserve le droit de différer, suspendre ou annuler ses engagements pour tout cas de force majeure ou événement indépendant de notre volonté. Livraison offerte dès 350 € HT à l'exception des commandes passées dans le cas de projets spécifiques ayant fait l'objet d'une offre spécifique de JEREMIAS France SAS mentionnant des conditions et frais de transport particuliers

Pour toute commande inférieure à 350 € HT et ne faisant pas l'objet d'une offre spécifique de JEREMIAS France SAS, la participation aux frais de port est de 35 € HT pour les livraisons en France Métropolitaine et de 50 € HT pour les livraisons en Corse. En cas de refus de livraison, les frais de port restent à la charge du client.

Livraison

Les différents niveaux de service pour l'expédition des marchandises :

- **Standard**

Expédition sous 3 jours ouvrés pour les commandes d'un volume inférieur ou égal à 3 palettes Europe 80 x 120 cm ou d'emprise au sol équivalente.

- **Express - Livraison à J+1**

Expédition le jour-même pour toute commande reçue avant 11h00 les jours ouvrés et d'un volume inférieur ou égal à 3 palettes Europe 80 x 120 cm ou d'emprise au sol équivalente, hauteur maximum 1,80m.

Les frais de transport express sont confirmés à l'acheteur à réception de sa demande et doivent faire l'objet d'une validation écrite de sa part, s'il n'y a pas d'écrit, JEREMIAS France SAS ne pourra pas engager de transport express. (Tarif selon transporteur sélectionné, adresse de livraison, et moyen de livraison requis).

- **Affrètement**

Applicable à toute commande d'un volume supérieur à 3 palettes Europe 80 x 120 cm ou d'emprise au sol équivalente, hauteur maximum 2,00m.

Mode de transport retenu pour toute marchandise hors des conditions standards de transport, ou vers des lieux spécifiques, comme les îles ou la haute montagne. L'organisation du transport fera l'objet d'un affrètement nécessitant une démarche de JEREMIAS France SAS auprès des sociétés de transport partenaires, au terme de laquelle un délai de livraison sera confirmé au client.

- **Option prise de rendez-vous**

L'option « Prise de rendez-vous » peut être retenue par l'acheteur (hors livraison express). Celle-ci est facturée 5 € HT.

Pour livraison sur chantier ou une adresse différente de l'adresse de facturation nous vous remercions de vous rapprocher de JEREMIAS France SAS pour la confirmation de la faisabilité de ce service.

- **Retrait en dépôt**

A la demande du client, la marchandise pourra être mise à disposition dans l'un des 3 dépôts JEREMIAS France SAS (Paris, Lyon, Strasbourg). Le retrait sera uniquement possible sur présentation de l'accusé réception de commande et d'une pièce d'identité, dans le cadre des horaires d'ouverture des dépôts. Le client s'assurera d'avoir un véhicule adapté à la marchandise à retirer.

Conformité de la livraison

L'acheteur vérifiera, sous 48h, la conformité de la marchandise (articles & quantités) entre sa commande et sa livraison. Toute réclamation devra être effectuée sous 48 heures suivant la date de livraison auprès de nos services.

Retour de marchandises

Toute demande de retour doit faire l'objet d'un accord préalable de JEREMIAS France SAS. Ce retour de marchandise entraîne une décote sur le prix facturé à l'acheteur pour ces mêmes marchandises. Elle couvre les frais de contrôle et de reconditionnement des produits. Cette décote est de 20% pour toute marchandise facturée dans le mois précédent la demande de retour et de 40% au-delà, dans la limite de 6 mois précédant la facture. Les conditions précises de retour sont disponibles auprès de JEREMIAS France SAS. Toute marchandise facturée à une date supérieure à 6 mois, ne pourra faire l'objet d'une demande de retour. Les retours seront possibles selon ces conditions uniquement sur certaines gammes (faire la demande auprès de nos services).

Païement

Un paiement à 30 jours net par traite pourra être accordé selon l'étude des documents financiers transmis par le client à JEREMIAS France SAS (Bilan). Toute évolution de ces conditions fera l'objet d'un accord écrit de JEREMIAS France SAS. En cas de non-réception de ces documents financiers, ou dans l'hypothèse où l'étude de ceux-ci n'apporterait pas les garanties nécessaires à JEREMIAS France SAS, le prépaiement de la marchandise sera exigible soit par CB soit par transfert bancaire. Dans tous les cas, le règlement de la première commande se fera par prépaiement et par CB ou par virement bancaire. En cas de non-paiement à l'échéance d'une seule facture, ou d'une partie d'une facture, JEREMIAS France SAS se réserve la faculté d'annuler, sans autre avis, l'ensemble des commandes en cours au jour de la constatation de l'impayé. Le paiement de toutes les autres sommes dues deviendra immédiatement exigible. Des intérêts de retard seront dus de plein droit en cas de non-paiement d'une seule facture ou d'une partie d'une facture à l'échéance au taux EURIBOR en vigueur, par mois appliqué sur le montant HT de la facture. En outre, tout retard de paiement donnera lieu à l'application de l'indemnité forfaitaire de 40 Euros HT prévue aux articles L 441-3, L 441-6 et D441-5 du Code de commerce, et ce, sans préjudice du droit du vendeur à réclamer réparation de son entier dommage.

Tarif

Sauf clauses contraires stipulées dans les conditions particulières de la commande, les prix indiqués sur le tarif en vigueur à la date de la commande sont fermes. Les prix affichés sont HT. Les prix affichés ne comprennent pas les frais de livraison. En cas de conditions particulières ayant prévu un règlement par effet de commerce, celui-ci, qui doit être adressé dans les 48 heures, ne porte ni dérogation ni novation à la clause attributive de juridiction.

Réserve de propriété - Transfert des risques

Le client supportera la charge des risques en cas de perte ou de destruction de ladite marchandise. JEREMIAS France SAS recommande au client de souscrire auprès d'une compagnie notoirement solvable une police d'assurance contre la perte, le vol ou la destruction. En cas de non-paiement d'une seule échéance, la restitution des marchandises livrées pourra être réclamée par JEREMIAS France SAS y compris en cas de procédure collective de l'acheteur. JEREMIAS France SAS se réserve la propriété des marchandises livrées jusqu'au paiement effectif de l'intégralité du prix conformément aux dispositions des articles 2367 et suivants, du Code Civil.

JEREMIAS France SAS conservera à titre de clause pénale les acomptes qui auraient pu être versés préalablement à la résiliation du contrat qui interviendra dès la date de revendication des marchandises. Dans le cas où les marchandises auraient été livrées et/ou installées chez le client final avant leur complet paiement, JEREMIAS France SAS pourra exercer son droit de revendication sur le prix de revente et pourra à ce titre réclamer paiement directement au client final.

Relation clientèle

Pour toute question ou difficulté rencontrée, le client peut s'adresser directement au service clientèle du lundi au jeudi de 8h à 12h et de 14h à 17h et le vendredi de 8h à 12h et de 14h à 16h au 04 37 46 33 70.

Le client peut à tout moment s'adresser à JEREMIAS France SAS par le biais de notre rubrique « Nous contacter » sur le site <https://jeremias.fr/fabricant-conduit-tubage/les-services/>.

Garantie

La responsabilité de JEREMIAS France SAS est limitée au remplacement pur et simple des marchandises comportant un vice inhérent à elles-mêmes dans le cadre de la garantie légale des vices cachés.

En cas de mauvaise utilisation ou de non-respect des conseils d'installation, aucune garantie ne sera due. Le client reconnaît avoir été informé des conseils d'utilisation et d'installation de nos marchandises.

JEREMIAS France SAS offre à ses distributeurs et utilisateurs spécialisés dans l'installation de la ventilation une garantie de fabricant pour les systèmes de ventilation achetés directement chez JEREMIAS France SAS.

La garantie est applicable aux produits JEREMIAS France SAS achetés par une entreprise distributrice ou spécialisée dans l'installation de ventilation depuis le 1er janvier 2015 avec preuve d'achat (facture en bonne et due forme).

Le système doit avoir été installé de façon conforme aux préconisations de JEREMIAS France SAS. Les réclamations de compensation liées aux pertes générées en cas de responsabilité du produit feront l'objet d'une prise en charge par les voies habituelles d'assurance et ne pourront pas être opposées à JEREMIAS France SAS. Cette garantie est valable pour une durée maximum de 3 ans depuis la date d'achat du produit et inférieure à 3 ans et 3 mois depuis la date de fabrication du même produit. Le délai de garantie ne se prolonge pas dans le cas de réparation ou de remplacement du produit.

Notification de défaut

Le client peut se charger lui-même de l'exécution des droits de garantie envers JEREMIAS France SAS en présentant une notification écrite pendant la période de garantie et dans un délai maximum de 2 mois à partir de la constatation du défaut. Il relève de la responsabilité de l'entreprise de prouver que le droit à garantie n'a pas expiré. Le client devra contacter JEREMIAS France SAS pour l'échange de la pièce impactée.

Prestation en cas de garantie

JEREMIAS France SAS est libre de décider de la solution à mettre en oeuvre pour la réparation du défaut constaté : réparation, remplacement ou remboursement sous forme d'avoir commercial.

La garantie couvre le remplacement du produit concerné. Le client devra procéder au remplacement en termes de main d'oeuvre par ses propres moyens ou avec l'intervention d'un tiers.

En cas de substitution, le produit défectueux sera remplacé gratuitement par un nouveau produit de même type, qualité et modèle. Si le produit en question est obsolète, au moment de la réclamation, JEREMIAS France SAS aura le droit de fournir un produit similaire adéquat pour l'installation.

Prestation en cas de garantie

JEREMIAS France SAS est libre de décider de la solution à mettre en oeuvre pour la réparation du défaut constaté : réparation, remplacement ou remboursement sous forme d'avoir commercial.

La garantie couvre le remplacement du produit concerné. Le client devra procéder au remplacement en termes de main d'oeuvre par ses propres moyens ou avec l'intervention d'un tiers.

En cas de substitution, le produit défectueux sera remplacé gratuitement par un nouveau produit de même type, qualité et modèle. Si le produit en question est obsolète, au moment de la réclamation, JEREMIAS France SAS aura le droit de fournir un produit similaire adéquat pour l'installation.

Conditions et exclusions

La condition pour activer la validité de cette garantie est que le produit ait été installé professionnellement et selon les instructions d'installation et d'utilisation détaillées dans les manuels d'utilisation et certificats des produits fournis par JEREMIAS France SAS. Les conditions d'entretien du système devront faire l'objet de la réglementation en vigueur selon les dispositions du DTU 68.3 « Installation de ventilation mécanique » et le Règlement Sanitaire Départemental applicable.

Les instructions de montage, d'utilisation et les certificats produits sont disponibles sur le site : www.jeremias.fr (Lien vers page dédiée du site web)

La garantie ne couvre pas les réclamations liées aux :

- Désagréments dus à une utilisation anormale
- Dysfonctionnements dus à des compensateurs, régulateurs/stabilisateurs de tirage, conduits flexibles, modifications de l'isolation du conduit, combustibles employés inadaptés, produits fournis par d'autres fabricants et installés avec un système JEREMIAS, défaut(s) du produit du(s) à un problème d'installation, de transport ou d'essai, échantillons de produit, produits modifiés.

La garantie n'est pas valable dans les cas suivants : Pièces spéciales, non-respect du montage, des instructions d'entretien, de service ou d'utilisation, montage, entretien, réparation ou service par du personnel non qualifié, dommage intervenu à la suite d'une catastrophe naturelle, incendie ou gel.

Exclusion de la garantie

Si le défaut constaté n'est pas couvert par cette garantie, les coûts de livraison seront assumés par le client. De plus, le client assumera les coûts de main d'oeuvre résultant du contrôle du produit et les coûts de démontage et remontage du produit.

Droits légaux

Le client possède des droits légaux supplémentaires en plus de ceux liés à la garantie. Ces droits, dans certaines conditions, plus favorables pour les droits du client ne sont pas limités par la garantie. La garantie n'affecte pas non plus les droits du client envers JEREMIAS France SAS.

Droits légaux

Le client possède des droits légaux supplémentaires en plus de ceux liés à la garantie. Ces droits, dans certaines conditions, plus favorables pour les droits du client ne sont pas limités par la garantie. La garantie n'affecte pas non plus les droits du client envers JEREMIAS France SAS.

2-Précautions importantes

Montage et fonctionnement des installations équipées de ventilation Jeremias France

Le client possède des droits légaux supplémentaires en plus de ceux liés à la garantie. Ces droits, dans certaines conditions, plus favorables pour les droits du client ne sont pas limités par la garantie. La garantie n'affecte pas non plus les droits du client envers JEREMIAS France SAS.

Lieu d'exécution, juridiction et loi applicable

Les conditions de cette garantie sont liées à la législation française. Le règlement de tout litige relèvera de la compétence du Tribunal de Commerce de Lyon, statuant, s'il y a lieu en référé, à l'exclusion de toute autre juridiction.

Les parties s'efforceront de régler à l'amiable tout différend qui pourrait éventuellement survenir. A défaut, le règlement du litige sera de la compétence du Tribunal de Commerce de Lyon (France), statuant s'il y a lieu en référé, à l'exclusion de toute autre juridiction.

Confidentialité

JEREMIAS France SAS s'engage vis-à-vis du client et réciproquement à garder les informations, de quelques natures qu'elles soient, qui auront pu être communiquées au cours des négociations précontractuelles ainsi qu'au cours de l'exécution de la commande. JEREMIAS France SAS garantit qu'à sa connaissance la marchandise livrée ne contrevient pas les droits d'un tiers en matière de propriété intellectuelle et industrielle.

Force majeure

JEREMIAS France SAS s'engage vis-à-vis du client et réciproquement à garder les informations, de quelques natures qu'elles soient, qui auront pu être communiquées au cours des négociations précontractuelles ainsi qu'au cours de l'exécution de la commande. JEREMIAS France SAS garantit qu'à sa connaissance la marchandise livrée ne contrevient pas les droits d'un tiers en matière de propriété intellectuelle et industrielle.

Propriété intellectuelle

Les catalogues constituent des bases de données protégées au titre du droit d'auteur et du droit sui generis, qui sont la propriété exclusive de JEREMIAS France SAS, ce que le client reconnaît expressément.

Le client s'interdit de porter atteinte, de quelque manière que ce soit, directement ou indirectement par l'intermédiaire de tiers auxquels il est associé, aux droits de propriété intellectuelle attachés aux bases de données de JEREMIAS France SAS, sous peine de poursuite de contrefaçon.

Il est notamment interdit au client de réaliser des copies de bases de données

et/ou d'en extraire tout ou partie de quelque manière que ce soit. Le client se porte fort du respect de cette obligation par ses préposés.

En cas d'utilisation des bases de données de JEREMIAS France SAS par le client, ce dernier s'engage à en respecter scrupuleusement les conditions d'utilisation.

De même, tous les documents techniques remis au client demeurent la propriété exclusive de JEREMIAS France SAS et sont susceptibles d'être protégés par des droits de propriété intellectuelle auxquels le client s'engage à ne pas porter atteinte.

Les documents et visuels figurant aux catalogues ne sont pas contractuels. Elles sont utilisées aux seules fins d'identifier les produits. JEREMIAS France SAS se réserve le droit de modifier à tout moment l'apparence de ses produits en fonction de la disponibilité de ses approvisionnements.

Validation du devis

L'acceptation du devis par le client vaut acceptation, compréhension et lectures des CGV jointes. Les CGV seront inclus dans un accusé de réception lors de la réception du devis validé.



FRANCE - ITALIE - CROATIE - FINLANDE - ALLEMAGNE - ROYAUME-UNI - ESPAGNE - RÉPUBLIQUE TCHÈQUE - ÉTATS-UNIS - POLOGNE - RUSSIE

SIÈGE SOCIAL

22 allée des artisans
69210 LENTILLY

Tel : 04 37 46 33 70
E-mail : commande@jeremias.fr

DÉPÔT/COMPTOIR ILE DE FRANCE

85 - 87 rue des frères Lumière
ZI des Chanoux
93330 NEUILLY-SUR-MARNE

Tel : 01 41 53 50 45
E-mail : commande@jeremias-idf.fr

DÉPÔT/COMPTOIR GRAND-EST

2 rue Louis BRAILLE
ZI de Birken
67720 HOERDT

Tel : 07 52 05 70 64
E-mail : commande-est@jeremias.fr

