

ZANZIBAR



PRODUIT Chauffe la salle de bains et les serviettes simultanément

Commandes à portée de main

Patères repositionnables

Programmable

MODÈLES

Électrique
Électrique Ventilo

PUISSANCE

De 600 à 1 900 W

INNOVATION



SERVICE VISIO

RADIATEUR SÈCHE-SERVIETTES CORPS DE CHAUFFE ALUMINIUM

Caractéristiques

- Version tout électrique (Ventilo en option).
- Système chauffant en aluminium à caissons auto-diffusants.
- Thermostat numérique multitarif.
- Fil pilote 6 ordres : Confort, Confort – 1 °C, Confort – 2 °C, Éco, Hors-Gel, Arrêt.
- Programmation embarquée Pass Program (Chronopass vendu séparément réf. 602010).
- Puissance d'appoint supplémentaire de 1 000 W pour le modèle Ventilo.
- Équipé d'un filtre anti-poussière amovible et nettoyable (modèle Ventilo).
- Pas d'angles vifs.
- Deux patères repositionnables.
- Largeur égale sur toutes les puissances : 550 mm.
- Coloris : blanc (RAL 9016).
- Sortie de câble placée à environ 30 cm du bas de l'appareil (à droite).
- Garantie 2 ans.
- ASP (Anti-Salissures Process) pour limiter les salissures sur le mur et sur l'appareil.

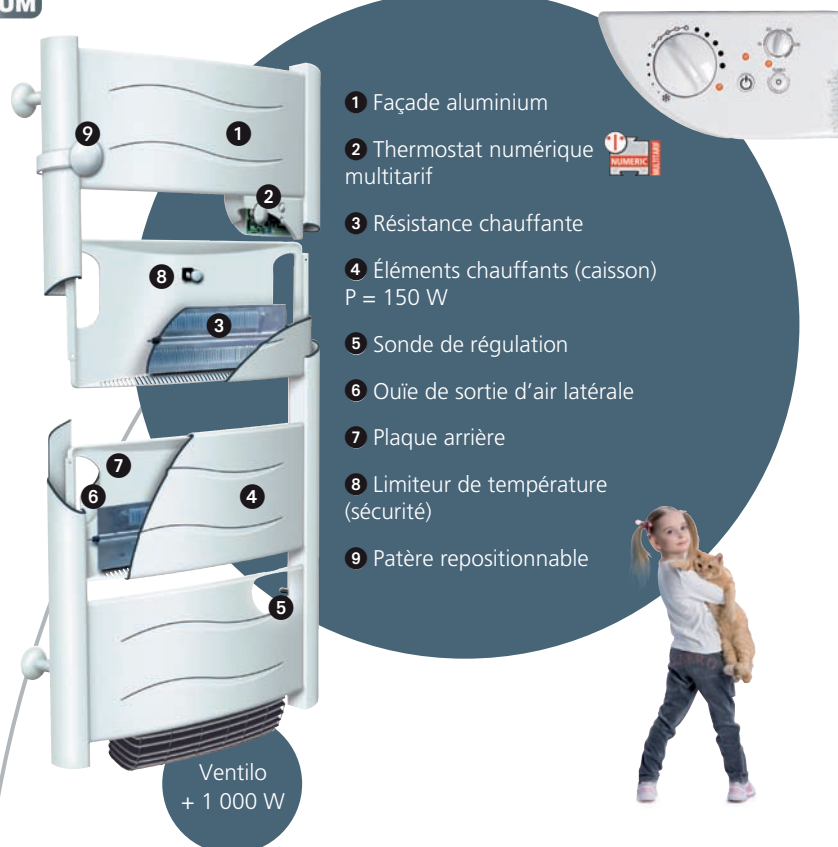

- 1 Façade aluminium
- 2 Thermostat numérique multitarif
- 3 Résistance chauffante
- 4 Éléments chauffants (caisson) P = 150 W
- 5 Sonde de régulation
- 6 Ouïe de sortie d'air latérale
- 7 Plaque arrière
- 8 Limiteur de température (sécurité)
- 9 Patère repositionnable

Ventilo + 1 000 W

Modèles et installation

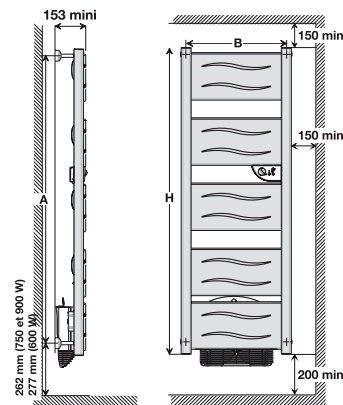
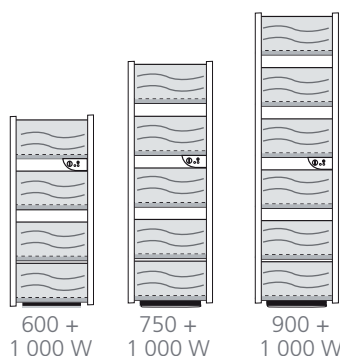

DIMENSIONS ET COTES D'INSTALLATION

	PUISSANCE (watts)	LARG. X H (mm)	ÉPAISSEUR (mm)	COTE A (mm)	COTE B (mm)	POIDS NU (kg)	CODE
ÉLECTRIQUE VENTILO	600 / + 1 000	550 x 1 262	153	1 108	503	12,7	859016
	750 / + 1 000	550 x 1 587		1 433		14,4	859017
	900 / + 1 000	550 x 1 912		1 758		16,1	859019
ÉLECTRIQUE	600	550 x 1 205	153	1 108	503	10,7	858006
	750	550 x 1 530		1 433		12,4	858007
	900	550 x 1 855		1 758		14,1	858009

Nota : les modèles Ventilo ne doivent pas être installés à des altitudes supérieures à 1000 m car, en altitude, le fonctionnement de ces appareils peut être aléatoire.



Innovation DUOSYSTÈME

L'innovation DUOSYSTÈME
garantit la chauffe simultanée
des serviettes et de la salle de bains
grâce à une diffusion frontale
et latérale de la chaleur.

La puissance en douceur !

Grâce à l'innovation DUOSYSTÈME,
ZANZIBAR chauffe
efficacement votre salle de bains
en plus de vos serviettes...
pour un confort total !